

Brandt



KÄYTTÖOPAS

Εγχειρίδιο οδηγιών

INSTRUKCJA OBSŁUGI

NÁVOD NA POUŽITIE

NÁVOD K POUŽITÍ

FI

EL

PL

SK

CS

Pyykinpesukone
Πλυντήριο ρούχων
PRALKA
Automatická práčka
Práčka

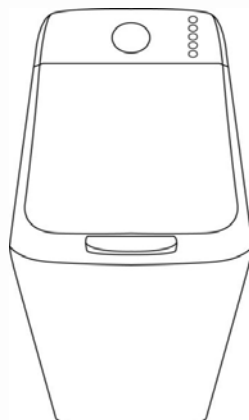

Hyvä asiakas,

Olet hankkinut **BRANDT**-tuotteen, ja haluamme kiittää sinua luottamuksestasi merkkiämme kohtaan.

Olemme suunnitelleet ja valmistaneet tämän tuotteen ajatellen asiakkaitamme, heidän elämäntapaansa ja tarpeitaan, jotta tuote vastaisi mahdollisimman hyvin odotuksiasi. Olemme käyttäneet tuotteen valmistuksessa tietotaitoamme, innovatiivista henkeämme ja intohimoa työhömmme, joka on vienyt meitä eteenpäin jo 60 vuoden ajan.

Koska haluamme jatkuvasti vastata asiakkaidemme vaatimuksiin, kuluttajapalvelumme on käytettävissäsi ja vastaa mielellään kaikkiin kysymyksiisi ja ehdotuksiisi.

Sivustoltamme www.brandt.com löydät tietoja uusista innovaatioistamme sekä hyödyllisiä lisätietoja.

BRANDT on ylpeä voidessaan olla osa jokapäiväistä elämääsi. Toivomme, että ostamasi tuote on odotustesi arvoinen.



Tärkeää: Ennen kuin käytät laitetta, lue huolellisesti nämä asennus- ja käyttöohjeet tutustuaksesi nopeasti laitteen käyttöön.



Tämä vain kotitalouskäyttöön tarkoitettu laite on suunniteltu pyykinpesua varten.

SUOSITELLUT TÄYTTÖMÄÄRÄT:

- Laitteen maksimaalinen täyttökapasiteetti on 6 kg.

TURVALLISUUS



Seuraavia ohjeita on ehdottomasti noudatettava:

ASENNUS:

- Tämä laite on tarkoitettu käytettäväksi kotitalouksissa ja muissa vastaavissa paikoissa, kuten:
 - liikkeiden, toimistojen ja muiden ammattiympäristöjen henkilökunnalle varatuissa keittiötiloissa;
 - maataloilla;
 - hotellien, motellien ja muiden majoitusympäristöjen asiakkaiden käyttöön;
 - Bed&Breakfast-tyylisissä majoituspaikoissa.
- Vedenpaineen on oltava 0,1–1 MPa (1–10 baaria).
- Älä käytä jatkojohtoa, sovitinta, ohjelmoitavaa tai monipistorasiaa.
- Sähköasennuksen on kestettävä ilmoituslevyssä mainittua maksimaalista tehoa, ja pistorasian on oltava asianmukaisesti maadoitettu.
- Kun laite on asennettu, pistoke tulee olla saatavilla.
- Käytä ainoastaan laitteen mukana toimitettua syöttöletkua ja uusia  tiivisteitä.
- Jos virtajohto on vioittunut, pyydä huoltopalvelua tai pätevää ammattilaista vaihtamaan se mahdollisten riskien välttämiseksi.
- Ei ole suositeltavaa asentaa laitetta matolle tai kokolattiamatolle, jotta ilma pääsee virtaamaan laitteen pohjassa.
- Jos et pysty itse ratkaisemaan ongelmaa (katso sivu 12), älä koske laitteeseen vaan ota yhteyttä jälleenmyyjän tai valmistajan tekniseen tukeen.

**KÄYTTÖ:**

- Tätä laitetta saa käyttää vähintään 8-vuotiaat lapset ja henkilöt, joiden fyysiset, aistilliset tai henkiset kyvyt ovat heikentyneet tai joilla ei ole kokemusta tai osaamista laitteen käytöstä, jos heitä valvotaan asianmukaisella tavalla tai jos heille on annettu ohjeet laitteen turvallista käyttöä varten ja heille on kerrottu laitteen käyttöön liittyvistä riskeistä. On suositeltavaa valvoa lapsia, jotta he eivät leiki laitteella, ja pitää alle 3-vuotiaat lapset kaukana laitteesta, paitsi jos he ovat jatkuvan valvonnan alaisia.
- Älä anna lasten puhdistaa tai huoltaa laitetta ilman valvontaa.
- Älä laita koneeseen tahrannoitainainetta, liuotainainetta tai tulenaralla aineella käsiteltyä pyykkiä heti käsittelyn jälkeen (räjähdysvaara).
- Tämä pyykinpesukone on varustettu turvatoiminnolla, joka estää mahdollisen veden tulvimisen.
- Pesujakson lopuksi muista sulkea vesihana ja irrottaa sähköjohto sähköverkosta.

ÄYMPÄRISTÖ

Tämä pyykinpesukone on valmistettu ympäristöä kunnioittaen.

YMPÄRISTÖNSUOJELU

Annostele pyykinpesuainetta pyykin likaisuuden ja veden kovuuden mukaan. Älä ylitä pyykinpesuaineen valmistajan suosittelemaa annosta.

Tämän laitteen pakkausmateriaalit voidaan kierrättää.

Osallistu ympäristönsuojeluun viemällä pakkausmateriaalit niille tarkoitettuihin kunnallisiin keräyspisteisiin.

Pyykinpesukoneesi sisältää myös monia kierrätettäviä materiaaleja. Tämä laitteessa oleva logo muistuttaa, että käytettyjä laitteita ei saa sekoittaa muiden jätteiden kanssa.



Laitteen kierrätys suoritetaan oikein lajiteltuna eurooppalaisen direktiivin 2012/19/EY (sähkö- ja elektroniikkaromut) mukaisesti.

Ota yhteys kuntasi jätehuoltoon tai jälleenmyyjäsi ja pyydä tietoa asuinpaikkasi lähellä olevista keräyspisteistä.

ENERGIANSÄÄSTÖ

Käytä esipesua vain, kun se on todella välttämätöntä. Vähän tai normaalisti likaiselle pyykille riittää pesu alhaisessa lämpötilassa.



1.1 - PAKKAUKSEN PURKAMINEN (Kuva. 1.1.2 à 1.1.4)



Seuraavia ohjeita on ehdottomasti noudatettava:

- Poista rumpun luukun ja läppien kiilat ja avaa ja sulje rumpu huolellisesti.
- Nosta pyykinpesukonetta ja poista jalusta **A** ja moottorin kiila **B** (Kuva. 1.1.2).
- Poista kiinnike **C** ja tuki reiät levyillä **D** (Kuva. 1.1.3).
- Poista kolme letkun kiristintukea **E** ja tuki heti kolme reikää levyillä **F** (Kuva. 1.1.4).

1.2 - LIITTÄMINEN VESIOHTOVERKKOON (Kuva. 1.2)

Liitä uusilla tiivisteillä varustettu syöttöletku pyykinpesukoneen takana olevaan liittimeen ja kierteisellä suokappaleella varustettuun vesihanaan Ø 20x27.

1.3 - VEDENPOISTO (Kuva. 1.3)

Aseta letkukaarella **H** varustettu tyhjennysletku noudattamalla oikein kuvan ohjeita ja erityisesti varmistamalla, että liitos ei ole tiivis: anna ilman kulkea

vapaasti tyhjennysletkun ja poistokanavan välillä estääksesi käytetyn veden patoutumisen ja kaikkien pahojen hajujen jäämisen laitteeseen.

1.4 - ASETTAMINEN VAKAALLE TASOLLE (Kuva. 1.4)

Laitte on ehdottomasti asennettava vaakatasoiselle pinnalle. Jos laitteen etuosassa on säädettävät jalat, niitä voidaan tarvittaessa säätää pyykinpesukoneen vakauttamiseksi. Jos laite on varustettu kokoontaitettavilla pyörillä, konetta voidaan siirtää vetämällä laitteen alalaidassa olevaa vipua kunnolla vasemmalle.

1.5 - SÄHKÖLIITÄNTÄ (Kuva. 1.1.1)

Noudata laitteen ilmoituslevyssä olevia ohjeita.

1.6 - ALUSTAVA PUHDISTUS

Asennuksen jälkeen on välttämätöntä puhdistaa pyykinpesukone ennen käyttöä ohjelmoimalla kone 90 °C:n puuvillaohjelmavaiheelle ilman pyykkiä ja puolikkaalla pyykinpesuaineannoksella.

2 - KÄYTTÖ



SUOSITUKSET:

- Ennen kuin täytät koneen pyykillä, lajittele pyykki värin, likaisuuden ja tekstiilityypin mukaan. Tyhjennä taskut, sulje vetoketjut, poista verhojen pidikkeet, aseta pienet pyykki pesuverkkoon.
- Poista huonosti ommellut napit, neulat ja niitit.
- Kiinnitä vyöt, esiliinojen nauhat jne.

2.1 - KONEEN TÄYTTÄMINEN (Kuva. 2.1)

Paina kannen kahvasta ja avaa rumpu painamalla painonappia **A**.



Kun olet laittanut pyykin koneeseen, varmista että rumpu on kunnolla kiinni. Tarkista, että painonapin reuna näkyy kunnolla.

2.2 - PYYKINPESUAINEEET JA MUUT AINEET

(Kuva.2.2)

Pesuainelokero on jaettu kolmeen osaan:

I esipesu (jauhe), **II** pesu (jauhe tai neste)

- Käytä kotitalouden pyykinpesuun hyväksytyjä pesuaineita.
- Älä käytä nestemäisiä pesuaineita esipesuvaiheessa ja/tai ohjelmoidussa pesuohjelmassa.
- Älä ylitä lokeroiden enimmäistäyttörajaa.



3.1 - OHJAUSPANEELI

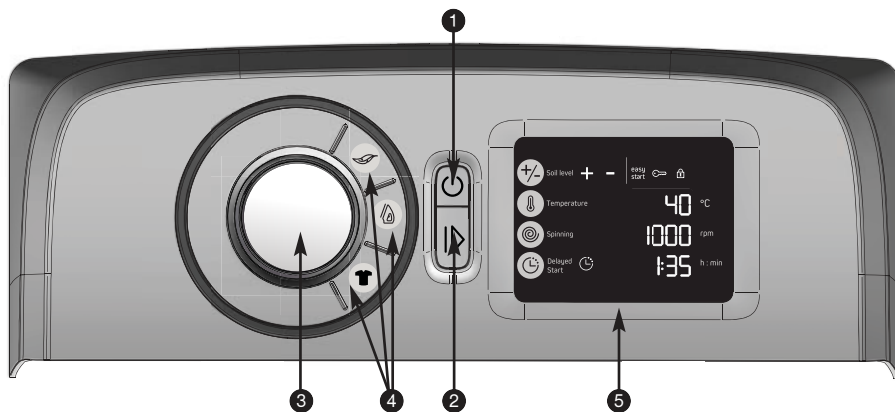

1 Virtakatkaisin

3 Ohjelman valitsin

5 Näyttö

2 Käynnistys/Keskeytyks

4 Lisävalinnat

LÄHIKUVA, NÄYTTÖ 5

6 Likaisuusaste

7 Lämpötilan valinta

8 Linkousnopeuden valinta

9 Ajastettu käynnistys

10 "Easy start" -toiminnon merkkivalo

11 Lapsilukon merkkivalo

12 Luukun lukituksen merkkivalo

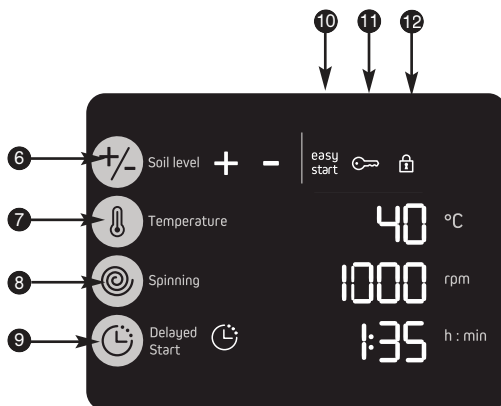



3.2 - PESUJAKSON OHJELMOINTI LAITTEEN KÄYNNISTYS

LAITTEEN KÄYNNISTYS

Paina painiketta «Virtakatkaisin» ①. Kun käytät pyykinpesukonetta ensimmäisiä kertoja, kone ehdottaa sinulle valmistajan ohjelmaa, ja myöhemmin lempiohjelmasi näkyy koneen näytössä automaattisesti «Easy start» -toiminnon ansiosta. Merkkivalo ⑩ palaa. Jos valittu ohjelma on sopiva, paina painiketta «Käynnistys/Keskeytyks» ② ohjelman käynnistämiseksi.

Muuten voit muuttaa ohjelmaa kääntämällä valitsinta ③. Ohjelmaa vastaava merkkivalo syttyy. Kone näyttää valitulle ohjelmalle parhaiten soveltuvan lämpötilan ja linkousnopeuden sekä jakson keston. Voit halutessasi muuttaa pesulämpötilaa painamalla useamman kerran peräkkäin painiketta ⑦ (Kuva. 3.2.1).

Huomautus: Jos haluat pestä kylmällä vedellä, valitse lämpötila «0».

Painikkeella ⑧ voit:

- muuttaa linkousnopeutta (automaattisesti rajoitettu tietyille ohjelmille) (Kuva. 3.2.2)

- valita valutustoiminnon (Kuva. 3.2.3). Jakso päättyy pyykinpesukoneen tyhjennykseen poistamalla linkousvaiheen

- tai keskeytykseen säiliö täynnä vettä (Kuva. 3.2.4).

Voit säätää muita ohjelmavalintoja painikkeilla ④ ja ⑥. Valintaasi vastaava merkkivalo syttyy.

Äänimerkki ilmoittaa, jos valintasi ovat epäyhdenmukaisia ohjelmasi kanssa.

Voit käynnistää ohjelman painikkeella «Käynnistys/Keskeytyks» ②, jolloin täyttöaukon merkkivalo ⑫ syttyy palamaan (Kuva. 3.2.5)

Muutaman minuutin kuluttua pesuohjelman käynnistyksestä jäljellä olevan pesuajan näyttö päivittyy riippuen koneessa olevan pyykin määrästä ja tyypistä.

OHJELMAN KÄYNNISTYKSEN OHJELMOINTI

Valitse ohjelma.

Paina painiketta «Ajastettu käynnistys» ⑨ siirtääkseen ohjelmasi käynnistystä tunti kerrallaan, kunnes saavutat haluamasi ajan (enint. 24 tuntia). Vahvasta jakson valinta painamalla painiketta «Käynnistys/Keskeytyks» ②. Valinnastasi riippuen yksi kahdesta merkkivalosta palaa. Se sammuu, kun jakso käynnistyy.

Näyttö ilmoittaa ennen ohjelman käynnistymistä jäljellä olevan ajan tunteina, ja viimeisen tunnin aikana minuutteina.



3.2 - PESUJAKSON OHJELMOINTI LAITTEEN KÄYNNISTYS (jatkuu)

VAATTEEN LAITTO TAI POISTAMINEN KESKEN

PESUN (mahdotonta linkouksen aikana)

Keskeytä ohjelma painamalla pitkään painiketta «Käynnistys/Keskeytys» ②.

Jäljellä oleva aika vilkkuu näytössä, ja täyttöaukon lukitusta ilmaiseva merkkivalo sammuu.

Laita vaate koneeseen tai poista vaate koneesta.



Luukun avausaika riippuu koneen sisäisestä lämpötilasta, ja luukun avaus saattaa kestää turvallisuussyistä useita minutteja.

Käynnistä ohjelma uudelleen painamalla painiketta «Käynnistys/Keskeytys» ②. Laskenta jatkuu.

Huomautus: Jos olet valinnut ohjelmoidun ohjelma-jakson, voit avata luukun ja käsitellä rumpua heti vaiheen aikana, joka on ennen pesujakson käynnistymistä.

OHJELMAN PERUMINEN

Paina pitkään painiketta «Virtakatkaisin» ①.

Kaikki merkkivalot sammuvat.

Tämä toiminto voidaan tehdä milloin vain - ohjelma-jakson, ohjelmoinnin tai jopa keskeytyksen aikana.

Huomautus: Kaikissa tapauksissa peruutuksen jälkeen sinun on ohjelmitava kaikki uudelleen alusta asti (katso kappale 3.2), ja laite suorittaa osittaisen tyhjennyksen.

PESUN PÄÄTTYMINEN

Näyttöön ilmestyy «End» (kuva 3.2.7), ja täyttöaukon lukituksen merkkivalo sammuu.

Voit valita uuden ohjelman tarvitsematta painaa painiketta «Käynnistys/Keskeytys» ①.

Tämä merkkivalo sammuu automaattisesti enintään 5 minuutin kuluttua energian säästämiseksi laitteen ollessa valmiustilassa.

Joissakin malleissa on toiminto, joka asettaa rumpun aukaisun automaattisesti korkeaan asentoon jakson lopussa, jotta pyykki on helpompi poistaa (posistop). Tämä toiminto voi kestää enintään 3 minuuttia, mikä lisätään pesuohjelmajaksoon.

Avaa luukku ja tyhjennä rumpu pyykistä.

Sammuta pyykinpesukone painamalla pitkään painiketta «Virtakatkaisin» ①.



Tiedoksi:

Sähkökatkon sattuessa ohjelmajaksosi käynnistyy automaattisesti siitä kohdasta, mihin jakso jäi heti, kun sähköt toimivat taas.

LAPSILUKKO

Voit lukita ohjelmasi käynnistämällä «Lapsilukko»-toiminnon painamalla samaan aikaan painikkeita ⑥ ja ⑦.

Kun lapsilukko on otettu käyttöön, merkkiä (🔒) vastaava merkkivalo ⑪ syttyy (Kuva. 3.2.8).

Ota «Lapsilukko» pois käytöstä painamalla uudestaan kahta samaa painiketta.



PÄIVITTÄINEN OPTIA 39' -OHJELMA

Ohjelma pesee 39 minuutissa tavallisen määrän likaista puuvillaa tai sekalaisia tekstiilejä. Ohjelma takaa täydellisen pesutuloksen. Lisää enintään 3 minuuttia, jos mallisi on varustettu "Posistop"-toiminnolla.

PUUVILLA / PESUSIENI -OHJELMA



Ohjelma pesee pesusienistä tai kestävästä valkoisesta puuvillasta valmistetut sekä värilliset pyykki.

PUUVILLA ECO -OHJELMA

Ohjelma pesee likaiset puuvillatekstiilit takaamalla optimoidun energian- ja vedenkulutuksen.

PUUVILLA-OHJELMA Esipesu

Mullan, hiekan ja veritahrojen poistamiseksi... ohjelmaa voi jatkaa pesuohjelmalla puhtaassa vedessä.

 Tässä ohjelmassa on annosteltava pesuainetta (vain jauhemaista pesuainetta) myös pesuainelokeron esipesulokeroon  (Kuva 2.2).

SEKAPESU-OHJELMA

Ohjelma on tarkoitettu sekakuituvalmisteiselle pyykille.

VILLAHOHJELMA

Ohjelman pyörimis- ja linkousnopeudet on mukautettu tekstiileille sopiviksi.

FLASH-OHJELMA 25 minuuttia

Ohjelma pesee 25 minuutissa pienen määrän vähän likaista puuvillaa tai sekalaisia tekstiilejä. Lisää enintään 3 minuuttia, jos mallisi on varustettu "Posistop"-toiminnolla.

 **Tärkeää:** Käytä tässä ohjelmassa vain puolet pyykinpesuaineannoksesta.

SPORT-OHJELMA

urheiluvaatteet ja tekniset vaatteet Tämä pesuohjelma on suunniteltu käsittelemään hellävaraisesti ja vyyntämättä urheiluvaatteiden sisältämiä joustavia kuituja.

JEANS-OHJELMA

Tämä ohjelma on suunniteltu erityisesti ehkäisemään rypyyntyymistä ja haalistumista. Tehostettu huuhtelutoiminto poistaa pesuainejäämät tehokkaasti. ("Helppo silitys" ja "Tummat värit" -lisävalintoja ei voida poistaa).

KAULUSPAITA-OHJELMA

Erityinen ohjelma on suunniteltu kuuden tavallisen liikaisen, yhtenä päivänä pidetyn kauluspaidan pesemiseen alle 40 minuutissa. Linkousnopeus säädetään sopivaksi paitojen rypistymisen rajoittamiseksi ("Helppo silitys" -lisävalintaa ei voida poistaa).

KÄSINPESU-OHJELMA

Ohjelma on suunniteltu erityisen hellävaraiseen pesuun (heilurimainen pyörytys), joka kunnioittaa herkimpiäkin tekstiilejä. On suositeltavaa kääntää vaatteet nurinpäin ennen pesua.

HUUHTELU/LINKOUS-OHJELMA

Kun valitset tämän ohjelman, lisävalinta «Herkkä iho» käynnistyy automaattisesti. Jos haluat vain linkouksen, poista ohjelma käytöstä.

HERKKÄ IHO -OHJELMA

Lisää huuhtelu. Sopii herkkäihoisille henkilöille.

HELPPO SILITYS -LISÄVALINTA

Linkouksen rytmi ja nopeus on säädetty vaatteiden rypistymisen rajoittamiseksi.

TUMMAT VÄRIT -VALINTA

Tämän valinnan avulla pesukone pesee tehokkaasti tummasävyiset pyykki ehkäisten rypyyntyymistä ja pesuainejäämiä.

LIKAIUSUUSASTE-LISÄVALINTA +/-

Tämän toiminnon avulla voit vähentää tai lisätä pesujakson kestoa kahdessa tasossa. Valitse taso painamalla painiketta toistuvasti.

– Taso 1 tarkoittaa likaista pyykkiä. Taso lisää pesujakson kestoa keskimäärin 15 %:lla (Kuva 3.2.9).

– Taso 2 tarkoittaa raikastusta tarvitsevaa pyykkiä. Taso vähentää pesujakson kestoa keskimäärin 40 %:lla (Kuva 3.2.10).

 **Tärkeää:** Käytä tässä ohjelmassa vain puolet pyykinpesuaineannoksesta.



VALUTUSTOIMINTO (I I)

Tämä toiminto sopii erittäin herkälle pyykille. Mahdollistaa pyykinpesukoneen tyhjennyksen pois-tamalla linkousvaiheen.

KESKEYTYS SÄILIÖ TÄYNNÄ VETTÄ (E E)

Tämän toiminnon avulla voit poistaa pyykin koneesta ennen linkousvaihetta tai siirtää linkous-vaiheen myöhemmäksi. Näin pyykkisi voi pysyä vedessä rypistymisen ehkäisemiseksi.

Kun ohjelma on päättynyt ja rumpu on täynnä vettä, «E E» -merkki vilkkuu ja jäljellä olevan ajan näyttö näyttää "00:00". (Kuva. 3.2.11).

Tämän jälkeen:

Voit valita vedenpoiston yhdessä linkouksen kanssa valitsemalla pyykille sopivan linkousnopeu-den.

Jos valitset pelkän vedenpoiston, valitse "valutustoiminto" (linkousnopeus "I I").

Ohjelma päättyy automaattisesti.

Ohjelmataulukko							+/-	I I	E E
Ohjelmat		Lämpötila (°C)	Kuivan pyykin maksimi-määrä	Herkkä iho	Helppo siirtyä	Tummat värit	Likaisuusaste	Valutus	Keskeytys säiliö täynnä vettä
	PUUVILLA / PESUSIENI	Kylmä - 90	6,0 kg	●	●	●	●	●	●
	PUUVILLA ECO	40 - 60	6,0 kg					●	●
	PUUVILLA ESIPESU	Kylmä - 60	6,0 kg	●	●	●	●	●	●
	SEKAPESU	Kylmä - 60	2,5 kg	●	●	●	●	●	●
	VILLA	Kylmä - 40	1,5 kg	●				●	●
Erityisohjelmat									
	OptiA 39 minuuttia	Kylmä - 40	3,0 kg	●				●	●
	Flash 25 minuuttia	Kylmä - 40	2,5 kg					●	●
	Sport	Kylmä - 40	2,5 kg	●		●	●	●	●
	Jeans	Kylmä - 40	2,5 kg	●	●	●	●	●	●
	Kauluspaidat	Kylmä - 40	1,5 kg	●	●	●	●	●	●
	Käsinpesu	Kylmä - 30	1,0 kg	●				●	●
Erikoisohjelmat									
	Huuhdeltu / Linkous	-	-	●				●	●



intellect - Opti 4

Optimoidaksesi mahdollisimman tarkkaan pesuajan ja veden- ja energiankulutuksen, pyykinpesukone voi säätää nämä parametrit automaattisesti joka kerta, kun käytät konetta.

- Koneen säätö pyykin määrän mukaan:

Koska 1 kg:n pyykkimäärää ei pestä täyden kapasiteetin ohjelmalla, kone on varustettu antureilla, jotka määrittävät rumpuun laitetun pyykin määrän ja laskevat automaattisesti oikeat vesi- ja energiatasot taaten optimaalisen pesulaadun.

- Koneen säätö veden kovuuden mukaan:

Koska vesijohtoverkkosi veden kovuus vaikuttaa koneen pesu- ja huuhtelutehoon, koneesi säätää automaattisesti pyörimisajan ja huuhtelukerrat täydellisen lopputuloksen takaamiseksi. Veden kovuuden säätö tehdään laitteen käyttöönnoton aikana (katso käyttöönottoa koskeva liite).

- Koneen säätö likaisuusasteen mukaan:

Koska pesuaika ja -voimakkuus vaihtelevat pyykin likaisuusasteen mukaan, koneesi voi vaihdella ohjelmajakson kestoa jopa 40 %:lla valitun asetuksen mukaan (katso sivu 9).

- Koneen säätö tekstiilityypin mukaan:

Koska puuvillapaitaa ei pestä samalla tavalla kuin kashmir-neuletta, koneesi säätää pyörimisnopeuden kunkin tekstiilityypin mukaan.

Tiedoksi: ohjelman valinnan aikana koneen näyttämä aika vastaa keskiarvoista pyykkimäärää. Tätä aikaa säädetään ensin heti, kun kone on tehnyt mittauksensa, ja sen jälkeen koko ohjelman ajan erinäisten muuttuvien parametrien mukaan (pesuainetta on liikaa, pyykin epätasainen jakautuminen rummussa linkouksen aikana jne.). Lisää enintään 3 minuuttia, jos mallisi on varustettu "Posistop"-toiminnolla.

intellect - Easy start

Pyykinpesukone tallentaa pesutapasi.

Jokaisen ohjelman käynnistyksen aikana kone tallentaa useimmiten käyttämäsi lisävalinnat ja ehdottaa niitä heti koneen päälle kytkemisen jälkeen.

4 - NORMAALI HUOLTO



4.1 - PAHOJEN HAJUJEN EHKÄISEMINEN

Noudata kappaleessa 1.3 mainittuja tyhjennysputken asennusohjeita ja jätä kansi auki ohjelmajakson lopussa. Käytä konetta kerran kuussa tyhjänä ja pesuaineen kanssa 60 °C:n tai 90 °C:n lämpötilassa.

4.2 - PESUAINELOKERO (Kuva 4.1)

– Irrota lokero painamalla painikkeista **A** ja vedä lokeroa itseesi päin. Poista hajulukko **B** ja erota lokero **C** rasiasta **D**.

– Huuhtelee kaikki osat vesihanalla.

– Aseta kaikki lokeron osat takaisin paikoilleen ja kiinnitä kokonaisuus takaisin laitteen kannen alle.

4.3 - PUMPUN SUODATIN (Kuva 4.2)

– Irrota osa **A** rummun sisältä painamalla kynällä reikään **B** ja työntämällä sitä oikealle.

– Käännä rumpua eteenpäin.

– Irrota pumpun suodatin **C**, poista kaikki osat sen sisältä ja huuhtelee vesihanalla.

– Aseta osat **C** ja **A** takaisin paikoilleen.

– Työnnä osa **A** vasempaan, kunnes se napsahtaa kunnolla kiinni.

4.4 - RUNKO

Älä puhdista runkoa hankaavilla tuotteilla tai pesusienillä. Käytä nestemäistä saippuaa. Kuivaa pehmeällä liinalla.



Pyykinpesukoneen käytön aikana saattaa ilmaantua ongelmia:

Jos näyttöön ilmestyy jokin alla olevista häiriöilmoituksista ja laitteesta kuuluu hälytysääni, suorita seuraavat tarkistukset ennen kuin otat yhteyden huoltopalveluun:

d01 tarkista:
onko vesihana auki.

5.1

d07 tarkista:
- onko kansi huonosti kiinni.
- onko rumpu jumissa.

5.2

d02 tarkista:
onko pumpun suodatin tukossa; puhdista suodatin (*kappale 4.3*).

5.3

Alla näet muutamia tarkistettavia kohtia:

Ongelmat:	Syyt / Ratkaisut:
Pesukone ei käynnisty:	- Koneetta ei ole kytketty sähköverkkoon tai sähköt ovat poikki. - Et ole painanut painiketta «Käynnistys/Keskeytys». - Olet valinnut ohjelmoidun käynnistyksen. - Katso epäkohdat 5.1-5.2.
Pyykki on huonosti lingottu tai sitä ei ole lingottu ollenkaan:	- Olet valinnut ohjelman ilman linkousta tai rajatulla linkouksella. - Koneen linkouksen turvatoiminto on havainnut pyykin huonon jakautumisen rummussa: levitä pyykkejä ja ohjelmoi uusi linkous. - Tarkista tyhjennyskaaren H korkeus (<i>Kuva 1.3</i>).
Lattialla on vettä:	- Irrota pistoke pistorasiasta ja sulje vesihana. - Tarkista G -tiivisteiden kunto sekä virtajohdon liitinten kireys (<i>Kuva 1.2</i>). - Tarkista tyhjennyskaaren asento (<i>Kuva 1.3</i>).
Kone pärisee voimakkaasti linkouksen aikana:	- Kone on huonosti kiinni (<i>Kuva 1.1.3</i>). - Koneen alla oleva lattia ei ole tasainen (<i>kappale 1.4</i>).
Pesukone ei tyhjene vedestä:	- Olet ohjelmoinut lisävalinnan «Keskeytys säiliö täynnä vettä». - Tyhjennysletku on taittunut tai litistynyt (<i>Kuva 1.3</i>). - Katso epäkohta 5.3.
Kansi ei aukea:	- Ohjelma ei ole vielä päättynyt. - Odota, että koneen sisäinen lämpötila laskee.
Rumpu on jumissa:	- Jos voit avata rummun, tarkista että pyykkiä ei ole päässyt säiliön ja rummun väliin vetämällä osa A pois rummun pohjasta (<i>Kuva 4.2</i>). - Katso epäkohta 5.2.
Rummun läpät aukeavat liian hitaasti (koskee koneita, joissa on hitaasti aukeavat läpät):	- Kone ei ole ollut käytössä pitkään aikaan. - Kone on liian kylmässä tilassa. - Läppien ransoissa on (jauheista) pesuainetta. - Kaikissa tapauksissa kaikki korjaantuu ensimmäisen aukaisun jälkeen.
Ohjelman jälkeen kaikki merkivalot ovat sammuneet:	- Energian säästämiseksi kaikki merkivalot sammuvat automaattisesti enintään viisi minuuttia ohjelman päättymisen jälkeen. Näyttö toimii uudelleen, kun painat mitä tahansa painiketta.

Huomautus laitteen toiminnoista, kyseessä ei ole toimintahäiriö:

Ohjelman kesto voi lyhentyä tai pidentyä ohjelman ollessa käynnissä.	Kyseessä ei ole vika tai toimintahäiriö. Ohjelman alussa näkyvä jäljellä olevan ajan näyttö päivittyy automaattisesti koneeseen laitetun pyykkimäärän mukaan (automaattinen punnitus). Pyykkimäärän mukaan säätyvä pesuautomaatiikka takaa huippuluokan pesutuloksen ja auttaa vähentämään veden- ja sähkönkulutusta. Tämä on siis normaalia toimintaa. Linkouksen turvatoiminto ja vaahdotamisen estotoiminto voivat pidentää ohjelman alussa ilmoitettua pesuaikaa.
---	---

6 - 1015/2010/EY -SÄÄNNÖSTÄ KOSKEVAT TIEDOT

Säännöksen 1015/2010/EY mukaisesti löydät alta tuotteen lisätiedot. Lisätietojen tarkoitus: energiansäästöä koskevat säännökset, joita kaikkien Euroopan unionissa myytävien laitteiden on noudatettava.





TUOTETIEDOT

DELEGOIDUN KOMISSION ASETUKSEN (EY) N°1061/2010 MUKAISET KOEPESUOHJELMAT

- Peruspuuvillaohjelma 60 °C Puuvilla ECO  - ei lisävalintoja - maksimilinkous

- Peruspuuvillaohjelma 40 °C: Puuvilla ECO  - ei lisävalintoja - maksimilinkous

Näillä ohjelmilla voidaan pestä tavallisen likaiset tekstiilit. Ohjelmat ovat veden- ja energiankulutukseltaan tehokkaimpia.

Ohjelma	Lämpötila	Tilavuus (kg)	Energiakulutus (kWh/jakso)	Kesto (min)	Vedenkulutus (l/jakso)	Jäljelle jäävä kosteus D (%)	
Puuvilla/ Pesusieni	40 °C	3.5	0.45	106	40	1000 / 1100 rpm 54 ≤ D < 63	
	60 °C	3.5	0.90	110	40		
Puuvilla ECO 		6.0	0.79	205	49		
		3.0	0.50	123	32		
		3.0	0.44	120	32		
Sekapesu	40 °C	2.5	0.44	81	46		1200 / 1300 rpm 45 ≤ D < 54
OptiA 39 minuuttia	40 °C	3.0	0.51	39	47		
Flash 25 minuuttia	30 °C	2.5	0.21	25	38		
Villa	30 °C	1.0	0.20	32	44		45 ≤ D < 50

Nämä arvot ovat suuntaa-antavia. Ne voivat vaihdella vallitsevien olosuhteiden mukaan.





A+++ -10% Tämä ilmaisee, että vuosittainen sähkönkulutus vähenee 10 %:lla verrattuna laitteeseen, jonka kulutus kuuluu luokkaan A+++ , eurooppalaisen direktiivin 1061/2010/EU mukaan.

Virrankulutus sammutustilassa ja kone jätettynä päälle

Sammutustila:	0,49 W	Kone jätettynä päälle -tila:	0,49 W
---------------	---------------	------------------------------	---------------

OIKEAN PESUAINEEN VALITSEMINEN

Pyykin huoltomerkki määrittää oikean pesuaineen valinnan, oikean lämpötilan ja pyykin asianmukaisen käsittelyn.

Tekstiilityyppi	Ohjelma	Pesuaine
Valkopyykki puuvilla 	Puuvilla lämpöt. ≤ 90°C	Valkaiseva pesuaine
Kirjopyykki pellava tai puuvilla 	Puuvilla lämpöt. ≤ 60°C	Pesuaine kirjopyykille ilman valkaisuaineita
Synteettiset 	Sekapyykin lämpöt. ≤ 60°C	Pesuaine kirjopyykki/herkät pyykit
Herkät tekstiilit 	Käsinpesu lämpöt. ≤ 40°C	Pesuaine herkille pyykeille
Villa 	Villa lämpöt. ≤ 30°C	Pesuaine villalle

VIENTITUOTTEIDEN KULUTTAJIEN YHTEYDENOTOT/TUOTTEEN TOIMENPITEET 

Vain merkin haltijan pätevä ammattilainen saa suorittaa laitteelle tehtäviä mahdollisia toimenpiteitä. Kun soitat huoltopalveluun, pyyntösi helpottamiseksi tarvitsemme laitteen täydellisiä viitetietoja (kaupallinen viitenumero, huoltomerkki, sarjanumero). Löydät nämä tiedot laitteen ilmoituslevyltä (Kuva 1.1.1).

Alkuperäiset osat:

Pyydä, että toimenpiteen aikana käytetään ainoastaan alkuperäisiä sertifioituja varaosia.



Saat lisätietoja sivustolta:

www.brandt.com

tai ottamalla yhteyden suoraan jälleenmyyjäsi.

HUOMAUTUKSET

Αγαπητοί πελάτες,

Σας ευχαριστούμε που αγοράσατε ένα προϊόν **BRANDT** και για την εμπιστοσύνη σας στην εταιρεία μας.

Αυτό το προϊόν σχεδιάστηκε και κατασκευάστηκε με γνώμονα εσάς, τον τρόπο ζωής σας, τις ανάγκες σας, ώστε να ανταποκρίνεται όσο το δυνατόν καλύτερα στις προσδοκίες σας. Εμπεριέχει την τεχνογνωσία και το πνεύμα καινοτομίας της εταιρείας, αλλά και το πάθος που μας οδηγεί εδώ και περισσότερα από 60 χρόνια.

Μεριμνούμε πάντοτε, ώστε να ικανοποιούμε όλο και καλύτερα τις απαιτήσεις σας. Η υπηρεσία εξυπηρέτησης πελατών είναι στη διάθεσή σας προκειμένου να απαντήσει σε όλες τις ερωτήσεις σας και να καταγράψει τις προτάσεις σας.

Επισκεφθείτε επίσης τον δικτυακό μας τόπο www.brandt.com, προκειμένου να ενημερωθείτε για τις τελευταίες καινοτομίες μας και να αντλήσετε χρήσιμες επιπλέον πληροφορίες.

Είναι μεγάλη μας χαρά που η **BRANDT** θα είναι μέρος της καθημερινότητάς σας και ευχόμαστε να αξιοποιήσετε στο έπακρο την αγορά σας.



Σημαντικό: Πριν θέσετε τη συσκευή σε λειτουργία, παρακαλείστε να διαβάσετε προσεκτικά αυτές τις οδηγίες εγκατάστασης και χρήσης, ώστε να εξοικειωθείτε γρηγορότερα με τη λειτουργία της.



Η συσκευή αυτή προορίζεται αποκλειστικά για οικιακή χρήση και έχει σχεδιαστεί για το πλύσιμο των ρούχων.

ΣΥΝΙΣΤΩΜΕΝΑ ΦΟΡΤΙΑ:

– Το μέγιστο φορτίο της συσκευής είναι 6 κιλά.

ΑΣΦΑΛΕΙΑ



⚠ Τηρήστε οπωσδήποτε τις ακόλουθες οδηγίες:

ΕΓΚΑΤΑΣΤΑΣΗ:

- Η συσκευή αυτή προορίζεται για χρήση σε οικιακές και παρόμοιες εφαρμογές, όπως:
 - κουζίνες που προορίζονται αποκλειστικά για το προσωπικό καταστημάτων, γραφείων και άλλων επαγγελματικών χώρων,
 - αγροκτήματα,
 - χρήση από πελάτες ξενοδοχείων, μοτέλ και άλλων οικιστικών δομών,
 - δομές τύπου ενοικιαζόμενων δωματίων.
- Η πίεση του νερού πρέπει να κυμαίνεται μεταξύ 0,1 και 1 MPa (1 και 10 bars).
- Μην χρησιμοποιείτε επιμήκυνση, αντάπτορα, πολύμπριζο ή προγραμματιζόμενη πρίζα.
- Η ηλεκτρική εγκατάσταση πρέπει να μπορεί να αντέξει τη μέγιστη αναφερόμενη στην πινακίδα χαρακτηριστικών ισχύ και η πρίζα πρέπει να διαθέτει σωστή γείωση.
- Αφού εγκαταστήσετε τη συσκευή, το φως πρέπει να παραμείνει προσβάσιμο.
- Χρησιμοποιήστε αποκλειστικά τον σωλήνα τροφοδοσίας και τις καινούργιες φλάντζες  που παρέχονται με τη συσκευή.
- Εάν το καλώδιο τροφοδοσίας υποστεί ζημιά, ζητήστε την αντικατάστασή του από την Υπηρεσία Τεχνικής Υποστήριξης ή από κάποιον εξειδικευμένο επαγγελματία, προκειμένου να αποφύγετε τυχόν κινδύνους.
- Δεν συνιστάται η εγκατάσταση της συσκευής σας επάνω σε χαλί ή μοκέτα ώστε να μην εμποδίζεται η κυκλοφορία του αέρα στη βάση της.
- Σε περίπτωση προβλήματος το οποίο δεν μπορείτε να επιλύσετε ο ίδιος (βλέπε σελίδα 25), μην κάνετε παρεμβάσεις στη συσκευή και να καλείτε το σέρβις τεχνικής υποστήριξης της αντιπροσωπίας ή του κατασκευαστή.

**ΧΡΗΣΗ:**

- Η συσκευή αυτή μπορεί να χρησιμοποιηθεί από παιδιά 8 ετών και άνω, και από άτομα με μειωμένες σωματικές, αισθητήριες ή διανοητικές ικανότητες ή χωρίς εμπειρία και γνώση, εάν επιτηρούνται ή έλαβαν οδηγίες για την ασφαλή χρήση της συσκευής και κατανόησαν τον κίνδυνο που μπορεί να υπάρχει. Τα παιδιά δεν πρέπει να παίζουν με τη συσκευή. Απομακρύνετε τα παιδιά κάτω των 3 ετών εκτός εάν επιτηρούνται μονίμως.
- Ο καθαρισμός και η συντήρηση της συσκευής δεν πρέπει να πραγματοποιούνται από παιδιά χωρίς επίβλεψη.
- Μην τοποθετείτε στο πλυντήριο ρούχα τα οποία έχουν υποστεί επεξεργασία κατά των λεκέδων ή με διαλυτικό ή εύφλεκτο προϊόν αμέσως μετά την εν λόγω επεξεργασία (κίνδυνος έκρηξης).
- Αυτό το πλυντήριο διαθέτει ασφάλεια, προκειμένου να αποτραπεί οποιαδήποτε υπερχειλίση νερού.
- Στο τέλος του κύκλου, φροντίστε να κλείνετε την παροχή νερού και να αποσυνδέετε το ηλεκτρικό καλώδιο.

ΠΕΡΙΒΑΛΛΟΝ

Το πλυντήριο αυτό έχει σχεδιαστεί με περιβαλλοντική συνείδηση.

ΠΡΟΣΤΑΣΙΑ ΤΟΥ ΠΕΡΙΒΑΛΛΟΝΤΟΣ

Προσαρμόστε τη δόση του απορρυπαντικού ανάλογα με το πόσο λερωμένα είναι τα ρούχα που θέλετε να πλύνετε και πόσο σκληρό είναι το νερό, χωρίς να υπερβαίνετε τη δόση που συνιστάται από τον κατασκευαστή του απορρυπαντικού.

Τα υλικά συσκευασίας αυτής της συσκευής είναι ανακυκλώσιμα.

Συμβάλλετε στην προστασία του περιβάλλοντος αναποθέτοντάς τα στους προβλεπόμενους για αυτό δημοτικούς κάδους.

Το πλυντήριό σας περιέχει επίσης πολλά ανακυκλώσιμα υλικά, φέρει αυτό το λογότυπο για να σας υπενθυμίζει ότι οι μετα



χειρισμένες συσκευές δεν πρέπει να απορρίπτονται μαζί με τα οικιακά απόβλητα.

Συνεπώς η ανακύκλωση της συσκευής πρέπει να πραγματοποιείται σύμφωνα με την ευρωπαϊκή οδηγία 2012/19/ΕΕ σχετικά με τα απόβλητα ειδών ηλεκτρικού και ηλεκτρονικού εξοπλισμού.

Απευθυνθείτε στο δήμο σας ή στον εμπορικό σας αντιπρόσωπο προκειμένου να ενημερωθείτε σχετικά με τα σημεία περισυλλογής των χρησιμοποιημένων συσκευών, που βρίσκονται κοντά στην κατοικία σας.

ΕΞΟΙΚΟΝΟΜΗΣΗ ΕΝΕΡΓΕΙΑΣ

Μην προγραμματίζετε πρόπλυση παρά μόνο όταν είναι απολύτως απαραίτητη. Για ρούχα λίγο ή κανονικά λερωμένα, αρκεί ένα πρόγραμμα χαμηλής θερμοκρασίας.



1.1 - ΑΠΟΣΥΣΚΕΥΑΣΙΑ (Σχήμα 1.1.2 έως 1.1.4)

Τηρήστε οπωσδήποτε τις ακόλουθες οδηγίες:

- Αφαιρέστε τις σφήνες από το καπάκι και τα πορτάκια του τυμπάνου και ανοίξτε και ξανακλείστε προσεκτικά το τύμπανο.
- Ανασηκώστε το πλυντήριο και αφαιρέστε τη βάση **A** και τη σφήνα του μοτέρ **B** (Σχήμα 1.1.2).
- Αφαιρέστε την εγκάρσια διάταξη **C** και φράξτε τις οπές με τις τάπες **D** (Σχήμα 1.1.3).
- Αφαιρέστε τα 3 κολάρα στήριξης σωλήνα **E**, και φράξτε οπωσδήποτε τις 3 οπές με τις τάπες **F** (Σχήμα 1.1.4).

1.2 - ΣΥΝΔΕΣΗ ΜΕ ΤΗΝ ΠΑΡΟΧΗ ΝΕΡΟΥ (Σχήμα 1.2)

Συνδέστε το σωλήνα τροφοδοσίας με νέους συνδέσμους στο ρακόρ που βρίσκεται στο πίσω μέρος του πλυντηρίου και στη βρύση σας, η οποία διαθέτει ρύγχος με σπείρωμα, διαμέτρου 20x27.

1.3 - ΕΚΚΕΝΩΣΗ (Σχήμα 1.3)

Τοποθετήστε τον εξοπλισμένο με τον οδηγό του **H**, σωλήνα αποστράγγισης φροντίζοντας να τηρήσετε τις ενδείξεις του σχεδίου και ιδίως φροντίζοντας η σύνδεση να μην είναι στεγανή:

αφήστε χώρο για τη διέλευση του αέρα μεταξύ του σωλήνα αποστράγγισης και του αγωγού αποχέτευσης, προκειμένου να αποφύγετε τυχόν επιστροφή ακάθαρτων υδάτων στο πλυντήριο καθώς και τυχόν κακοσμίες.

1.4 - ΑΛΦΑΔΙΑΣΜΑ (Σχήμα 1.4)

Η συσκευή πρέπει οπωσδήποτε να εγκατασταθεί σε οριζόντιο δάπεδο. Εάν χρειαστεί, και εάν η συσκευή διαθέτει ρυθμιζόμενα πόδια στο μπροστινό μέρος, σταθεροποιήστε το πλυντήριο σας αλφαδιάζοντάς τα. Εάν η συσκευή διαθέτει ροδάκια που μαζεύουν, μπορεί να μετακινηθεί τραβώντας μέχρι τέρμα αριστερά τον μοχλό που βρίσκεται στο κάτω μέρος της συσκευής.

1.5 - ΗΛΕΚΤΡΙΚΗ ΣΥΝΔΕΣΗ (Σχήμα 1.1.1)

Φροντίστε να τηρείτε τις οδηγίες που βρίσκονται στην πινακίδα χαρακτηριστικών της συσκευής.

1.6 - ΠΡΟΚΑΤΑΡΚΤΙΚΟ ΚΑΘΑΡΙΣΜΑ

Μετά την εγκατάσταση, είναι απαραίτητο να προβείτε σε ένα προκαταρκτικό καθάρισμα του πλυντηρίου σας προγραμματίζοντας έναν κύκλο πλύσης για βαμβάκερά, στους 90°C, χωρίς ρούχα και με μισή δόση απορρυπαντικό.

2 - ΧΡΗΣΗ



ΣΥΣΤΑΣΕΙΣ:

- Πριν τοποθετήσετε ρούχα μέσα στο πλυντήριο, ξεχωρίστε τα σύμφωνα με τα χρώματα, το βαθμό λερώματος και τον τύπο υφάσματος. Αδειάστε τις τσέπες, κλείστε τα φερμουάρ, αφαιρέστε τα γαντζάκια από τις κουρτίνες, τοποθετήστε τα μικρά προς πλύσιμο τεμάχια σε ένα διχτάκι πλυσίματος.
- Αφαιρέστε τυχόν κακοραμμένα κουμπιά, καρφίτσες και αγκράφες.
- Δέστε τις ζώνες, κορδέλες ποδιών, κλπ.

2.1 - ΕΙΣΑΓΩΓΗ ΤΩΝ ΡΟΥΧΩΝ ΣΑΣ (Σχήμα 2.1)

Ενεργοποιήστε τη λαβή του καπακιού και ανοίξτε τον κάδο πατώντας το πιεζόμενο κουμπί **A**.

 Αφού τοποθετήσετε τα ρούχα, βεβαιωθείτε ότι το τύμπανο έκλεισε καλά. Βεβαιωθείτε ότι το περιγράμμα του πιεζόμενου κουμπιού είναι ορατό.

2.2 - ΠΡΟΪΟΝΤΑ ΠΛΥΣΙΜΑΤΟΣ ΚΑΙ ΠΡΟΣΘΕΤΑ

(Σχήμα 2.2)

Το συρτάρι προϊόντων διαθέτει 3 θήκες: **1** πρόπλυσης (σκόνη), **2** πλυσίματος (σκόνη ή υγρό), **3** Μαλακτικό.

- Χρησιμοποιείτε απορρυπαντικά πιστοποιημένα για πλυντήρια ρούχων οικιακής χρήσης.
- Μην χρησιμοποιείτε υγρό απορρυπαντικό με το πρόγραμμα πρόπλυσης ή/και με καθυστέρηση έναρξης.
- Μην υπερβαίνετε τη στάθμη MAX (ΜΕΓΙΣΤΗ).



3.1 - Ο ΠΙΝΑΚΑΣ ΕΛΕΓΧΟΥ

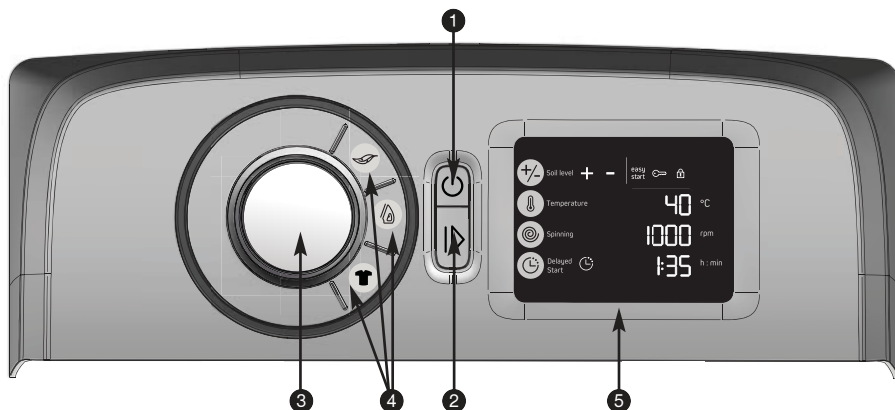

- 1 Έναρξη/Τερματισμός
- 3 Διακόπτης επιλογής προγράμματος
- 5 Οθόνη
- 2 Έναρξη/ Παύση
- 4 Λειτουργίες

ΛΕΠΤΟΜΕΡΕΙΕΣ ΟΘΟΝΗΣ 5

- 6 Βαθμός λερώματος ρούχων
- 7 Επιλογή της θερμοκρασίας
- 8 Επιλογή της ταχύτητας στυψίματος
- 9 Καθυστερημένη έναρξη
- 10 Ενδεικτική λυχνία λειτουργίας «Easy start» (Εύκολη έναρξη)
- 11 Ενδεικτική λυχνία ασφαλείας παιδιών
- 12 Ενδεικτική λυχνία κλειδώματος πόρτας

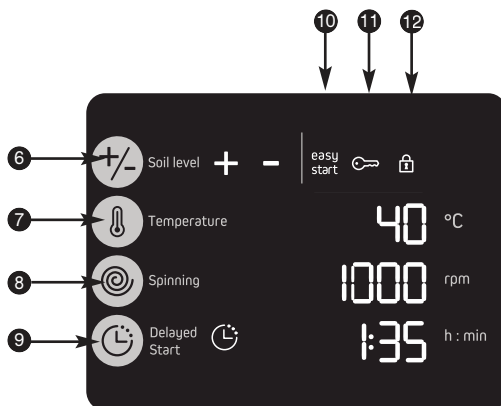



3.2 - ΠΡΟΓΡΑΜΜΑΤΙΣΜΟΣ ΕΝΟΣ ΚΥΚΛΟΥ ΠΛΥΣΗΣ

ΘΕΣΗ ΤΗ ΣΥΣΚΕΥΗΣ ΣΕ ΛΕΙΤΟΥΡΓΙΑ

Πατήστε το κουμπί «Έναρξη/Τερματισμός» ❶. Τις πρώτες φορές που χρησιμοποιείτε το πλυντήριο σας, θα σας προταθεί να χρησιμοποιήσετε το προεπιλεγμένο πρόγραμμα του κατασκευαστή. Στη συνέχεια, χάρη στη λειτουργία «Easy start» (Εύκολη έναρξη), θα εμφανίζεται αυτόματα το πρόγραμμά που προτιμάτε. Η ενδεικτική λυχνία ❷ ανάβει. Εάν σας εξυπηρετεί αυτός ο προγραμματισμός, πατήστε το κουμπί «Έναρξη/Παύση» ❸ για να εκκινήσετε αυτό το πρόγραμμα.

Διαφορετικά, μπορείτε να αλλάξετε το πρόγραμμα στρέφοντας τον διακόπτη επιλογής ❹. Η λυχνία led που αντιστοιχεί στο επιλεγμένο πρόγραμμα ανάβει. Η συσκευή εμφανίζει την πλέον κατάλληλη θερμοκρασία και ταχύτητα στύψιματος για το επιλεγμένο πρόγραμμα, καθώς και τη διάρκεια του κύκλου.

Εάν το επιθυμείτε, μπορείτε να τροποποιήσετε τη θερμοκρασία με διαδοχικά πατήματα στο πλήκτρο ❺ (Σχήμα 3.2.1).

Σημείωση: Για πλύση με κρύο νερό, επιλέξτε τη θερμοκρασία «0».

Πατώντας το πλήκτρο ❽, μπορείτε:

- να αλλάξετε την ταχύτητα στύψιματος (αυτόματος περιορισμός για ορισμένα προγράμματα) (Σχήμα 3.2.2)

- να επιλέξετε στράγγιση (Σχήμα 3.2.3). Ο κύκλος θα ολοκληρωθεί με άδειασμα του πλυντηρίου, χωρίς το στύψιμο

- ή τερματισμό με τον κάδο γεμάτο (Σχήμα 3.2.4).

Μπορείτε να κάνετε επιλογές, πατώντας τα πλήκτρα ❹ και ❻. Η λυχνία led που αντιστοιχεί στην επιλογή σας ανάβει. Ένας ήχος "μπιπ" ειδοποίησης θα σας υποδείξει τις επιλογές που είναι ασύμβατες με το πρόγραμμά σας.

Πατήστε το κουμπί «Έναρξη/Παύση» ❸ για να εκκινήσετε το πρόγραμμά σας. Ανάβει η ενδεικτική λυχνία κλειδώματος της πόρτας ❿ (Σχήμα 3.2.5).

Αφού ξεκινήσει ο κύκλος και μετά από μερικά λεπτά, θα γίνει μία ενημέρωση της διάρκειας, ανάλογα με την ποσότητα και τον τύπο των ρούχων της πλύσης.

ΚΑΘΥΣΤΕΡΗΣΗ ΕΝΑΡΞΗΣ ΠΡΟΓΡΑΜΜΑΤΟΣ

Επιλέξτε το πρόγραμμά σας.

Πατήστε το πλήκτρο «Καθυστερημένη έναρξη» ❾, προκειμένου να καθυστερήσετε την έναρξη του προγράμματός σας κατά μια ώρα κάθε φορά, ωστόσο να επιτευχθεί ο χρόνος καθυστέρησης που θέλετε (το μέγιστο 24 ώρες).

Επιβεβαιώστε την επιλογή κύκλου πατώντας το πλήκτρο «Έναρξη/Παύση» ❸.

Η οθόνη σας πληροφορεί (ζώνη της οθόνης για τον χρόνο που απομένει έως την έναρξη του προγράμματος, με αντίστροφη μέτρηση ανά ώρα και, στη συνέχεια, ανά λεπτό, κατά τη διάρκεια της τελευταίας ώρας που απομένει.



3.2 - ΠΡΟΓΡΑΜΜΑΤΙΣΜΟΣ ΕΝΟΣ ΚΥΚΛΟΥ ΠΛΥΣΗΣ (συνέχεια)

Προσθήκη ή αφαίρεση ρούχου κατά τη διάρκεια του κύκλου πλυσίματος

(αδύνατον κατά τη διάρκεια του στυψίματος)
Πατήστε παρατεταμένα το πλήκτρο ② «Εκκίνηση/Παύση», για να διακόψετε το πρόγραμμα. Ο χρόνος που απομένει αναβοσβήνει και η ενδεικτική λυχνία κλειδώματος της πόρτας ⑫ σβήνει. Τοποθετήστε ή αφαιρέστε το ή τα ρούχα.

 Ο χρόνος απασφάλισης του καλύμματος εξαρτάται από την εσωτερική θερμοκρασία της συσκευής και μπορεί να διαρκέσει, για λόγους ασφαλείας, αρκετά λεπτά.

Πατήστε το πλήκτρο «Εκκίνηση/Παύση» ② για να επανεκκινήσετε το πρόγραμμα. Η αντίστροφη μέτρηση συνεχίζεται.

Σημείωση: Εάν έχετε επιλέξει καθυστερημένη έναρξη, μπορείτε να προσπελάσετε άμεσα τον κάδο κατά την προηγούμενη φάση έναρξης του κύκλου πλυσίματος.

ΚΥΡΩΣΗ ΕΝΟΣ ΠΡΟΓΡΑΜΜΑΤΟΣ

Πατήστε παρατεταμένα το κουμπί «Έναρξη/Τερματισμός» ①.

Όλες οι ενδεικτικές λυχνίες σβήνουν.

Η ενέργεια αυτή μπορεί να πραγματοποιηθεί ανά πάσα στιγμή, κατά τη διάρκεια του κύκλου ή του προγραμματισμού, ακόμη και κατά τη διάρκεια μιας διακοπής.

Σημείωση: Σε κάθε περίπτωση, μια ακύρωσή σας αναγκάζει να προβείτε σε νέο προγραμματισμό (βλ. παράγραφο 3.2) και πραγματοποιείται μερικό άδειασμα.

ΤΕΛΟΣ ΠΛΥΣΗΣ

Στην οθόνη εμφανίζεται η ένδειξη «End» «Τερματισμός» (Σχήμα 3.2.7) και η ενδεικτική λυχνία κλειδώματος της πόρτας ⑫ σβήνει.

Μπορείτε να προγραμματίσετε έναν νέο κύκλο, χωρίς να χρειαστεί να πατήσετε το πλήκτρο «Έναρξη/Παύση» ①.

Η οθόνη θα σβήσει αυτόματα μετά την παρέλευση 5 λεπτών το μέγιστο, προκειμένου να εξοικονομηθεί ενέργεια σε τρόπο λειτουργίας αδράνειας.

Ορισμένα μοντέλα διαθέτουν μια λειτουργία η οποία στο τέλος του κύκλου τοποθετεί αυτομάτως το άνοιγμα του κάδου στην πάνω θέση διευκολύνοντας την πρόσβαση στα ρούχα (Posistor). Η ενέργεια αυτή μπορεί να διαρκέσει μέχρι 3 λεπτά τα οποία προστίθενται στη διάρκεια του κύκλου πλυσίματος.

Ανοίξτε το καπάκι και βγάλτε τα ρούχα σας.

Πατήστε παρατεταμένα το κουμπί ① «Έναρξη/Τερματισμός» για να θέσετε το πλυντήριο σας εκτός λειτουργίας.

Πληροφορίες:

Σε περίπτωση διακοπής του ηλεκτρικού ρεύματος, ο κύκλος θα συνεχιστεί αυτόματα μόλις επανέλθει η τροφοδοσία, από το σημείο όπου σταμάτησε.

ΑΣΦΑΛΕΙΑ ΠΑΙΔΙΩΝ

Αφού επικυρώσετε τον προγραμματισμό σας, ενεργοποιήστε την «Ασφάλεια παιδιών» πατώντας ταυτόχρονα τα πλήκτρα ⑥ και ⑦. Αφού ενεργοποιηθεί η ασφάλεια αυτή, ανάβει η ενδεικτική λυχνία ⑪, που αντιστοιχεί στο σύμβολο (C) (Σχήμα 3.2.8).

Για να απενεργοποιήσετε την «Ασφάλεια παιδιών», πατήστε και πάλι ταυτόχρονα σε αυτά τα δύο πλήκτρα.



ΚΑΘΗΜΕΡΙΝΟ ΠΡΟΓΡΑΜΜΑ ΟΡΤΙΑ 39'

Πρόγραμμα για να πλύνετε σε 39 λεπτά κανονικό φορτίο βαμβακερών ή ανάμεικτων ρούχων που είναι κανονικά λερωμένα, το οποίο εξασφαλίζει άψογο αποτέλεσμα πλύσης. Πρέπει να προσθέσετε έως 3 λεπτά εάν το μοντέλο σας διαθέτει τη λειτουργία «Posistop».

ΠΡΟΓΡΑΜΜΑ ΓΙΑ ΒΑΜΒΑΚΕΡΑ / ΠΕΤΣΕΤΕΣ

Για φορτίο που περιλαμβάνει πετσέτες, ανθεκτικά λευκά βαμβακερά ή χρωματιστά.

ΠΡΟΓΡΑΜΜΑ ΓΙΑ ΒΑΜΒΑΚΕΡΑ ECO

Πρόγραμμα για να πλύνετε κανονικά λερωμένα βαμβακερά, το οποίο εξασφαλίζει βελτιστοποιημένη κατανάλωση ενέργειας και νερού.

ΠΡΟΓΡΑΜΜΑ ΒΑΜΒΑΚΕΡΑ Πρόπλυση

Για να απομακρύνετε χώμα, άμμο, αίμα...δίνει τη δυνατότητα συνέχισης της πλύσης σε καθαρό νερό.

Είναι απαραίτητο να τοποθετηθεί ίση ποσότητα απορρυπαντικού (αποκλειστικά απορρυπαντικού σε σκόνη) στο διαμέρισμα πρόπλυσης της θήκης προϊόντων (Σχήμα. 2.2).

ΠΡΟΓΡΑΜΜΑ ΜΙΚΤΟ

Για φορτίο που περιλαμβάνει ρούχα από ανάμεικτες ίνες.

ΠΡΟΓΡΑΜΜΑ ΓΙΑ ΜΑΛΛΙΝΑ

Πρόγραμμα με ρυθμό μουλιάσματος και στυψίματος προσαρμοσμένο στο είδος αυτών των υφασμάτων.

ΠΡΟΓΡΑΜΜΑ FLASH 25 ΛΕΠΤΩΝ

Για να πλύνετε σε 25 λεπτά ένα μικρό φορτίο βαμβακερών ή ανάμεικτων ρούχων που δεν είναι πολύ λερωμένα. Πρέπει να προσθέσετε έως 3 λεπτά εάν το μοντέλο σας διαθέτει τη λειτουργία «Posistop».

Σημαντικό: Για το πρόγραμμα αυτό, οι δόσεις απορρυπαντικού πρέπει να μειώνονται στο ήμισυ.

ΠΡΟΓΡΑΜΜΑ ΓΙΑ ΑΘΛΗΤΙΚΑ ΡΟΥΧΑ

και τεχνικά κλωστοϋφαντουργικά προϊόντα. Πλύση ειδική για να συντηρούνται και να μην χαλαρώνουν οι ελαστικές ίνες που περιέχουν τα αθλητικά ρούχα.

ΠΡΟΓΡΑΜΜΑ ΓΙΑ ΤΖΙΝ

Πρόγραμμα ειδικό ώστε τα ρούχα να μην ζαρώσουν και να μην ξεβάφουν. Ενισχυμένο ξέβγαλμα, ώστε να αφαιρούνται όλα τα ίχνη απορρυπαντικού (υποχρεωτικές επιλογές «Εύκολο σιδέρωμα» και «Σκούρα χρώματα»).

ΠΡΟΓΡΑΜΜΑ ΠΟΥΚΑΜΙΣΑ

Πρόγραμμα ειδικά σχεδιασμένο για πλύση τουλάχιστον 40 λεπτών, 6 πουκαμισών κανονικά λερωμένων, που έχουν φορεθεί μία ημέρα. Η ταχύτητα στυψίματος προσαρμόζεται, προκειμένου να περιοριστεί το ζάρωμα (υποχρεωτική επιλογή «Εύκολο σιδέρωμα»).

ΠΡΟΓΡΑΜΜΑ ΠΛΥΣΙΜΟ ΣΤΟ ΧΕΡΙ

Πρόγραμμα ειδικά σχεδιασμένο για πολύ ήπιο πλύσιμο (παλινδρομικό μούλιασμα) που σέβεται τα πιο ευαίσθητα υφάσματα. Συνιστάται να γυρίζετε τα ρούχα σας από την ανάποδη, προτού τα πλύνετε.

ΠΡΟΓΡΑΜΜΑ ΞΕΒΓΑΛΜΑ / ΣΤΥΨΙΜΟ

Κατά την επιλογή αυτού του προγράμματος, η επιλογή «Ευαίσθητα δέρματα» ενεργοποιείται αυτόματα. Εάν επιθυμείτε να κάνετε αποκλειστικά στύψιμο, απενεργοποιήστε την επιλογή.

ΕΠΙΛΟΓΗ ΓΙΑ ΕΥΑΙΣΘΗΤΑ ΔΕΡΜΑΤΑ

Πρόσθεση ενός ξεβγάλματος. Ιδανική για τα άτομα με ευαίσθητο δέρμα.

ΠΡΟΑΙΡΕΤΙΚΗ ΛΕΙΤΟΥΡΓΙΑ ΕΥΚΟΛΟ

σιδέρωμα

Κατάλληλος ρυθμός και ταχύτητα στυψίματος ώστε να περιοριστεί το τσαλάκωμα.

ΕΠΙΛΟΓΗ ΓΙΑ ΣΚΟΥΡΑ ΧΡΩΜΑΤΑ

Το πλυντήριο σας προστατεύει τα σκουρόχρωμα ρούχα από το ζάρωμα και τα ίχνη απορρυπαντικού.

ΕΠΙΛΟΓΗ ΒΑΘΜΟΥ ΛΕΡΩΜΕΝΩΝ ΡΟΥΧΩΝ +/-

Αυτό το πλήκτρο σας δίνει τη δυνατότητα να μειώνετε ή να αυξάνετε τη διάρκεια του κύκλου πλύσιματος, με τη χρήση 2 επιπέδων που προστελούνται με διαδοχικά πατήματα.

– Το επίπεδο 1 που είναι κατάλληλο για βρώμικα ρούχα, αυξάνει κατά μέσο όρο τη διάρκεια του κύκλου κατά 15% (Σχήμα. 3.2.9).

– Το επίπεδο 2 που είναι κατάλληλο για φρεσκο-ρισμα ρούχων, μειώνει κατά μέσο όρο τη διάρκεια του κύκλου κατά 40% (Σχήμα. 3.2.10).

Σημαντικό: Για το πρόγραμμα αυτό, οι δόσεις απορρυπαντικού πρέπει να μειώνονται στο ήμισυ.



ΛΕΙΤΟΥΡΓΙΑ Στράγγισμα (I I)

Αυτή η λειτουργία, για πολύ ευαίσθητα ρούχα, δίνει τη δυνατότητα απευθείας μετάβασης στο άδειασμα του πλυντηρίου, αποτρέποντας το στύψιμο.

ΛΕΙΤΟΥΡΓΙΑ Αποφυγή ξεβγάλματος (E=J)

Τη λειτουργία αυτή μπορείτε να τη χρησιμοποιείτε για τα υφάσματα που δεν θέλετε να στύψετε ή αν προβλέπεται παρατεταμένη απουσία στο τέλος του πλυσίματος.

Όταν το πλυντήριο σταματήσει με τον κάδο γεμάτο νερό, το σύμβολο «E=J» αναβοσβήνει και εμφανίζεται η ένδειξη υπολειπόμενου χρόνου «00:00» (Σχήμα. 3.2.11).

Στη συνέχεια:

Εάν επιθυμείτε να αδειάσουν τα νερά με το στύψιμο, επιλέξτε ταχύτητα στυψίματος προσαρμοσμένη στο είδος των ρούχων της πλύσης.

Εάν επιθυμείτε να κάνετε μόνο άδειασμα, επιλέξτε τη λειτουργία «στράγγιση» (ταχύτητα στυψίματος «I I»).

Το πρόγραμμα θα τελειώσει αυτόματα.

Πίνακας προγραμμάτων									
Προγράμματα		Θερμοκρασία (°C)	Μέγιστο φορτίο στεγνών ρούχων (κιλά)	Ευαίσθητα δέριμα	Εύκολο σιδερωμα	Σκούρα χρώματα	Βαθμός λερωμάτος ρούχων	Στράγγισμα	Αποφυγή ξεβγάλματος
	BAMBAKERA / ΠΕΤΣΕΤΕΣ	Κρύο - 90	6,0 kg	●	●	●	●	●	●
	BAMBAKERA ECO	40 - 60	6,0 kg					●	●
	BAMBAKERA Πρόπλυση	Κρύο - 60	6,0 kg	●	●	●	●	●	●
	MIKTO	Κρύο - 60	2,5 kg	●	●	●	●	●	●
	ΜΑΛΛΙΝΑ	Κρύο - 40	1,5 kg	●				●	●
Ειδικά προγράμματα									
	Καθημερινό OptiA 39'	Κρύο - 40	3,0 kg	●				●	●
	Flash 25 λεπτά	Κρύο - 40	2,5 kg					●	●
	Αθλητικά	Κρύο - 40	2,5 kg	●	●	●	●	●	●
	Τζιν	Κρύο - 40	2,5 kg	●	●	●	●	●	●
	Πουκάμισα	Κρύο - 40	1,5 kg	●	●	●	●	●	●
	Πλύσιμο στο χέρι	Κρύο - 30	1,0 kg	●				●	●
Συμπληρωματικά προγράμματα									
	Ξέβγαλμα / Στύψιμο	-	-	●				●	●



intellect - Opti 4

Για να βελτιστοποιήσετε όσο το δυνατόν περισσότερο το χρόνο πλυσίματος, καθώς και την κατανάλωση νερού και ρεύματος, το πλυντήριο σας έχει τη δυνατότητα αυτόματης προσαρμογής των παραμέτρων του, σε κάθε χρήση της συσκευής σας.

- Προσαρμογή της ποσότητας των ρούχων της πλύσης:

Επειδή 1 κιλών δεν πλένεται όπως ένα κανονικό φορτίο, η δική σας συσκευή διαθέτει αισθητήρες που της επιτρέπουν τον προσδιορισμό της ποσότητας των ρούχων πλύσης που τοποθετούνται στον κάδο και τον αυτόματο υπολογισμό των σωστών επιπέδων νερού και ρεύματος που αντιστοιχούν, διασφαλίζοντας τη βέλτιστη ποιότητα πλυσίματος.

- Προσαρμογή της σκληρότητας του νερού:

Επειδή η σκληρότητα του νερού του δικτύου σας επηρεάζει την απόδοση του πλυσίματος και του ξεβγάλματος, η συσκευή σας προσαρμόζει αυτόματα το χρόνο μουλιάσματος και του αριθμού των ξεβγαλάτων, προκειμένου να έχετε άψογο αποτέλεσμα. Η ρύθμιση της σκληρότητας του νερού γίνεται κατά την έναρξη λειτουργίας της συσκευής (βλ. ειδικό ένθετο).

- Προσαρμογή του βαθμού λερώματος των ρούχων:

Επειδή ο χρόνος και η ένταση του πλυσίματος δεν είναι τα ίδια, ανάλογα με το βαθμό λερώματος της πλύσης, η συσκευή σας μπορεί να προσαρμόσει την ταχύτητα του κύκλου της έως και κατά 40%, ανάλογα με την επιλεγμένη ρύθμιση (βλ. σελίδα 22).

- Προσαρμογή ανάλογα με τον τύπο του υφάσματος:

Επειδή ένα βαμβακερό πουκάμισο δεν πλένεται όμοια με ένα πουλόβερ από κασμίρι, το πλυντήριο σας προσαρμόζει το ρυθμό μουλιάσματος ανάλογα με τον τύπο του υφάσματος.

Ενημερωθείτε: Ο χρόνος που υποδεικνύεται από τη συσκευή κατά την επιλογή του προγράμματος αντιστοιχεί με το χρόνο επεξεργασίας ενός μέσου φορτίου. Ο χρόνος αυτός θα προσαρμοστεί πρώτα αφού η συσκευή ολοκληρώσει τις μετρήσεις της και, στη συνέχεια, σε όλη τη διάρκεια του προγράμματος, ανάλογα με τους ενδεχόμενους κινδύνους (πιθανή υπερδοσολογία απορρυπαντικού, ανομοιόμορφη κατανομή του φορτίου της πλύσης τη στιγμή του συψίματος κ.λπ.). Πρέπει να προσθέσετε έως 3 λεπτά εάν το μοντέλο σας διαθέτει τη λειτουργία «Posistop».

intellect - Easy start

Το πλυντήριο σας απομνημονεύει τις συνήθειες πλύσης σας. Για κάθε έναρξη προγράμματος καταγράφει τις επιλογές που χρησιμοποιείτε συχνότερα και σας τις προτείνει κατά την έναρξη λειτουργίας.

4 - ΚΑΘΗΜΕΡΙΝΗ ΣΥΝΤΗΡΗΣΗ



4.1 - ΓΙΑ ΝΑ ΑΠΟΦΥΓΕΤΕ ΤΙΣ ΚΑΚΟΣΜΙΕΣ

Τηρήστε τις συστάσεις εγκατάστασης του σωλήνα αποστράγγισης της παραγράφου 1.3, αφήνετε το καπάκι ανοικτό στο τέλος του κύκλου. Μία φορά το μήνα να λειτουργείτε το πλυντήριο για έναν κύκλο χωρίς ρούχα, με απορρυπαντικό, στους 60 °C ή στους 90 °C.

4.2 - ΣΥΡΤΑΡΙ ΠΡΟΙΟΝΤΩΝ (Σχήμα 4.1)

– Απασφαλίστε το συρτάρι πατώντας τις εξοχές **A**, και τραβήξτε το προς το μέρος σας.

Αφαιρέστε το σιφόνι **B**, αποσπάστε το συρτάρι **C** από το διακοσμητικό **D**.

– Ξεπλύντε κάτω από τη βρύση.

– Επανασυναρμολογήστε όλα τα στοιχεία του συρταριού και επανατοποθετήστε το κάτω από το καπάκι του πλυντηρίου.

4.3 - ΦΙΛΤΡΟ ΑΝΤΛΙΑΣ (Σχήμα 4.2)

– Απασφαλίστε το εξάρτημα **A** στο βάθος του τυμπάνου πιέζοντας με ένα μολύβι μέσα στην οπή **B** και στρώχοντάς προς τα δεξιά.

– Περιστρέψτε το τύμπανο προς τα μπροστά.

– Αφαιρέστε το φίλτρο αντλίας **C**, αφαιρέστε ενδεχομένως τα αντικείμενα που θα βρείτε μέσα και ξεπλύντε κάτω από τη βρύση.

– Επανατοποθετήστε τα δύο εξαρτήματα **C** και **A**.

– Σπρώξτε το εξάρτημα **A** προς τα αριστερά μέχρι να κουμπώσει καλά.

4.4 - ΠΕΡΙΒΛΗΜΑ

Μην χρησιμοποιείτε λιπαντικά προϊόντα ή σφουγγάρια. Χρησιμοποιήστε υγρό σαπούνι. Στεγνώστε με απαλό πανί.



Κατά τη χρήση του πλυντηρίου σας, μπορεί να προκύψουν ορισμένα προβλήματα:

Εάν στην οθόνη εμφανιστεί κάποιο από τα παρακάτω προβλήματα και ακουστεί ένας ήχος «μπιπ» συναγερμού, προτού καλέσετε την υπηρεσία εξυπηρέτησης πελατών μετά την πώληση:

d01

βεβαιωθείτε ότι:
η βρύση του
νερού είναι ανοι-
χτή.

5.1

d07

βεβαιωθείτε ότι:
- το καπάκι δεν
έχει κλείσει καλά.
- το τύμπανο έχει
μπλοκάρει.

5.2

d02

βεβαιωθείτε ότι:
το φίλτρο της
αντλίας είναι φραγ-
μένο. Καθαρίστε το
φίλτρο (παράγρα-
φος 4.3).

5.3

Θα πρέπει να ελέγξετε τα ακόλουθα σημεία:

Προβλήματα:	Αιτίες / Προτεινόμενες λύσεις:
Το πλυντήριο δεν ξεκινά:	<ul style="list-style-type: none"> - Η συσκευή δεν είναι συνδεδεμένη ή έχει κοπεί το ρεύμα. - Δεν πατήσατε το πλήκτρο «Start/Pause». - Έχετε προγραμματίσει καθυστερημένη έναρξη. - Βλέπε δυσλειτουργίες 5.1 και 5.2.
Τα ρούχα είναι ανεπαρκώς ή καθόλου συμμένα:	<ul style="list-style-type: none"> - Έχετε επιλέξει ένα πρόγραμμα χωρίς στύψιμο ή με περιορισμένο στύψιμο. - Η ασφάλεια στυψίματος ανίχνευσε λάθος κατανομή των ρούχων μέσα στο τύμπανο : ξεδιπλώστε τα ρούχα και προγραμματίστε νέο στύψιμο. - Ελέγξτε το ύψος του οδηγού του σωλήνα αποστράγγισης H (Σχήμα1.3).
Εμφανίστηκε κηλίδα νερό στο πάτωμα:	<ul style="list-style-type: none"> - Καταρχάς αποσυνδέστε το φιν από το ρεύμα και κλείστε την παροχή νερού. - Ελέγξτε την παρουσία των παρεμβυσμάτων C καθώς και το σφίξιμο των ρακόρ του σωλήνα προφοδοσίας (Σχήμα1.2). - Ελέγξτε τη σωστή θέση του οδηγού του σωλήνα αποστράγγισης H (Σχήμα1.3).
Ισχυρές δονήσεις κατά το στύψιμο:	<ul style="list-style-type: none"> - Το πλυντήριο δεν έχει 'λυθεί' σωστά (Σχήμα1.1.3). - Το δάπεδο είναι τελείως οριζόντιο (παράγραφος 1.4).
Το πλυντήριο δεν αποστραγγίζει:	<ul style="list-style-type: none"> - Έχετε προγραμματίσει "Σταμάτημα με γεμάτο τον κάδο" - Ο σωλήνας αποστράγγισης είναι διπλωμένος ή πατημένος (Σχήμα1.3). - Βλέπε δυσλειτουργία 5.3.
Το καπάκι δεν ανοίγει:	<ul style="list-style-type: none"> - Το πρόγραμμα δεν έχει ολοκληρωθεί ακόμα - Περιμένετε να πέσει η εσωτερική θερμοκρασία της συσκευής.
Το τύμπανο έχει μπλοκάρει:	<ul style="list-style-type: none"> - Εάν έχετε πρόσβαση, ελέγξτε ότι δεν έχει βρεθεί κάποιο μικρό τεμάχιο ρούχων μεταξύ του κάδου και του τυμπάνου, αφαιρώντας το A από τον πυθμένα του τυμπάνου (Σχήμα 4.2). - Βλέπε δυσλειτουργία 5.2.
Τα πορτάκια του τύμπανου ανοίγουν πολύ αργά (για τα πλυντήρια που διαθέτουν πορτάκια με απαλό άνοιγμα):	<ul style="list-style-type: none"> - το πλυντήριό σας έχει να λειτουργήσει πολύ καιρό - έχει εγκατασταθεί σε πολύ κρύο δωμάτιο - υπάρχουν υπολείμματα τροφών που μπλοκάρουν τους μεντεσέδες <ul style="list-style-type: none"> - σε κάθε περίπτωση, όλα αποκαθίστανται κανονικά μετά το πρώτο άνοιγμα.
Αφού ολοκληρωθεί το πρόγραμμα, όλες οι ενδεικτικές λυχνίες έχουν σβήσει:	<ul style="list-style-type: none"> - Προκειμένου να κάνετε οικονομία ρεύματος, οι ενδεικτικές λυχνίες σβήνουν αυτόματα, αφού περάσουν το μέγιστο 5 λεπτά από την ολοκλήρωση του προγράμματός σας. Ένα απλό πάτημα σε οποιοδήποτε πλήκτρο επαναφέρει τις ενδείξεις σας.



Παρατήρηση σχετικά με τη λειτουργία – το παρακάτω δεν αποτελεί πρόβλημα:

<p>Η διάρκεια του προγράμματος ελατώνεται ή επιμηκύνεται κατά τη διάρκεια του προγράμματος</p>	<p>Δεν πρόκειται για πρόβλημα. Η διάρκεια που εμφανίζεται κατά την έναρξη του προγράμματος ενημερώνεται ανάλογα με το φορτίο που τοποθετήθηκε (αυτόματη ζύγιση). Κατ' αυτόν τον τρόπο το τέλειο αποτέλεσμα της πλύσης είναι εγγυημένο και οι καταναλώσεις νερού και ενέργειας προσαρμόζονται στο φορτίο. Είναι φυσιολογικό. Τα συστήματα ασφαλείας για το στύψιμο και κατά της δημιουργίας αφρού, μπορούν να επιμηκύνουν τη διάρκεια που εμφανίζεται αρχικά.</p>
---	--

6 - Πληροφορίες σχετικά με τη ευρωπαϊκή οδηγία 1015/2010

Σύμφωνα με τη νέα οδηγία 1015/2010 της Ευρωπαϊκής Ένωσης, θα βρείτε παρακάτω συμπληρωματικές πληροφορίες σχετικά με το προϊόν. Στόχος: σεβασμός των οδηγιών σχετικά με την εξοικονόμηση ενέργειας για όλες τις συσκευές που πωλούνται ενός της Ε.Ε

Πληροφορίες για το προϊόν

ΟΙ ΔΟΚΙΜΕΣ ΠΡΟΓΡΑΜΜΑΤΩΝ ΠΡΑΓΜΑΤΟΠΟΙΟΥΝΤΑΙ ΣΥΜΦΩΝΑ ΜΕ ΤΗΝ ΟΔΗΓΙΑ ΤΗΣ ΕΥΡΩΠΑΙΚΗΣ ΕΝΩΣΗΣ (UE) N° 1061/2010

- Τυπικό πρόγραμμα για βαμβακερά 60°C: Βαμβακερά ECO  - 60°C - χωρίς επιλογή – μέγιστο στύψιμο.

- Τυπικό πρόγραμμα για βαμβακερά 40°C: Βαμβακερά ECO  - 40°C - χωρίς επιλογή – μέγιστο στύψιμο.

Αυτά τα προγράμματα είναι ιδανικά για το πλύσιμο των βαμβακερών ρούχων και είναι ιδιαίτερα αποτελεσματικά όσον αφορά την διπλή εξοικονόμηση νερού και ενέργειας.

Πρόγραμμα	Θερμοκρασία	Χωρητικότητα (kg)	Κατανάλωση ενέργειας (kWh/κύκλο)	Διάρκεια (λεπτά)	Κατανάλωση νερού (λίτρα/κύκλο)	Ποσοστό υπολειμματικής υγρασίας Δ (%)	
Βαμβακερά / ΠΕΤΣΕΤΕΣ	40°C	3.5	0.45	106	40	1000 / 1100 rpm 54 ≤ D < 63	
	60°C	3.5	0.90	110	40		
Βαμβακερά Eco 		6.0	0.79	205	49		
		3.0	0.50	123	32		
		3.0	0.44	120	32		
Ανάμεικτα	40°C	2.5	0.44	81	46		1200 / 1300 rpm 45 ≤ D < 54
Καθημερινό OptiA 39'	40°C	3.0	0.51	39	47		
Flash 25 λεπτών	30°C	2.5	0.21	25	38		
Μάλλινα	30°C	1.0	0.20	32	44		45 ≤ D < 50

Οι τιμές είναι ενδεικτικές. Ενδέχεται να διαφέρουν ανάλογα με τις περιβαλλοντικές συνθήκες.

Για λόγους εξοικονόμησης ενέργειας, η πραγματική θερμοκρασία πλύσης ενδέχεται να διαφέρει από τη θερμοκρασία του προγράμματος που υποδεικνύεται.

6 - Πληροφορίες σχετικά με τη ευρωπαϊκή οδηγία 1015/2010 (συνέχεια)





A+++ -10% Αυτό σημαίνει ότι η ετήσια κατανάλωση ρεύματος είναι χαμηλότερη κατά 10% σε σχέση με τις συσκευές των οποίων η κατανάλωση βρίσκεται στην αρχή της τάξης A+++ σύμφωνα με τον ευρωπαϊκό κανονισμό 1061/2010/EE.

Κατανάλωση ηλεκτρικού ρεύματος όταν η συσκευή βρίσκεται εκτός λειτουργίας ή σε παρατεταμένη λειτουργία

Εκτός λειτουργίας:	0,49 W	Σε παρατεταμένη λειτουργία:	0,49 W
--------------------	---------------	-----------------------------	---------------

Επιλογή του κατάλληλου απορρυπαντικού πλυντηρίου

Το σύμβολο συντήρησης ορίζει την κατάλληλη επιλογή απορρυπαντικού, την κατάλληλη θερμοκρασία και την κατάλληλη επεξεργασία των ρούχων.

Είδος υφάσματος	Πρόγραμμα	Απορρυπαντικό προϊόν
Λευκά βαμβακερά ρούχα 	Βαμβακερά Temp. ≤ 90°C	Απορρυπαντικό εμπλουτισμένο με λευκαντικό προϊόν
Χρωματιστά λινά ή βαμβακερά ρούχα 	Βαμβακερά Temp. ≤ 60°C	Απορρυπαντικό για χρωματιστά ρούχα χωρίς λευκαντικό προϊόν
Συνθετικά 	Συνθετικά Temp. ≤ 60°C	Απορρυπαντικό για χρωματιστά/ευαίσθητα ρούχα
Ευαίσθητα υφάσματα 	Πλύσιμο στο χέρι Temp. ≤ 40°C	Απορρυπαντικό για ευαίσθητα ρούχα
Μάλλινα 	Μάλλινα Temp. ≤ 30°C	Απορρυπαντικό για ευαίσθητα ρούχα

ΠΑΡΕΜΒΑΣΕΙΣ / ΕΞΥΠΗΡΕΤΗΣΗ ΚΑΤΑΝΑΛΩΤΩΝ ΕΞΑΓΩΓΗ

Τυχόν παρεμβάσεις επί της συσκευής σας πρέπει να πραγματοποιούνται από ειδικευμένο επαγγελματία δικαιούχο του σήματος. Για να διευκολύνετε την επεξεργασία του αιτήματός σας, όταν καλέσετε εφοδιαστείτε με τα πλήρη στοιχεία της συσκευής σας (εμπορικός κωδικός, κωδικός υπηρεσίας, σειριακός αριθμός). Οι πληροφορίες αυτές αναγράφονται στην αναγνωριστική πινακίδα (Σχ. 1.1.1).

Γνήσια ανταλλακτικά:

Κατά τις παρεμβάσεις, ζητήστε να γίνεται αποκλειστικά χρήση πιστοποιημένων γνήσιων ανταλλακτικών.



Για πληροφορίες :

www.brandt.com

ή επικοινωνήστε με τον πωλητή.

Szanowni Klienci!

Serdecznie dziękujemy za zaufanie okazane naszej firmie poprzez dokonanie zakupu produktu marki **BRANDT**.

Produkt ten został zaprojektowany i wytworzony myśląc o was, waszym stylu życia i potrzebach - nasza firma zawsze stara się spełnić wszystkie oczekiwania swoich klientów. Opracowaliśmy go, wykorzystując całość naszej wiedzy, ducha innowacyjności oraz pasję, która stanowi kluczowy czynnik naszej działalności od ponad 60 lat.

Starając się wciąż w lepszy sposób spełniać oczekiwania naszych klientów, dział obsługi klienta naszej firmy bierze pod uwagę wszystkie Państwa uwagi i udziela odpowiedzi na jakiegokolwiek pytania lub sugestie.

Prosimy o kontaktowanie się z naszą firmą za pośrednictwem witryny www.brandt.com na której publikowane są informacje dotyczące naszych najnowszych innowacji, a także wszelkie użyteczne informacje dodatkowe.

Firma **BRANDT** wielką przyjemnością towarzyszy Państwo w codziennym życiu i życzy pełnego zadowolenia z zakupionego produktu.



Uwaga: Przed uruchomieniem urządzenia należy dokładnie przeczytać niniejszą instrukcję instalacji i obsługi, aby szybciej zapoznać się z zasadami jego działania.



Urządzenie do użytku domowego jest przeznaczone wyłącznie do prania odzieży.

ZALECENIA DOTYCZĄCE OBCIĄŻENIA:

- Maksymalne obciążenie urządzenia wynosi 6 kg.

BEZPIECZEŃSTWO



⚠ Należy koniecznie przestrzegać następujących zaleceń:

INSTALACJA:

- Urządzenie jest przeznaczone do użytku domowego i podobnego, takiego jak:
 - pomieszczenia kuchenne przeznaczone dla pracowników w sklepach, biurach i w innych miejscach pracy;
 - gospodarstwa rolne;
 - użytkowanie przez klientów hoteli, moteli oraz innych placówek tego rodzaju;
 - pomieszczenia typu pokoje gościnne.
- Ciśnienie wody powinno wynosić od 0,1 do 1 MPa (od 1 do 10 barów).
- Nie należy używać żadnych przedłużaczy, przełączek, listew zasilających lub zasilania programowanego.
- Instalacja zasilania elektrycznego musi spełniać określone na tabliczce danych znamionowych urządzenia wymagania dotyczące maksymalnej mocy, a gniazdko musi być uziemione.
- Po zainstalowaniu urządzenia wtyczka musi być dostępna.
- Należy używać wyłącznie przewodu doprowadzającego i nowych uszczelk **G** dostarczonych w zestawie z urządzeniem.
- Dla zapewnienia bezpieczeństwa, jeżeli przewód zasilający jest uszkodzony, musi on zostać wymieniony przez serwis naprawczy lub innego wykwalifikowanego specjalistę.
- Nie należy ustawiać urządzenia na dywanie lub wykładzinie dywanowej, aby nie zakłócać przepływu powietrza u jego podstawy.
- Jeżeli problem nie może zostać rozwiązany przez użytkownika (patrz na stronie 38), nie należy wykonywać żadnych prac, ale przekazać urządzenie do serwisu naprawczego sprzedawcy lub producenta.

**OBSŁUGA:**

- Urządzenie może być używane przez dzieci w wieku powyżej 8 lat i osoby o ograniczonych możliwościach fizycznych, sensorycznych lub umysłowych bądź bez odpowiedniego doświadczenia lub wiedzy, jeżeli wcześniej otrzymały one instrukcje dotyczące obsługi urządzenia lub zostały w odpowiedni sposób przeszkolone i zrozumiały zagrożenia, którym mogą podlegać podczas użytkowania urządzenia. Należy pilnować, aby dzieci nie bawiły się urządzeniem. Dzieci w wieku poniżej 3 lat nie mogą znajdować się w pobliżu pracującego urządzenia bez ciągłego nadzoru.
- Przeprowadzane przez użytkownika prace dotyczące czyszczenia i konserwacji urządzenia nie mogą być wykonywane przez dzieci pozostawione bez dozoru.
- Nie należy wkładać do urządzenia jakiegokolwiek odzieży czyszczonej przy użyciu odplamiaczy, rozpuszczalników lub produktów łatwopalnych natychmiast po wyczyszczeniu (grozi to wybuchem).
- Pralka jest wyposażona w zabezpieczenie przed przelaniem się wody.
- Po zakończeniu cyklu należy zakręcić kurek doprowadzenia wody i odłączyć przewód elektryczny.

ŚRODOWISKO

Pralka została zaprojektowana w sposób zgodny z zasadami ochrony środowiska.

OCHRONA ŚRODOWISKA

Należy zawsze używać odpowiedniej ilości proszku do prania w zależności od stopnia zabrudzenia odzieży oraz twardości wody, nieprzekraczając dawki zalecanej przez producenta proszku.

Materiały opakowaniowe tego urządzenia nadają się do recyklingu.

Zachęcamy do umieszczenia ich w przewidzianych w tym celu pojemnikach, a tym samym do przyczynienia się w ten sposób do ochrony środowiska.



Pralka zawiera również wiele materiałów przeznaczonych do recyklingu i jest oznaczona logo wskazującym, że zużyte urządzenia nie mogą być wyrzucane razem ze zwykłymi odpadami domowymi.

Zapewnia to przeznaczenie urządzenia do recyklingu w sposób zgodny z postanowieniami dyrektywy europejskiej 2012/19/EU dotyczącej zużytych urządzeń elektrycznych i elektronicznych.

W celu uzyskania informacji na temat najbliższych punktów zbiórki zużytego sprzętu należy zwrócić się do władz lokalnych lub sprzedawcy.

OSZCZĘDNOŚĆ ENERGII

Pranie wstępne powinno być wykorzystywane wyłącznie, kiedy jest to absolutnie konieczne. W przypadku odzieży zabrudzonej w niewielkim lub normalnym stopniu, wystarczające jest wykorzystanie programu o niskiej temperaturze.



1.1 - ROZPAKOWANIE (Rys. 1.1.2 do 1.1.4)

 **Należy koniecznie przestrzegać następujących zaleceń:**

– Wyjąć kliny zabezpieczające pokrywę i elementy bębna, a następnie otworzyć i dokładnie zamknąć bęben.

– Podnieść pralkę i wyjąć podstawę **A** oraz klin zabezpieczający silnik **B** (Rys. 1.1.2).

– Zdjąć poprzeczkę **C** i zabezpieczyć otwory, zakładając zaślepki **D** (Rys. 1.1.3).

– Zdjąć 3 opaski podtrzymujące przewód **E** i koniecznie zamknąć 3 otwory za pomocą zaślepek **F** (Rys. 1.1.4).

1.2 - PODŁĄCZENIE DO DOPROWADZENIA WODY (Rys. 1.2)

Podłączyć przewód doprowadzenia wody, zakładając nowe uszczelki na przyłącze znajdujące się z tyłu pralki oraz kurek z końcówką gwintowaną R 20x27.

1.3 - ODPROWADZENIE WODY (Rys. 1.3)

Umieścić w odpowiedniej pozycji przewód odprowadzający wraz z rękojeścią **H** w sposób pokazany na schemacie, uważając w

szczegółności, aby podłączenie nie było szczelne - należy pozostawić możliwość przepływu powietrza pomiędzy przewodem opróżniającym a odprowadzającym, aby uniknąć możliwości powrotu brudnej wody do urządzenia oraz pojawienia się nieprzyjemnych zapachów.

1.4 - WYPOZIOMOWANIE (Rys. 1.4)

Urządzenie musi zostać ustawione na poziomym podłożu. W razie potrzeby i jeżeli pralka jest wyposażona w regulowane nóżki z przodu urządzenia, należy je wypoziomować. Jeżeli urządzenie jest wyposażone w chowane rolki, może być przemieszczane po pociągnięciu do końca w lewo uchwytu znajdującego się na dole pralki.

1.5 - PODŁĄCZENIE ZASILANIA ELEKTRYCZNEGO (Rys. 1.1.1)

Należy ściśle przestrzegać zaleceń zamieszczonych na tabliczce danych znamionowych urządzenia.

1.6 - CZYSZCZENIE WSTĘPNE

Po przeprowadzeniu instalacji należy wyczyścić pralkę, wykonując program do prania bawełny w temperaturze 90°C bez odzieży i używając połowicznej dawki proszku do prania.

2 - UŻYTKOWANIE



 **ZALECENIA:**

– Przed włożeniem odzieży należy posortować ją pod względem kolorów, stopnia zabrudzenia oraz materiału. Opróżnić kieszenie, zapiąć zamki błyskawiczne, zdjąć ewentualne haczyki i umieścić niewielkie części odzieży w siatce do prania.

– Usunąć źle przyszyte guziki, spinki i agrafka.

– Zawiązać paski, wstążki przy fartuchach itd.

2.1 - WKŁADANIE ODZIEŻY (Rys. 2.1)

Używając dźwigni pokrywy, otworzyć bęben, wciskając przycisk **A**.

 Po włożeniu odzieży prawidłowo zamknąć bęben. Należy sprawdzić, czy wypust przycisku jest widoczny.

2.2 - PROSZKI DO PRANIA I DODATKI (Rys. 2.2)

Szufłada na produkty do prania zawiera 3 przegródki: **1** pranie wstępne (proszek), **1** pranie (proszek lub płyn), **2** środek zmiękczający.

– Używać wyłącznie środków do prania przeznaczonych do pralek domowych.

– Nie należy używać płynów przeznaczonych do prania wstępnego i/lub z opóźnionym uruchomieniem.

– Nie przekraczać maksymalnego poziomu.



3.1 - PASEK ELEMENTÓW STEROWANIA

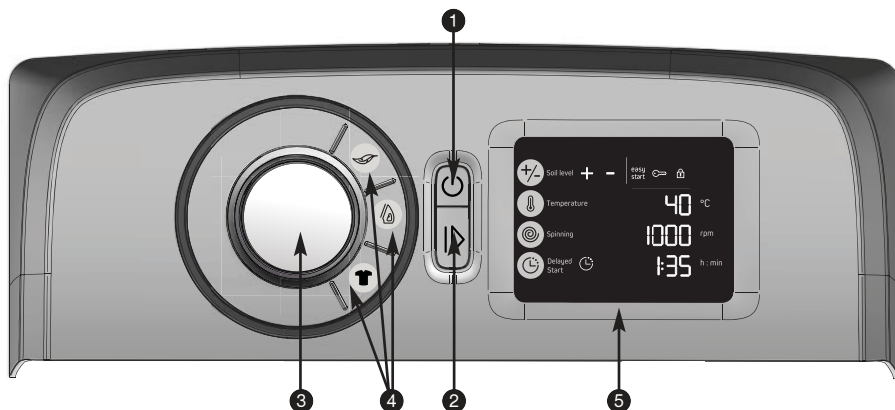

- 1 Włączanie/Wyłączenie
- 2 Uruchamianie/Pauza
- 3 Przełącznik wyboru programów
- 4 Opcje
- 5 Wyświetlacz

SZCZEGÓŁY WYŚWIETLACZA 5

- 6 Stopień zabrudzenia
- 7 Ustawienie temperatury
- 8 Wybór prędkości odwirowywania
- 9 Uruchamianie z opóźnieniem
- 10 Lampka kontrolna funkcji „Easy start”
- 11 Lampka kontrolna zabezpieczenia przed dziećmi
- 12 Lampka kontrolna blokady drzwi

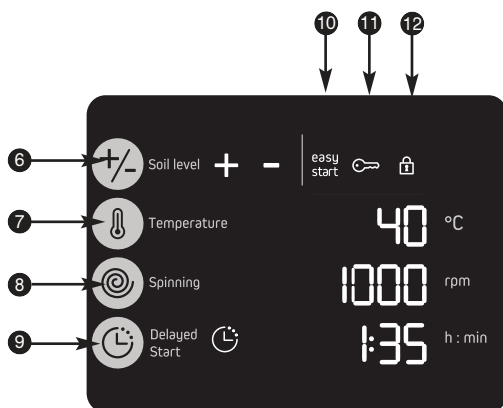



3.2 - WYBÓR PROGRAMU PRANIA

WŁĄCZANIE URZĄDZENIA

Wcisnąć przycisk Włączenie / Wyłączenie ①. W początkowym okresie korzystania z pralki, proponowany będzie najbardziej odpowiedni program, a następnie funkcja „Easy start” zapewni automatyczne wyświetlanie ulubionego programu. Świeci się lampka kontrolna ⑩. Jeżeli ten program Ci odpowiada, wciśnij przycisk „Uruchamianie/Pauza” ②, aby go uruchomić.

Można również zmienić program, przekręcając pokrętło ③. Zaświeci się lampka kontrolna odpowiadająca wybranemu programowi. Urządzenie wyświetla najbardziej odpowiednie dla wybranego programu ustawienia temperatury i prędkości odwirowywania oraz czas cyklu.

Można zmienić temperaturę, wciskając odpowiednią ilość razy przycisk ⑦ (Rys. 3.2.1).

Uwaga: Aby wykonać pranie na zimno, ustaw temperaturę „0”.

Za pomocą przycisku ⑧ można:

- zmienić prędkość odwirowywania (w przypadku niektórych programów obowiązuje automatyczne ograniczenie) (Rys. 3.2.2)
- wybrać odsączanie. (Rys. 3.2.3). Cykl zostanie zakończony poprzez opróżnienie pralki bez odwirowywania
- lub zatrzymanie z bębnem pełnym (Rys. 3.2.4).

Można wybrać ewentualne opcje za pomocą przycisków ④ i ⑥. Zaświeci się lampka kontrolna odpowiadająca wybranej opcji. Sygnał dźwiękowy włączy się, jeżeli wybór jest niezgodny z ustawionym programem.

Wciśnij przycisk „Uruchamianie/Pauza” ②, aby uruchomić program - zaświeci się lampka kontrolna blokady drzwi ⑫ (Rys. 3.2.5).

Po kilku minutach od rozpoczęcia wykonywania programu wyświetlany czas zostanie zaktualizowany w zależności od ilości i rodzaju odzieży.

URUCHAMIANIE OPÓŹNIONE PROGRAMU

Wybierz program.

Wciśnięcie przycisku „Uruchamianie z opóźnieniem” ⑨ umożliwi opóźnienie rozpoczęcia wykonywania programu o kolejne godziny, aż do ustawienia pożądanego czasu (maks. 24 godz.).

Zatwierdzić wybór cyklu, wciskając przycisk „Start/Pauza” ②.

Na wyświetlaczu pokazywany jest czas pozostający do uruchomienia programu - odliczane są kolejne godziny, a następnie minuty podczas ostatniej pozostającej godziny.



3.2 - WYBÓR PROGRAMU PRANIA (cd.)

WKLADANIE LUB WYJMOWANIE ODZIEŻY PODCZAS PRANIA (niemożliwe podczas odwirowywania)

Wcisnąć i przytrzymać przycisk „Uruchamianie/Pauza” ②, aby przerwać wykonywanie programu.

Pozostający czas miga, a lampka kontrolna blokady drzwi ⑫ gaśnie.

Włożyć lub wyjąć odzież z pralki.

 Czas odblokowania pokrywy zależy od temperatury wewnątrz pralki i ze względów bezpieczeństwa może wymagać kilku minut.

Wcisnąć przycisk „Uruchamianie/Pauza” ②, aby ponownie uruchomić program. Odliczanie zostaje wznowione.

Uwaga: Jeżeli wybrana została opcja uruchamiania opóźnionego, można uzyskać natychmiast dostęp do bębna podczas fazy poprzedzającej rozpoczęcie cyklu prania.

ANULOWANIE PROGRAMU

Wcisnąć i przytrzymać przycisk ① „Włączanie/Wyłączanie”.

Wszystkie lampki kontrolne zgasną.

Czynność ta może zostać wykonana w dowolnej chwili, podczas wykonywania cyklu lub programowania, a także w czasie pauzy.

Uwaga: W każdym przypadku, w razie anulowania konieczne jest następnie przeprowadzenie programowania od samego początku (patrz paragraf 3.2).

ZAKOŃCZENIE PRANIA

Na wyświetlaczu pojawi się symbol „End” (Rys. 3.2.7) i lampka kontrolna blokady drzwi ⑫ gaśnie.

Można zaprogramować nowy cykl bez konieczności wciskania przycisku „Włączanie/Wyłączanie” ①.

Wyświetlacz gaśnie automatycznie po upływie maksymalnie 5 minut, co zapewnia oszczędzanie energii w trybie czuwania.

Niektóre modele są wyposażone w funkcję automatycznego ustawiania otwierania bębna w pozycji górnej na zakończenie cyklu, aby ułatwić wyjęcie odzieży (posistop). Operacja ta może potrwać nawet 3 minuty poza zwykłym czasem cyklu prania. Otworzyć pokrywę i wyjąć odzież.

Wcisnąć i przytrzymać przycisk „Włączanie/Wyłączanie” ①, aby wyłączyć pralkę.



Informacja:

W razie odcięcia zasilania, cykl zostanie automatycznie wznowiony od chwili, w której został wstrzymany natychmiast, kiedy zasilanie będzie doprowadzone ponownie.

ZABEZPIECZENIE PRZED DZIEĆMI

Aby zablokować możliwość programowania, należy użyć funkcji „Zabezpieczenie przed dziećmi”, wciskając równocześnie przyciski ⑥ i ⑦. Kiedy zabezpieczenie jest aktywne, lampka kontrolna odpowiadająca symbolowi (☞ ⑪) świeci się (Rys. 3.2.8).

Aby wyłączyć funkcję „Zabezpieczenie przed dziećmi”, należy ponownie wcisnąć równocześnie te dwa przyciski.



PROGRAM PRANIA CODZIENNEGO OPTIA 39'

Program umożliwiający wypranie w czasie 39 minut zwykłej ilości odzieży bawełnianej lub mieszanej zabrudzonej w normalnym stopniu, zapewniając doskonałe wyniki prania. Jeżeli model jest wyposażony w funkcję „Posistop”, należy dodać maksymalnie 3 minuty.

PROGRAM DO BAWELNY/GĄBK

Program umożliwiający wypranie odzieży obejmującej produkty z gąbki oraz wytrzymałej bawełny białej lub kolorowej.

PROGRAM DO BAWELNY ECO

Program umożliwiający wypranie normalnie zabrudzonej odzieży bawełnianej przy równoczesnym zapewnieniu optymalnego zużycia energii i wody.

PROGRAM DO BAWELNY

z praniem wstępnym... Aby usunąć pozostałości ziemi, piasku, krwi itp. należy następnie wykonać pranie w czystej wodzie.

Konieczne jest również umieszczenie detergentu (wyłącznie proszek do prania) w przegródce prania wstępnego szuflady na środki do prania (Rys. 2.2).

PROGRAM DO MIESZANE

Program umożliwiający wypranie odzieży z różnych materiałów.

PROGRAM DO MATERIAŁÓW WELNIANYCH

Program z prędkością mieszania i odwirowywania odpowiednią dla tego rodzaju materiałów.

PROGRAM FLASH 25 minut

Program umożliwiający wypranie w czasie 25 minut niewielkiej ilości odzieży bawełnianej lub mieszanej zabrudzonej w niewielkim stopniu. Jeżeli model jest wyposażony w funkcję „Posistop”, należy dodać maksymalnie 3 minuty.

Uwaga: W przypadku tego programu należy zmniejszyć dawkę środka do prania o połowę.

PROGRAM DO ODZIEŻY SPORTOWEJ

i technicznej. Program przeznaczony specjalnie do prania włókien elastycznych, z których wykonana jest odzież sportowa, bez ich rozciągania.

PROGRAM DO JEANSÓW

Program opracowany specjalnie dla ograniczenia powstawania fałdów i wybielania. Szczególnie intensywne płukanie zapewniające usunięcie wszystkich śladów proszku do prania (opcje „Łatwe prasowanie” i „Ciemne kolory”, które nie mogą zostać cofnięte).

PROGRAM DO PRANIA KOSZUL

Program przeznaczony specjalnie do prania w czasie nieprzekraczającym 40 minut 6 koszul normalnie zabrudzonych, noszonych przez jeden dzień. Prędkość odwirowywania jest dostosowywana, aby ograniczyć efekt wymięcia odzieży (opcja „Łatwe prasowanie” nie może zostać cofnięta).

PROGRAM PRANIA RĘCZNEGO

Specjalnie opracowany program prania bardzo delikatnego (z mieszaniem wahadłowym), do tkanin najbardziej delikatnych. Przed praniem zalecane jest odwrócenie odzieży na drugą stronę.

PROGRAM PŁUKANIA/ODWIROWYWANIA

Kiedy wybrany zostanie ten program, opcja „Skóra wrażliwa” jest włączana automatycznie. Jeżeli ma być wykonywane wyłącznie odwirowywanie, należy wyłączyć tę opcję.

OPCJA „SKÓRA WRAŻLIWA”

Dodanie płukania. Program przeznaczony dla osób o wrażliwej skórze.

OPCJA ŁATWEGO PRASOWANIA

Rytm i prędkość odwirowywania zostaną dostosowane dla ograniczenia efektu wymięcia odzieży.

OPCJA CIEMNYCH KOLORÓW

Przeznaczona specjalnie do prania odzieży w ciemnych kolorach, zapewnia uniknięcie powstawania fałd i śladów proszku do prania.

OPCJA STOPNIA ZABRUDZENIA +/-

Przycisk umożliwia zmniejszenie lub zwiększenie czasu prania, poprzez wybranie jednego z 2 dostępnych poziomów, wciskając kilkakrotnie przycisk.

– Poziom 1 odpowiada odzieży mocno zabrudzonej i powoduje zwiększenie czasu wykonywania cyklu średnio o 15% (Rys. 3.2.9).

– Poziom 2 odpowiada odzieży słabo zabrudzonej i powoduje skrócenie czasu wykonywania cyklu średnio o 40% (Rys. 3.2.10).

Uwaga: W przypadku tego programu należy zmniejszyć dawkę środka do prania o połowę.



FUNKCJA ODSĄCZANIA (| |)

Funkcja ta jest przeznaczona do odzieży bardzo delikatnej i umożliwia bezpośrednie przejście do opróżniania pralki bez odwirowywania.

FUNKCJA WYŁĄCZENIA, KIEDY BĘBEN JEST PEŁNY (| |)

Funkcja umożliwia wyjęcie odzieży z pralki przed rozpoczęciem odwirowywania lub opóźnienie wykonywania fazy odwirowywania. W ten sposób odzież pozostaje w wodzie, co zabezpiecza ją przed wymięciem.

Kiedy urządzenie zostaje zatrzymane z bębnem wypełnionym wodą, symbol „| |” miga i wyświetlane jest wskazanie pozostającego czasu „00:00” (Rys. 3.2.11)

Następnie:

Aby wykonać opróżnienie z odwirowywaniem, należy wybrać prędkość odwirowywania odpowiednią dla rodzaju odzieży.

Można również wykonać jedynie opróżnianie, wybierając funkcję „odsączanie” (prędkość odwirowywania „| |”).

Wykonywanie programu zostanie automatycznie wyłączone.

Tabela programów									
Programy		Temperatura (°C)	Maksymalny ciężar odzieży suchej	Skóra wrażliwa	Łatwe prasowanie	Ciemnych kolorów	Stopień zabrudzenia	Odsączanie	Wyłączenie, kiedy bęben jest pełny
	BAWELNA / GĄBKA	Niska temp. - 90	6,0 kg	●	●	●	●	●	●
	BAWELNA PROGRAM EKOLOGICZNY	40 - 60	6,0 kg					●	●
	BAWELNA Z PRANIEM WSTĘPNYM	Niska temp. - 60	6,0 kg	●	●	●	●	●	●
	MIESZANE	Niska temp. - 60	2,5 kg	●	●	●	●	●	●
	MATERIAŁY WELNIANE	Niska temp. - 40	1,5 kg	●				●	●
Programy specjalne									
	Prania codziennego OptiA39'	Niska temp. - 40	3,0 kg	●				●	●
	Flash 25 minut	Niska temp. - 40	2,5 kg					●	●
	Sportowej	Niska temp. - 40	2,5 kg	●	●	●	●	●	●
	Jeansów	Niska temp. - 40	2,5 kg	●	●	●	●	●	●
	Koszul	Niska temp. - 40	1,5 kg	●	●	●	●	●	●
	Pranie ręczne	Niska temp. - 30	1,0 kg	●				●	●
Programy specjalne									
	Płukanie / odwirowywanie	-	-	●				●	●



intellect - Opti 4

Aby zapewnić optymalizację czasu prania oraz zużycia wody i energii, pralka automatycznie dostosowuje te parametry podczas każdego użytkowania urządzenia.

- Dostosowanie do ilości prania:

Odzież o ciężarze 1 kg nie jest prana w taki sam sposób, jak przy pełnym obciążeniu pralki - w związku z powyższym, urządzenie jest wyposażone w czujniki umożliwiające określenie ilości odzieży włożonej do bębna i automatyczne obliczenie najlepszego poziomu wody oraz energii, zapewniając optymalne wyniki prania.

- Dostosowanie do twardości wody:

Twardość wody w wykorzystywanej instalacji ma bezpośrednie znaczenie dla wyników prania i płukania - urządzenie automatycznie dostosowuje czas prania oraz liczbę operacji płukania dla zapewnienia optymalnych wyników prania. Regulacja twardości wody jest przeprowadzana przed pierwszym uruchomieniem urządzenia (patrz specjalna wkładka).

- Dostosowanie do stopnia zabrudzenia:

Biorąc pod uwagę, że czas i intensywność prania nie są takie same w zależności od stopnia zabrudzenia odzieży, urządzenie reguluje czas cyklu w zakresie 40% w zależności od wybranego ustawienia (patrz na stronie 35).

- Dostosowanie do typu materiału:

Biorąc pod uwagę, że koszule bawełniane nie są prane w taki sam sposób, jak swetry z kaszmiru, pralka dostosowuje prędkość prania do każdego rodzaju materiału.

Dla informacji: czas wskazywany przez urządzenie w chwili wybierania programu odpowiada obciążeniu średniemu. Czas ten jest modyfikowany najpierw, kiedy urządzenie przeprowadzi odpowiednie pomiary, a następnie podczas wykonywania programu w zależności od różnorodnych czynników (ewentualnie użycie zbyt dużej ilości środka do prania, nieprawidłowe zrównoważenie obciążenia podczas odwirowywania itd.). Jeżeli model jest wyposażony w funkcję „Posistop”, należy dodać maksymalnie 3 minuty.

intellect - Easy start

Pralka zapamiętuje ulubione ustawienia użytkownika. Dla każdego uruchamianego programu pralka zapamiętuje opcje wykorzystywane najczęściej przez użytkownika i proponuje je automatycznie po włączeniu zasilania.

4 - KONSERWACJA BIEŻĄCA



4.1 - ABY UNIKAĆ POWSTAWANIA NIEPRZYJEMNYCH ZAPACHÓW

Należy ściśle przestrzegać zamieszczonych w paragrafie 1.3 zaleceń dotyczących instalacji przewodu odprowadzającego, a po zakończeniu cyklu pozostawić pokrywę otwartą. Należy wykonywać co najmniej raz w miesiącu cykl bez obciążenia ze środkiem do prania w temperaturze 60°C lub 90°C.

4.2 - SZUFLADA NA PRODUKTY DO PRANIA

(Rys. 4.1)

- Odblokować szufladę, wciskając występy **A**, a następnie pociągnąć ją do siebie. Wyjąć syfon **B**, zdjąć szufladę **C** z obudowy **D**.
- Splukać całość pod kranem.
- Zmontować ponownie wszystkie elementy szuflady, a następnie włożyć całość do pokrywy urządzenia.

4.3 - FILTR POMPY (Rys. 4.2)

- Odblokować element **A** znajdujący się na spodzie bębna, wkładając otówek do otworu **B** i przesuwając w prawo.
- Obrócić bęben do przodu.
- Wyjąć filtr pompy **C**, usunąć przedmioty, które mogą ewentualnie znajdować się wewnątrz i wypłukać go pod kranem.
- Ponownie włożyć oba elementy do urządzenia **C** i **A**.
- Przesunąć element **A** w lewą stronę, aż zostanie prawidłowo zamocowany.



4.4 - OBUDOWA

Nie używać produktów lub gąbek ściernych. Używać mydła w płynie. Wytrzeć do sucha miękką szmatką.

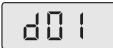

Nieprawidłowości, jakie mogą wystąpić podczas użytkowania pralki:

Jeżeli na ekranie wyświetlany jest jeden z wymienionych poniżej błędów i włącza się sygnał dźwiękowy, przed przekazaniem urządzenia do serwisu naprawczego należy:

 <p>Sprawdzić, czy: kran doprowadzenia wody jest odkręcony.</p> <p>5.1</p>	 <p>Sprawdzić, czy: - pokrywa jest zamknięta prawidłowo. - bęben nie jest zablokowany.</p> <p>5.2</p>	 <p>Sprawdzić, czy: filtr pompy nie jest zatkany; wyczyścić filtr (<i>paragraf 4.3</i>).</p> <p>5.3</p>
---	---	---

Kilka elementów, które należy sprawdzić:

Problemy:	Przyczyny / Rozwiązania:
Pralka nie uruchamia się:	<ul style="list-style-type: none"> - Urządzenie nie jest podłączone do zasilania lub brak dopływu prądu. - Nie został wciśnięty przycisk „Uruchamianie/Pauza”. - Zaprogramowane zostało uruchomienie z opóźnieniem. - Patrz błędy 5.1 i 5.2.
Odzież nie jest odwirowywana prawidłowo:	<ul style="list-style-type: none"> - Wybrany został program bez odwirowywania lub z odwirowywaniem częściowym. - Układ zabezpieczający odwirowywanie stwierdził nieprawidłowe rozłożenie odzieży wewnątrz bębna - należy rozłożyć odzież i zaprogramować nowe odwirowywanie. - Sprawdzić wysokość końcówki przewodu opróżniającego H (<i>Rys.1.3</i>).
Wyciek wody na posadzce:	<p>Przed wszystkim wyjąć wtyczkę z gniazdka zasilania i zamknąć dopływ wody.</p> <ul style="list-style-type: none"> - Sprawdzić obecność uszczelki G i prawidłowe zamocowanie przyłączy przewodu doprowadzającego (<i>Rys.1.2</i>). - Sprawdzić prawidłowe ustawienie końcówki przewodu opróżniającego H (<i>Rys.1.3</i>).
Silne wibracje podczas odwirowywania:	<ul style="list-style-type: none"> - Pralka nie jest ustawiona prawidłowo (<i>Rys.1.1.3</i>). - Posadzka nie jest pozioma (<i>paragraf 1.4</i>).
Pralka nie jest opróżniana:	<ul style="list-style-type: none"> - Zaprogramowane zostało „Wyłączenie, kiedy bęben jest pełny”. - Przewód opróżniający jest wygięty lub ściśnięty (<i>Rys.1.3</i>). - Patrz błąd 5.3.
Pokrywa nie otwiera się:	<ul style="list-style-type: none"> - Program nie został jeszcze zakończony. - Zaczekać, aż temperatura wewnątrz urządzenia spadnie.
Bęben jest zablokowany:	<ul style="list-style-type: none"> - Jeżeli dostęp do niego jest możliwy, należy sprawdzić, czy jakakolwiek niewielka część odzieży nie znajduje się pomiędzy zbiornikiem a bębnem, wyjmując część A z dna bębna (<i>Rys.4.2</i>). - Patrz błąd 5.2.
Drzwiczki bębna otwierają się zbyt powoli (w przypadku urządzeń wyposażonych w drzwiczki o delikatnym otwieraniu):	<ul style="list-style-type: none"> - Urządzenie nie było wykorzystywane przez dłuższy czas. - Urządzenie jest ustawione w pomieszczeniu o zbyt niskiej temperaturze. - Pozostałości produktu do prania (w proszku) blokują zawiasy. - w każdym przypadku sytuacja będzie ponownie normalna po pierwszym otwarciu.
Po zakończeniu wykonywania programu wszystkie lampki kontrolne są zgaszzone:	<ul style="list-style-type: none"> - Aby zapewnić oszczędzanie energii, lampki kontrolna automatycznie gasną po upływie maksymalnie 5 minut od zakończenia wykonywania programu. Wystarczy wcisnąć dowolny przycisk, aby lampki kontrolne zaświeciły się ponownie.

Jest to jedynie uwaga dotycząca działania urządzenia, a nie awaria:



<p>Czas programu zostaje przedłużony lub skrócony podczas jego wykonywania</p>	<p>Nie jest to błąd. Czas wyświetlany na początku programu jest aktualizowany w zależności od obciążenia urządzenia (poprzez automatyczne ważenie). Zapewnia to uzyskanie doskonałego rezultatu prania, a także optymalizację zużycia wody i energii w zależności od obciążenia. Jest to normalne. Działanie układu bezpieczeństwa odwirowywania i zapobiegającego powstawaniu piany może spowodować przedłużenie początkowo wyświetlanego czasu.</p>
---	---

6 - INFORMACJE DOTYCZĄCE ROZPORZĄDZENIA UE NR 1015/2010





Zgodnie z postanowieniami rozporządzenia UE nr 1015/2010, poniżej zamieszczone zostały dodatkowe informacje dotyczące produktu. Ich celem jest zapewnienie zgodności z wymogami dotyczącymi oszczędzania energii, obowiązującymi w odniesieniu do wszystkich urządzeń sprzedawanych na terenie UE.

INFORMACJE DOTYCZĄCE PRODUKTU

PROGRAMY PRÓBNE ZGODNIE Z ROZPORZĄDZENIEM (UE) NR 1061/2010

- Standardowy program do bawełny w temperaturze 60°C: Bawełna ECO  - bez opcji - odwirowywanie maks.
- Standardowy program do bawełny w temperaturze 40°C: Bawełna ECO  - bez opcji - odwirowywanie maks.

Programy te są przeznaczone do prania normalnie zabrudzonej odzieży bawełnianej i zapewniają najwyższą wydajność w odniesieniu do zużycia energii oraz wody.

Program	Temperatura	Pojemność (kg)	Pobór mocy (kWh/cykl)	Czas (min.)	Zużycie wody (L/cykl)	Współczynnik wilgotności resztkowej D w %	
BAWEŁNA/GĄBKA	40°C	3.5	0.45	106	40	1000 / 1100 rpm 54 ≤ D < 63	
	60°C	3.5	0.90	110	40		
BAWEŁNA ECO 		6.0	0.79	205	49		
		3.0	0.50	123	32		
		3.0	0.44	120	32		
Mieszane	40°C	2.5	0.44	81	46		1200 / 1300 rpm 45 ≤ D < 54
Prania codziennego OptiA39 [†]	40°C	3.0	0.51	39	47		
Flash 25 minut	30°C	2.5	0.21	25	38		
Materiały wełniane	30°C	1.0	0.20	32	44		45 ≤ D < 50

Podane wartości są jedynie orientacyjne. Mogą one różnić się w zależności od warunków roboczych.

Ze względów dotyczących oszczędności energii, rzeczywista temperatura prania może być inna, niż określona dla programu.





A+++ -10% Oznacza to, że roczne zużycie mocy jest o 10% mniejsze niż w przypadku urządzeń sklasyfikowanych na początku klasy A+++ według przepisów europejskich 1061/2010/UE.

Pobór mocy w trybie wyłączenia i w trybie czuwania

Tryb wyłączenia:	0,49 W	Tryb czuwania:	0,49 W
------------------	---------------	----------------	---------------

WYBÓR NAJLEPSZEGO PRODUKTU DO PRANIA

Symbol dotyczący utrzymania odzieży określa najbardziej prawidłowy wybór produktu do prania, temperatury i sposoby prania.

Typ materiału	Program	Produkt do prania
Odzież biała bawełniana 	Bawełna Temp. ≤ 90°C	Produkt do prania z wybielaczem
Odzież kolorowa lniana lub bawełniana 	Bawełna Temp. ≤ 60°C	Proszek do prania odzieży kolorowej bez wybielacza
Materiały syntetyczne 	Mieszane Temp. ≤ 60°C	Produkt do prania odzieży kolorowej/delikatnej
Materiały delikatne 	Pranie ręczne Temp. ≤ 40°C	Produkt do prania materiałów delikatnych
Wełna 	Materiały wełniane Temp. ≤ 30°C	Produkt do prania materiałów wełnianych

PRACE NAPRAWCZE / RELACJE Z KONSUMENTAMI

Ewentualne prace naprawcze dotyczące urządzenia powinny być wykonywane przez osoby wykwalifikowane, autoryzowane przez markę. Aby ułatwić rozwiązanie problemu, podczas rozmowy z serwisem naprawczym należy podać kompletne dane referencyjne posiadanego urządzenia (nazwa handlowa, numer serwisowy, numer seryjny). Informacje te znajdują się na tabliczce znamionowej (Rys. 1.1.1).

Oryginalne części zamienne:

Podczas prac naprawczych należy żądać używania wyłącznie oryginalnych części zamiennych.



Aby uzyskać szczegółowe informacje, należy zwrócić się do:

www.brandt.com

lub bezpośrednio do sprzedawcy urządzenia.

UWAGI

Vážená klientka, vážený klient,

kúpili ste si výrobok značky **BRANDT**. Ďakujeme vám za dôveru, ktorú ste nám venovali.

Tento výrobok sme navrhli a vyrobili s ohľadom na vás, váš spôsob života, vaše potreby, tak, aby spĺňal čo najlepšie vaše očakávania. Vkladáme doň naše know-how, nášho ducha inovácie a vášneň, ktorá nás poháňa viac ako 60 rokov.

V pokračujúcej snahe vždy lepšie splniť vaše potreby je náš zákaznícky servis k dispozícii a pripravený vypočuť si odpovede na všetky vaše otázky alebo návrhy.

Môžete sa tiež prihlásiť na našu stránku www.brandt.com, kde nájdete naše posledné inovácie, ako aj užitočné a doplňujúce informácie.

Značka **BRANDT** vás bude s radosťou sprevádzať každý deň a želá vám, aby ste mali radosť so svojho nákupu.



Dôležité upozornenie: Skôr ako zariadenie zapnete, pozorne si prečítajte tento návod na inštaláciu a použitie, aby ste sa rýchlejšie oboznámili s jeho fungovaním.



Toto zariadenie je určené výhradne na domáce používanie na pranie bielizne.

ODPORÚČANÉ MNOŽSTVÁ:

– Maximálna kapacita zariadenia je 6 kg.

BEZPEČNOSŤ



⚠ Je nevyhnutné dodržiavať nasledujúce pokyny:

INŠTALÁCIA:

– Tento prístroj je určený výhradne na domáce a podobné používanie ako napríklad:

- v kuchynských kútoch určených pre personál obchodov, kancelárií a iných profesionálnych priestoroch;
- na farmách,
- využívanie zákazníkmi hotelov, motelov a iných podobných ubytovacích priestorov;
- v prostrediach typu hotelových izieb.

– Tlak vody sa musí nachádzať v rozmedzí 0,1 až 1 MPa (1 až 10 barov).

– Nepoužívajte predlžovací kábel, adaptér, viacnásobnú zásuvku ani programovateľnú zásuvku.

– Elektrická inštalácia musí byť schopná odolať maximálnemu napätiu uvedenému na výrobnom štítku a zásuvka musí byť náležite uzemnená.

– Po inštalácii zariadenia musí zásuvka zostať prístupná.

– Používajte výhradne prírodnú hadicu a nové tesnenia **G** dodané so zariadením.

– Ak je napájací kábel poškodený, musí ho vymeniť popredajný servis alebo kvalifikovaný odborník, aby sa predišlo akémukoľvek prípadnému riziku.

– Zariadenie sa neodporúča inštalovať na koberec alebo kovral, aby sa neblokovala cirkulácia vzduchu pod podstavcom.

– V prípade, že nemôžete problém vyriešiť sami (pozri stranu 51), nezasahujte do zariadenia a kontaktujte servisného technika predajcu alebo výrobcu.

**POUŽÍVANIE:**

- Toto zariadenie môžu používať deti staršie ako 8 rokov, ako aj osoby, ktoré majú zníženú fyzickú, sensorickú alebo mentálnu schopnosť, alebo osoby, ktoré nemajú dostatočné skúsenosti alebo vedomosti, ak budú poučené o bezpečnom používaní tohto zariadenia a rizikách, ktoré z toho vyplývajú, alebo ak ho budú používať pod dohľadom. Je potrebné dohliadať na deti, aby ste si boli istí, že sa s týmto zariadením nehrajú, a je potrebné vzdialiť deti mladšie ako 3 roky, okrem prípadov, ak sú pod dohľadom.
- Čistenie a údržbu tohto zariadenia nesmú vykonávať deti bez dozoru.
- Bielizeň ošetrovať prostriedkom na odstraňovanie škvŕn, riedidlom alebo horľavým prostriedkom nevkladajte hneď po ošetrovaní do tohto zariadenia (riziko výbuchu).
- Táto práčka je vybavená bezpečnostným systémom, ktorý umožňuje predchádzať akémukoľvek prípadnému vyliatiu vody.
- Dbajte na to, aby ste na konci cyklu nezabudli zatvoriť prívod vody a odpojiť kábel.

ŽIVOTNÉ PROSTREDIE

Pri návrhu tejto práčky sa brali do úvahy predpisy týkajúce sa ochrany životného prostredia.

OCHRANA ŽIVOTNÉHO PROSTREDIA

Prací prostriedok dávajte podľa úrovne znečistenia bielizne a tvrdosti vody, pričom neprekračujte dávku odporúčanú výrobcom pracieho prostriedku.

Obalové materiály tohto zariadenia sú recyklovateľné.

Podieľajte sa na ochrane životného prostredia a zaneste ich do komunálnych kontajnerov určených na tento účel.

Práčka obsahuje mnoho recyklovateľných materiálov a je označená týmto logo, ktoré informuje o tom, že použité zariadenia sa nesmú likvidovať spolu s iným odpadom.



V dôsledku toho sa zariadenie bude recyklovať v najlepšíh podmienkach v súlade s európskou smernicou 2012/19/EÚ o likvidácii odpadu z elektrických a elektronických zariadení.

Podrobné informácie o najbližších zberných miestach opotrebovaných zariadení získate od mestského úradu alebo predajcu.

ÚSPORA ENERGIE

Predpranie programujte iba vtedy, keď je nevyhnutne nutné. Pri mierne alebo normálne znečistenej bielizni stačí použiť program s nízkou teplotou.



1.1 - VYBALOVANIE (Obr. 1.1.2 až 1.1.4)



Je nevyhnutné dodržiavať nasledujúce pokyny:

- Vyberte klíny z veka a príklopy bubna a potom opatrne otvorte a zatvorte bubon.
- Práčku zdvihnite a odstráňte podstavec **A** a klin motora **B** (Obr. 1.1.2).
- Odstráňte priečny nosník **C** a otvory zakryté krytmi **D** (Obr. 1.1.3).
- Odstráňte 3 podporné krúžky hadice **E** a bezpodmienečne zakryte 3 otvory krytmi **F** (Obr. 1.1.4).

1.2 - PRIPOJENIE PRÍVODU VODY (Obr. 1.2)

Prívodnú hadicu s novými tesneniami pripojte k prípojke na zadnej strane práčky a k prívodnému ventilu vybavenému závitovou koncovkou s R 20 x 27.

1.3 - ODTOK (Obr. 1.3)

Pri umiestňovaní odtokovej hadice s rúrkou **H** dbajte na to, aby ste dodržali pokyny z výkresu a najmä, aby pripojenie nebolo nepriepustné:

2 - OBSLUHU



POUŽÍVANIE:

- Bielizeň pred vložením roztriedte podľa farby, úrovne znečistenia a typu tkaniny.
- Vyprázdňte vrecká, zatvorte zipsy, vyberte háčiky zo záclon a malé kúsky bielizne vložte do pracovnej siete.
- Odstráňte nedostatočne prísité gombíky, špendlíky a spony.
- Zaviazte opasky, stuhy na zásterách a pod.

2.1 - NALOŽENIE BIELIZNE (Obr. 2.1)

Stlačte rukoväť na veku a bubon otvorte stlačením tlačidla **A**.

ponechajte priestor na cirkuláciu vzduchu medzi odtokovou hadicou a odtokom, aby sa predišlo akémukoľvek nasatiu použitej vody do zariadenia a akýmkoľvek zápachom.

1.4 - VYROVNAVANIE (Obr. 1.4)

Zariadenie sa musí inštalovať na horizontálny povrch. Ak je práčka vybavená nastaviteľnými nožičkami umiestnenými v prednej časti zariadenia, je možné ju v prípade potreby stabilizovať úpravou nožičiek. Ak je zariadenie vybavené vyťahovacími kolieskami, je možné ho premiestniť rôznym potiahnutím páky v spodnej časti zariadenia dolava.

1.5 - ELEKTRICKÉ PRIPOJENIE (Obr. 1.1.1)

Dbajte na to, aby sa dodržiavali pokyny uvedené na výrobnom štítku zariadenia.

1.6 - OČISTENIE PRED POUŽITÍM

Po inštalácii je potrebné práčku najprv očistiť naprogramovaním cyklu na pranie bavlnenej bielizne pri 90 °C s polovičnou dávkou pracieho prostriedku a bez bielizne.



Po vložení bielizne skontrolujte, či je bubon správne zatvorený. Skontrolujte, či je okraj tlačidla dobre viditeľný.

2.2 - PRACIE PROSTRIEDKY A PRÍSADY (Obr. 2.2)

Nádobka na pracie prostriedky sa skladá z 3 priestorov: " **I** " predpranie (prášok), " **II** " pranie (prášok alebo tekutý prací prostriedok) " **III** " aviváž.

- Používajte iba čistiace prostriedky certifikované pre práčky určené na domáce použitie.
- Pri cykle s predpraním a/alebo oddialeným štartom nepoužívajte tekuté čistiace prostriedky.
- Neprekračujte maximálne množstvo.



3.1 - OVLÁDACÍ PANEL

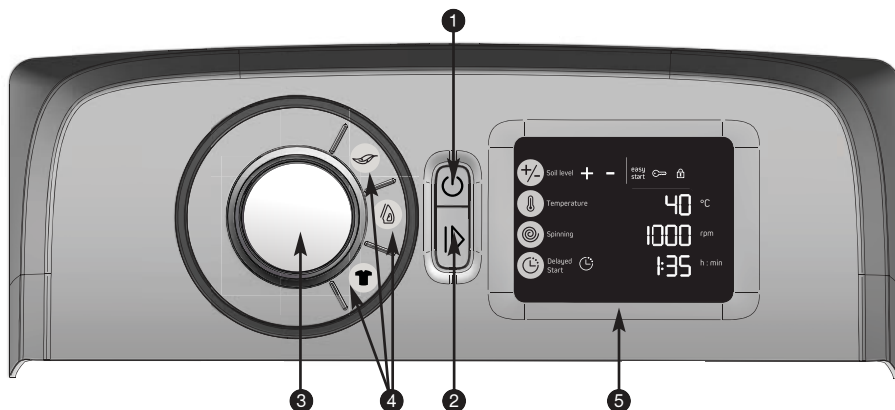

- 1 Zapnúť/Vypnúť
- 2 Spustiť/Pozastaviť
- 3 Výber programu
- 4 Voliteľné možnosti
- 5 Displej

ÚDAJE DISPLEJA 5

- 6 Stupeň znečistenia
- 7 Výber teploty
- 8 Výber rýchlosti odstredovania
- 9 Oneskorený štart
- 10 Kontrolka funkcie „Easy start“
- 11 Kontrolka detskej poistky
- 12 Kontrolka zamknutia dverí

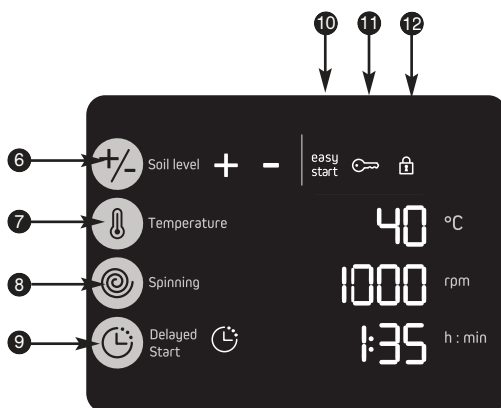



3.2 - PROGRAMOVANIE PRACIEHO CYKLU

ZAPNUTIE ZARIADENIA

Stlačte tlačidlo „Zapnúť/Vypnúť“ ①. Na začiatku používania práčky vám bude ponúknutý program výrobcu a potom sa pomocou funkcie „Easy start“ (Jednoduchý štart) automaticky zobrazí váš preferovaný program. Rozsvieti sa kontrolka ⑩. Ak vám tento program vyhovuje, stlačte tlačidlo „Štart/Pozastavenie“ ② na spustenie tohto programu.

V opačnom prípade môžete zmeniť program otočením voliča ③. Rozsvieti sa kontrolka LED zodpovedajúca zvolenému programu. Na práčke sa rozsvieti teplota a rýchlosť odstreďovania zvoleného programu a trvanie cyklu.

V prípade potreby môžete zmeniť teplotu postupným stláčaním tlačidla ⑦ (Obr. 3.2.1).

Poznámka: Pre pranie pri nízkej teplote zvolte teplotu „0“.

Pomocou tlačidla ⑧ môžete:

- zmeniť rýchlosť odstreďovania (automatické obmedzenie pri niektorých programoch) (Obr. 3.2.2)
- zvoliť si vypúšťanie (Obr. 3.2.3). Cyklus Lxtrae sa skončí vypúšťaním práčky odstreďovaním
- alebo úplným zastavením nádrže (Obr. 3.2.4).

Môžete vybrať prípadné možnosti pomocou tlačidiel ④ a ⑥. Rozsvieti sa kontrolka LED zodpovedajúca vašej voľbe. Výstražný zvukový signál vás upozorní na nekompatibilný výber možnosti s daným programom.

Stlačením tlačidla „Štart/Pozastavenie“ ② spustíte svoj program. Rozsvieti sa kontrolka zamknutia dvierok ⑫ (Obr. 3.2.5).

Po spustení cyklu a po niekoľkých minútach sa vykoná aktualizácia trvania v závislosti od množstva a typu vlozenej bielizne.

ODDIALENÝ ŠTART PROGRAMU

Zvoľte si program.

Stlačte tlačidlo „Oneskorený štart“ ⑨ na oneskorenie začiatku času naprogramovaných hodín, kým sa nedosiahne požadovaný čas (max. 24 h).

Potvrďte svoju voľbu programu stlačením tlačidla „Štart/Pozastavenie“ ②.

Zobrazí sa lehota čakania do začiatku cyklu. Displej vás bude informovať o čase, ktorý zostáva do spustenia programu v hodinách a v poslednej hodine po minútach.



3.2 - PROGRAMOVANIE PRACIEHO CYKLU (pokračovanie)

VLOŽENIE ALEBO VYBRATIE BIELIZNE POČAS PRANIA (nemožné počas odstreďovania)

Dlho stlačte tlačidlo „Spustiť/Pozastaviť“ ② s cieľom pozastavenia programu.

Zostávajúci čas bude blikať a kontrolka zablokovaná dverí ⑫ sa vypne.

Vložte alebo vyberte jeden alebo viac kusov bielizne.



Doba zaistenia veka závisí od teploty vo vnútri zariadenia a z bezpečnostných dôvodov to môže trvať niekoľko minút.

Program môžete znova zapnúť stlačením tlačidla „Spustiť/Pozastaviť“ ②. Odpočítavanie bude pokračovať.

Poznámka: Ak ste nastavili oddialený štart, máte dočasne prístup k bubnu počas doby, ktorá predchádza spusteniu pracovného cyklu.

ZRUŠENIE PROGRAMU

Dlho stlačte tlačidlo „Zapnúť/Vypnúť“ ①.

Zhasnú všetky kontrolné svetlá.

Tento úkon je možné vykonať kedykoľvek počas cyklu alebo počas programovania, aj počas pozastavenia.

Poznámka: V každom prípade je po zrušení potrebné všetko znova naprogramovať od začiatku (pozri odsek 3.2).

KONIEC PRANIA

Na displeji sa zobrazí „End“ (obr. 3.2.7) a kontrolka zablokovania dverí ⑫ sa vypne.

Môžete naprogramovať nový cyklus bez stlačenia tlačidla „Zapnúť/Vypnúť“ ①.

Displej sa vypne automaticky maximálne po 5 minútach na šetrenie energie pomocou pohotovostného režimu.

Niektoré modely sú vybavené funkciou, ktorá automaticky odblokuje otváranie bubna v hornej polohe na konci cyklu, aby sa uľahčil prístup k bielizni (posistop). Táto operácia môže trvať až tri minúty, aby sa zvýšila doba prania.

Otvorte veko a vyberte bielizeň.

Dlho stlačte tlačidlo „Zapnúť/Vypnúť“ ① na účel vypnutia práčky.



Informácia:

V prípade výpadku prúdu sa cyklus automaticky znova spustí po obnovení napájania tam, kde sa zastavil.

DETSKÁ BEZPEČNOSTNÁ POISTKA

Na zablokovanie programovania vyberte možnosť „Detská poistka! súčasne stlačením tlačidiel ⑥ a ⑦“. Po aktivácii tejto bezpečnostnej funkcie sa rozsvieti kontrolné svetlo príslušného symbolu (↔ ⑪) (obr. 3.2.8).

Ak chcete „Detskú bezpečnostnú poistku“ deaktivovať, znova súčasne stlačte tie isté tlačidlá.



DENNÝ PROGRAM OPTIMA 39'

Pranie bežne zašpinenej bielizne z bavlny alebo zmiešaného materiálu za 39 minút, ktoré zaručí dokonalé výsledky čistenia. Musíte pridať 3 minúty, ak je váš model vybavený funkciou „Posistop“.

PROGRAM BAVLNA /PENA

Pre náplň bielizne pozostávajúcej z peny, odolnej bielej alebo farebnej bavlny.

PROGRAM BAVLNA ECO

Na pranie bežne zašpinenej bavlnenej textílie, ktorý zaručí optimálnu spotrebu energie a vody.

PROGRAM BAVLNA s predpraním

Umožňuje odstrániť zeminu, piesok, krv... a potom pokračovať v praní v čistej vode.

 Do nádoby na pracie prostriedky je potrebné nasypať prací prostriedok (iba

prací prášok) do priestoru na predpranie "  " (Obr. 2.2).

PROGRAM Zmiešané

Pre náplň bielizne pozostávajúcej zo zmiešaných vlákien.

PROGRAM PRE VLNU

Program s rýchlosťou miešania a odstredovania prispôbenou podstate tohto typu látky.

PROGRAM FLASH 25 minút

Na pranie bielizne trvajúce 25 minút s malým množstvom bavlny alebo zmiešanej málo zašpinenej bielizne. Musíte pridať 3 minúty, ak je váš model vybavený funkciou „Posistop“.

 **Dôležité upozornenie:** Pri tomto programe je potrebné znížiť dávky pracích prostriedkov na polovicu.

PROGRAM ŠPORTOVÉ

a technické textílie. Pranie určené na ochranu elastických vlákien športového oblečenia, aby sa neuvoľnili.

PROGRAM RIFLE

Program určený na zníženie tvorby záhybov a vymývanie farieb. Program intenzívneho oplachovania na odstránenie všetkých stôp pracieho prostriedku (možnosti „Jednoduché žehlenie“ a „Tmavé farby“ sa nedajú vybrať).

PROGRAM KOŠELE

Program, ktorý je špeciálne určený na pranie normálne znečistených košiel používaných jeden deň, umožňujú vyprať 6 košiel za 40 minút. Rýchlosť odstredovania sa prispôsobí na účel obmedzenia pokrčenia tkaniny (možnosť „Jednoduché žehlenie“ nemožno odstrániť).

PROGRAM RUČNÉHO PRANIA

Program špeciálne určený pre ultra jemné pranie (kyvadlové miešanie), ktorý chráni vaše najjemnejšie látky. Odporúča sa oblečenie pred praním prevrátiť.

PROGRAM NA VYPLACHOVANIE /

ODSTREDOVANIE

Pri výbere tohto programu sa automaticky aktivuje voliteľná možnosť „Citlivá pokožka“. Ak chcete iba odstredovať, deaktivujte túto voliteľnú možnosť.

VOLITELNÁ MOŽNOSŤ CITLIVÁ POKOŽKA

Pridajte vyplachovanie. Ideálne pre osoby s citlivou pokožkou.

VOLITELNÁ MOŽNOSŤ JEDNODUCHÉ ŽEHLLENIE

Tempo a rýchlosť odstredovania sa prispôsobí na účel obmedzenia pokrčenia tkaniny.

MOŽNOSŤ PRE TMAVÉ FARBY

Umožňuje vašej práčke postarať sa o tmavé prádlo a zabrániť tvorbe záhybov a stôp po pracom prostriedku.

VOLITELNÁ MOŽNOSŤ ÚROVEŇ ZNEČISTENIA +/-

Pomocou tohto tlačidla je možné postupným stláčaním skrátiť alebo predĺžiť dobu trvania pracieho cyklu v závislosti od 2 dostupných úrovní.

– Úroveň 1, ktorý zodpovedá znečistenej bielizni, predlžuje priemernú dobu trvania cyklu o 15 % (Obr. 3.2.9).

– Úroveň 2, ktorý zodpovedá mierne znečistenej bielizni, skracuje priemernú dobu trvania cyklu o 40 % (Obr. 3.2.10).

 **Dôležité upozornenie:** Pri tomto programe je potrebné znížiť dávky pracích prostriedkov na polovicu.



FUNKCIA VYČERPANIE VODY ()

Táto funkcia sa používa pri veľmi jemnej bielizni a umožňuje vyčerpať vodu z práčky bez odstredovania.

FUNKCIA ZASTAVENIE S PLNOU NÁDRŽOU

()

Táto funkcia umožňuje vybrať bielizeň z práčky pred odstredovaním alebo oddiaľ túto etapu odstredovania.

Keď je zariadenie nastavené na možnosť plnej nádrže vody, bliká symbol „ ” a na displeji sa zobrazuje zostávajúci čas „00:00“ (Obr. 3.2.11).

Neskôr:

Ak chcete spustiť vypúšťanie s odstredovaním, vyberte rýchlosť otáčania prispôsobenú typu bielizne.

Ak chcete vykonať len vypúšťanie, vyberte funkciu „Vypúšťanie“ (rýchlosť odstredovania „ “).

Program sa ukončí automaticky.

Tabuľka programov							+/-		
Programy		Teplota (°C)	Maximálne povolené množstvo suchej bielizne	Citlivá pokožka	Jednoduché žehlenie	Pre tmavé farby	Úroveň znečistenia	Vyčerpanie vody	Vypnutie s plnou nádržou
	BAVLNA/PENA	Studená - 90	6,0 kg	●	●	●	●	●	●
	BAVLNA EKO	40 - 60	6,0 kg					●	●
	BAVLNA S PREDPRANÍM	Studená - 60	6,0 kg	●	●	●	●	●	●
	Zmiešané	Studená - 60	2,5 kg	●	●	●	●	●	●
	VLNA	Studená - 40	1,5 kg	●				●	●
Špeciálne programy									
	Denné OptiA 39'	Studená - 40	3,0 kg	●				●	●
	Flash 25 minút	Studená - 40	2,5 kg					●	●
	ŠPORTOVÉ	Studená - 40	2,5 kg	●	●	●	●	●	●
	RIFLE	Studená - 40	2,5 kg	●	●	●	●	●	●
	Košele	Studená - 40	1,5 kg	●	●	●	●	●	●
	Ručné pranie	Studená - 30	1,0 kg	●				●	●
Špecifické programy									
	Vyplachovanie/Odstredovanie	-	-	●				●	●



intellect - Opti 4

Práčka je schopná automaticky prispôbiť tieto parametre pri každom používaní zariadenia s cieľom maximálnej optimalizácie doby prania, ako aj úspory vody a energie.

- Úprava množstva bielizne:

Keďže neperieme 1 kg bielizne rovnako ako plnú práčku, zariadenie je vybavené snímačmi, ktoré jej umožňujú určiť množstvo bielizne vložené do bubna a automaticky vypočítať presné množstvo vody a potrebnej energie s cieľom zaručenia optimálnej kvality pracieho cyklu.

- Úprava tvrdosti vody:

Zariadenie automaticky prispôbuje dobu miešania a počet vyplachovaní v závislosti od tvrdosti používanej vody, ktorá má vplyv na výkon prania a vyplachovania, s cieľom dosiahnutia vynikajúceho výsledku. Tvrdosť vody sa nastavuje pri zapnutí zariadenia (pozri špecifický rámček).

- Úprava úrovne znečistenia:

Zariadenie dokáže upraviť dobu trvania cyklu až o 40 % v závislosti od vybraného nastavenia (pozri stranu 48), pretože doba a intenzita prania sa líši v závislosti od úrovne znečistenia bielizne.

- Úprava typu tkaniny:

Práčka upraví tempo miešania podľa príslušného typu tkaniny, pretože pranie bavlnenej košeľa sa líši od prania kašmírového pulóvra.

Upozornenie: Doba uvedená na zariadení pri výbere programu zodpovedá dobe pre priemerné množstvo bielizne. Táto doba sa najprv upraví po meraniach vykonaných práčkou a potom počas programu v závislosti od okolností (nadmerné množstvo pracieho prostriedku, nesprávne rozloženie množstva bielizne počas odstreďovania...) Musíte pridať 3 minúty, ak je váš model vybavený funkciou „Posistop“.

intellect - Easy start

Do pamäte práčky sa ukladajú vaše bežné spôsoby prania. Pri každom spustení programu sa uložia nastavenia, ktoré sa najčastejšie používate, a práčka vám ich ponúkne pri opätovnom zapnutí.

4 - BEŽNÁ ÚDRŽBA



4.1 - PREDCHÁDZANIE ZÁPACHU

Dodržiavajte pokyny týkajúce sa odtokovej hadice uvedené v odseku 1.3 a po ukončení cyklu nechajte veko otvorené. Raz za mesiac spustíte cyklus na prázdno s pracím prostriedkom s teplotou 60 °C alebo 90 °C.

4.2 - NÁDOBKA NA PRACIE PROSTRIEDKY (Obr. 4.1)

– Stlačením poistiek odistíte nádobku na pracie prostriedky **A**, a potiahnite ju smerom k sebe.

Vyberte sífon **B**, nádobku **C** oddelte od rámu **D**.

– Všetko opláchnite pod tečúcou vodou.

– Všetky komponenty nádoby znova zmontujte a zostavu vložte na príslušné miesto pod veko zariadenia.

4.3 - FILTER ČERPADLA (Obr. 4.2)

– Stlačením otvoru ceruzkou odistíte diel **A** na dne bubna **B** a diel posuňte doprava.

– Bubon otočte dopredu.

– Vyberte filter čerpadla **C**, odstráňte predmety, ktoré sa prípadne zachytili vo vnútri, a opláchnite ho pod tečúcou vodou.

– Znova vložte oba diely **C** a **A**.

– Diel **A** posuňte doľava až na doraz, kým nezapadne.

4.4 - KRYT

Nepoužívajte drsné výrobky ani špongie. Používajte tekuté čistiaci prostriedok. Osušte mäkkou handričkou.



Počas používania práčky môže dôjsť k istým problémom:

Ak sa na displeji zobrazí jeden z nasledujúcich problémov a zároveň sa ozve pípnutie alarmu, zavolajte popredajný servis. Predtým však venujte pozornosť nasledujúcemu:

d01 skontrolujte, či: je prívod vody otvorený.

5.1

d07 skontrolujte, či: veko nie je nesprávne zatvorené, bubon nie je zablokovaný.

5.2

d02 skontrolujte, či: nie je zanesený filter čerpadla; očistite filter (odsek 4.3).

5.3

Skontrolujte nasledujúce skutočnosti:

Problémy:	Príčiny/Nápravy:
Práčka sa nezapne:	<ul style="list-style-type: none"> - Nestlačili ste tlačidlo „Spustiť/Pozastaviť“. - Naprogramovali ste oddialený štart. - Pozri poruchy 5.1. a 5.2.
Bielizeň je nedostatočne odstredená alebo nie je vôbec odstredená:	<ul style="list-style-type: none"> - Bielizeň je nedostatočne odstredená alebo nie je vôbec odstredená. - Vybrali ste program bez odstreďovania alebo s obmedzeným odstreďovaním. Bezpečnostný systém odstreďovania zdetegoval nesprávne rozloženie bielizne v bubne: bielizeň rozložte a naprogramujte nové odstreďovanie. - Skontrolujte výšku odtokovej rúrky H (Obr. 1.3).
Na podlahe sa objavila mláka vody:	<ul style="list-style-type: none"> - Najprv vyťahnite elektrickú zástrčku a zatvorte prívod vody. - Skontrolujte prítomnosť tesnení G, ako aj utiahnutie prípojok prívodnej hadice (Obr. 1.2). - Skontrolujte správnu polohu odtokovej rúrky H (Obr. 1.3).
Silné vibrácie počas odstreďovania:	<ul style="list-style-type: none"> - Práčka je nesprávne uvoľnená (Obr. 1.1.3). - Podlaha nie je horizontálna (odsek 1.4).
Z práčky sa nevyčerpá voda:	<ul style="list-style-type: none"> - Je naprogramovaná funkcia „Vypnúť s plnou nádržou“. - Odtoková hadica je zohnutá alebo stlačená (Obr. 1.3). - Pozri poruchu 5.3.
Veko sa neotvára:	<ul style="list-style-type: none"> - Program nie je ešte ukončený. - Počkajte, kým poklesne teplota vo vnútri zariadenia.
Bubon je zablokovaný:	<ul style="list-style-type: none"> - Ak sa k nemu môžete dostať, skontrolujte, či sa malý kus bielizne nedostal medzi nádrž a bubon, a odstráňte diel A z dna bubna (Obr. 4.2). - Pozri poruchu 5.3.
Dvierka bubna sa otvárajú veľmi pomaly (pri zariadeniach vybavených dvierkami s pomalým otváraním):	<ul style="list-style-type: none"> - Zariadenie bolo dlhú dobu vypnuté. - Nachádza sa vo veľmi chladnej miestnosti. - Zvyšky pracieho prostriedku (prášku) blokujú závesy. - v každom prípade sa všetko upravilo po prvom otvorení.
Na konci programu zhasli všetky kontrolné svetlá:	<ul style="list-style-type: none"> - Kontrolné svetlá sa automaticky vypnú na konci programu po uplynutí maximálne 5 minút s cieľom úspory energie. Jedným stlačením ktoréhokolvek tlačidla sa obnoví funkčnosť displeja.

Poznámka k prevádzke, toto nie je chyba:

Trvanie programu sa počas spusteného programu skracuje alebo predlžuje.	Toto nie je chyba. Trvanie zobrazené pri spustení programu sa aktualizuje v závislosti od vlozenej náplne (automatické váženie). To zaručuje dokonalý výsledok, spotrebu vody a energie prispôsobené záťaži. Je to normálne. Bezpečnostný systém otáčania a zabraňovania tvorbe peny môže počítačový zobrazený čas predĺžiť.
--	--

6 - INFORMÁCIE TÝKAJÚCE SA NARIADENIA EÚ 1015/2010

V súlade s nariadením EÚ 1015/2010 sú nižšie uvedené doplňujúce informácie o výrobku. Ich účel: Smernice o úsporách energií, ktorým musia vyhovovať všetky zariadenia predávané na území EÚ.

INFORMÁCIE O VÝROBKU

SKÚŠOBNÉ PROGRAMY PODLA DELEGOVANÉHO NARIADENIA (EÚ) Č. 1061/2010

- Štandardný program pre bavlnenú bielizeň s teplotou 60 °C: Bavlna EKO - - bez voliteľnej možnosti - max. odstredenie.

- Štandardný program pre bavlnenú bielizeň s teplotou 40 °C: Bavlna EKO - - bez voliteľnej možnosti - max. odstredenie.

Tieto programy sú vhodné na čistenie normálne znečistených bavlnených tkanín a sú najúčinnnejšie, pokiaľ ide o spotrebu energie a vody.

Program	Teplota	Kapacita (kg)	Spotreba energie (kWh/cyklus)	Trvanie (min.)	Spotrebná voda (l/cyklus)	Zvyšková vlhkosť D v %
Bavlna/Pena	40 °C	3.5	0.45	106	40	54 ≤ D < 63
	60 °C	3.5	0.90	110	40	54 ≤ D < 63
Bavlna Eco <input type="checkbox"/>	<input type="checkbox"/> 60 °C	6.0	0.79	205	49	54 ≤ D < 63
	<input type="checkbox"/> 60 °C	3.0	0.50	123	32	54 ≤ D < 63
	<input type="checkbox"/> 40 °C	3.0	0.44	120	32	54 ≤ D < 63
Zmiešané	40 °C	2.5	0.44	81	46	54 ≤ D < 63
Denné OptiA39 [†]	40 °C	3.0	0.51	39	47	54 ≤ D < 63
Flash 25 minút	30 °C	2.5	0.21	25	38	54 ≤ D < 63
Vlna	30 °C	1.0	0.20	32	44	45 ≤ D < 50

Tieto hodnoty sú uvedené len orientačne. Môžu sa líšiť v závislosti od okolitých podmienok. Skutočná teplota prania sa môže líšiť od teploty uvedenej v programe kvôli úspore energie.





A+++ -10% Znamená to, že ročná spotreba energie sa zníži o 10 % v porovnaní so zariadením, ktorého spotreba sa nachádza na začiatku triedy A+++ podľa európskeho nariadenia 1061/2010/EÚ.

Spotreba elektriny v režime zastavenia a v režime zapnutia

Režim zastavenia:	0,49 W	Režim zapnutia:	0,49 W
-------------------	---------------	-----------------	---------------

VÝBER SPRÁVNEHO PRACIEHO PROSTRIEDKU

Symbol týkajúci sa čistenia bielizne definuje výber správneho pracieho prostriedku, správnej teploty a adekvátneho spôsobu čistenia bielizne.

Typ tkaniny	Program	Prací prostriedok
Biela bavlnená bielizeň 	Bavlna Tepl. ≤ 90°C	Prací prostriedok s bieliacim účinkom
Farebná ľanová alebo bavlnená bielizeň 	Bavlna Tepl. ≤ 60°C	Prací prostriedok pre farebnú bielizeň bez bieliaceho účinku
Syntetické tkaniny 	Zmiešané tkaniny Tepl. ≤ 60°C	Prací prostriedok pre farebnú/jemnú bielizeň
Jemné tkaniny 	Ručné pranie Tepl. ≤ 40°C	Prací prostriedok pre jemnú bielizeň
Vlna 	Vlna Tepl. ≤ 30°C	Prací prostriedok pre vlnenú bielizeň

ZÁSAHY/VZŤAHY SO ZÁKAZNÍKMI/EXPORT

Prípadné zásahy na zariadení musí vykonať kvalifikovaný odborník spoločnosti. Počas telefonátu si pripravte všetky potrebné referencie zariadenia (obchodná referencia, referencia servisu, sériové číslo), aby sa zjednodušil proces vybavovania žiadosti. Tieto informácie sa nachádzajú na výrobnom štítku (Obr. 1.1.1).

Originálne náhradné diely:

V prípade zásahu žiadajte, aby boli použité výhradne originálne a certifikované náhradné diely.



Bližšie informácie vám poskytnete:

www.brandt.com

alebo sa obráťte priamo na svojho predajcu.

POZNÁMKY

Vážený kliente, vážená klientko,

Právě jste koupili výrobek značky **BRANDT**. Za projevenou důvěru vám mnohokrát děkujeme.

Tento výrobek byl navržen a vyroben s ohledem na potřeby klienta, na vás, na váš životní styl a vaše potřeby a očekávání. Věříme, že splní veškerá vaše očekávání. Do jeho výroby jsme investovali naše veškeré know-how, našeho inovačního ducha a zápal, který je naší hnací silou již více než 60 let.

Náš zákaznický servis je vám stále k dispozici a je připraven zodpovědět veškeré vaše dotazy nebo připomínky. A to vše v zájmu neustálého zlepšování uspokojování vašich potřeb.

Přihlaste se na stránku www.brandt.com, kde najdete jak naše poslední inovace, tak užitečné a doplňující informace.

Společnost **BRANDT** je šťastná, že vás může doprovázet každý den a přeje vám příjemné prožitky při vašich nákupech.



Důležité: Před spuštěním spotřebiče si prosím pečlivě přečtete tento návod k instalaci a použití, abyste se co nejrychleji seznámili s jeho provozem



Tento přístroj je určen výhradně pro domácí použití a byl navržen k praní prádla.

PŘEDEPSANÉ ZATÍŽENÍ:

- Maximální kapacita přístroje je 6 kg.

BEZPEČNOST



⚠ Je nezbytné dodržovat následující pokyny:

INSTALACE:

- Tento přístroj je určen k použití v domácích a podobných podmínkách, jako jsou:
 - v kuchyňských koutech vyhrazených pro zaměstnance obchodů, kanceláří a dalších profesních prostředí,
 - hospodářské farmy,
 - klienti v hotelích, motelech a dalších prostředích obytného charakteru,
 - v prostředích typu hostinských pokojů.
- Tlak vody je nutno udržovat mezi 0,1 a 1 MPa (1 a 10 barů).
- Nepoužívejte prodlužovací kabel, adaptér, rozbočovací nebo programovatelnou zásuvku.
- Elektroinstalace musí odolat maximálnímu napětí uvedenému na elektrickém štítku a zásuvka musí být řádně uzemněna.
- Po instalaci přístroje musí zástrčka zůstat přístupná.
- Používejte výhradně napájecí hadici a nová těsnění **G** dodaná k přístroji.
- Je-li poškozen napájecí kabel, nechte ho vyměnit v poprodejním servisu nebo kvalifikovaným odborníkem, aby se předešlo veškerým rizikům.
- Nedoporučuje se instalovat přístroj na rohož nebo koberec, abyste nebránili cirkulaci vzduchu na jeho základně.
- V případě problému, který nemůžete sami vyřešit (viz strana 64), na přístroji neprovádějte žádné zásahy a zavolejte technické oddělení prodejce nebo výrobce.

**POUŽITÍ:**

- Tento přístroj mohou používat děti ve věku nejméně 8 let a osoby, jejichž tělesné, smyslové či duševní schopnosti jsou sníženy nebo které mají nedostatečné zkušenosti nebo znalosti, pokud mají dostatečný dohled a byly vybaveny pokyny k bezpečnému používání tohoto přístroje a seznámeny s možnými riziky. Dohlédněte na děti, abyste se ujistili, že si s přístrojem nehrají, a zajistěte, aby se u něj nevyskytovaly děti mladší 3 let, pokud nejsou pod nepřetržitým dohledem.
- Čištění a údržbu přístroje nesmí provádět děti bez dozoru.
- Nevkládejte prádlo ošetřené čističem skvrn, rozpouštědlem nebo hořlavinou ihned po čištění (nebezpečí výbuchu).
- Tato pračka je vybavena pojistkou, aby nedošlo k případnému přetečení vody.
- Po ukončení cyklu nezapomeňte zavřít kohoutek přívodu vody a odpojit napájecí kabel.

ŽIVOTNÍ PROSTŘEDÍ

Tato pračka byla navržena s ohledem na zásady ochrany životního prostředí.

OCHRANA ŽIVOTNÍHO PROSTŘEDÍ

Dávky prací prostředek podle míry zašpinění dávky prádla a tvrdosti vody a nepřekračujte množství doporučené výrobcem pracího prostředku.

Obalové materiály tohoto přístroje jsou recyklovatelné.

Přispějte k ochraně životního prostředí a odložte je do příslušných městských kontejnerů.



Vaše pračka obsahuje i mnoho recyklovatelných materiálů a je označena tímto logem, aby vám připomněla, že vyřazené přístroje se nemají mísit s běžným odpadem.

Recyklace přístroje tak proběhne v souladu s evropskou směrnicí 2012/19/EU o odpadech pocházejících z elektrických a elektronických zařízení.

Kontaktujte radnici ve Vaší obci nebo prodejce, aby Vám oznámili sběrná místa opotřebovaných přístrojů nejbližší Vašemu bydlišti.

ÚSPORY ENERGIE

Předpírku programujte jen v případě, je-li to opravdu nutné. Na mírně nebo normálně špinavé prádlo stačí program na nízkou teplotu.



1.1 - ROZBALENÍ (Obrázek 1.1.2 až 1.1.4)



Je nezbytné dodržovat následující pokyny:

- Z víka a křidel bubnu vytáhněte zarážky, poté otevřete a pečlivě zavřete buben.
- Pračku nadzvedněte a vytáhněte sokl **A** a zarážku motoru **B** (Obrázek 1.1.2).
- Vyjměte rozpěru **C** a zablokujte otvory pomocí krytů **D** (Obrázek 1.1.3).
- Odstraňte všechny 3 objímky držáku hadice **E** a všechny 3 otvory neprodleně zablokujte pomocí krytů **F** (Obrázek 1.1.4).

1.2 - PŘIPOJENÍ KE KANALIZACI VODY (Obrázek 1.2)

Zapojte přívodnou hadici s novými těsněními na přípojku nacházející se na zadní straně pračky a na vašem kohoutku vybaveném závitovanou koncovkou Ř 20x27.

1.3 - ODVOD (Obrázek 1.3)

Umístěte výpustnou hadici **H** vybavenou úchytkou a pečlivě dodržujte pokyny na nákresu a zejména dbejte na to, aby připojení nebylo těsné: nechte volný průchod vzduchu mezi výpustnou hadicí a odvodem, aby nedošlo k výtlačku použité vody do přístroje a jakýmkoli nepříjemným pachům.

1.4 - VYVÁŽENÍ PRAČKY (Obrázek 1.4)

Přístroj je nutno instalovat na vodorovné podlaže. V případě potřeby pračku vyrovnejte pomocí nastavitelných nožiček umístěných v přední části přístroje, je-li jimi přístroj vybaven. Je-li vybaven zasouvacími kolečky, lze ho přemísťovat, zatáhnete-li páčku umístěnou v dolní části přístroje doleva až na doraz.

1.5 - ELEKTRICKÉ PŘIPOJENÍ (Obrázek 1.1.1)

Pečlivě dodržujte údaje na štítku přístroje.

1.6 - PŘEDBĚŽNÉ ČIŠTĚNÍ

Po instalaci je nezbytné provést předběžné čištění pračky při cyklu bavlna 90°C bez prádla a s poloviční dávkou pracího prostředku.

2 - POUŽITÍ



DOPORUČENÍ:

- Před praním prádlo roztřídte podle barvy, míry zašpinění a druhu textilie. Vyprázdněte kapsy, zapněte zipy, odstraňte háčky ze záclon, malé kousky prádla zavřete do pracího sáčku.
- Odstraňte špatně přišité knoflíky, špendlíky a spony.
- Svažte pásky, stuhy u zástěr, apod.

2.1 - VLOŽENÍ PRÁDLA DO BUBNU (Obrázek 2.1)

Stiskněte rukojeť krytu a stiskem tlačítka otevřete buben **A**.



Po vložení prádla zkontrolujte, zda jste buben správně zavřeli. Zkontrolujte, zda je okraj tlačítka dobře viditelný.

2.2 - VLOŽENÍ PRÁDLA DO BUBNU (Obrázek 2.2)

- Zásuvka na prací prostředky má 3 přihrádky: **1** pro předpírku (prášek), **2** pro praní (prášek nebo tekutina), **3** Aviváž.
- Používejte prací prostředky schválené pro pračku pro domácí použití.
 - Nepoužívejte tekuté přípravky na cyklus s předpírkou a/nebo s odloženým startem.
 - Neplňte zásobník nad risku **MAX**.



3.1 - OVLÁDACÍ PANEĽ

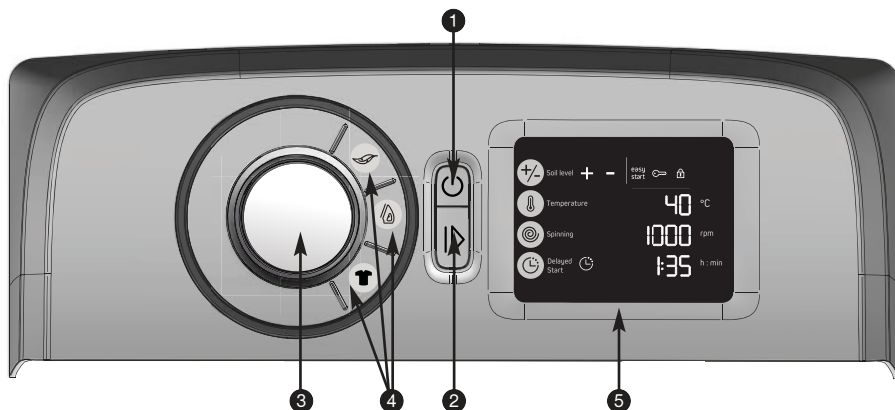

1 Zapnutí/Vypnutí

2 Start/Pauza

3 Volič programu

4 Opce

5 Displej

DETAIL DISPLEJE 5

6 Míra zašpinění

7 Volba teploty

8 Volba rychlosti ždímání

9 Odložený start

10 Kontrolka funkce „Easy start“

11 Kontrolka dětské pojistky

12 Kontrolka zámku dveří

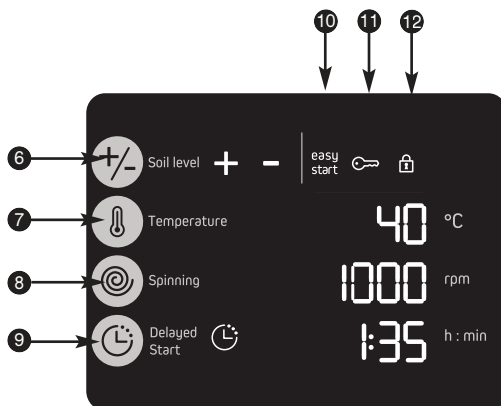



3.2 - PROGRAMOVÁNÍ PRACÍHO CYKLU ZAPNUTÍ

PŘÍSTROJE

Stiskněte tlačítko „Zapnutí/Vypnutí“ ①, pokud je pračka vypnutá. Při prvních použitích pračky vám bude nabídnut program výrobce, pak se díky funkci „Easy start“ automaticky zobrazí váš program. Kontrolka ⑩ svítí. Pokud vám toto naprogramování vyhovuje, stiskněte tlačítko „Start/Pauza“ ② pro spuštění tohoto programu.

V opačném případě můžete program změnit otočením voliče ③. Příslušná kontrolka zvoleného programu se rozsvítí. Pračka pro tento program zobrazí nejvhodnější teplotu a rychlost odstředování stejně jako dobu cyklu.

Teplotu můžete změnit opakovanými stisky tlačítka ⑦ (obr. 3.2.1).

Poznámka : Pro praní za studena zvolte teplotu «0».

Pomocí tlačítka ⑧ můžete:

- změnit rychlost odstředění (automatické omezení pro některé programy) (obr. 3.2.2)

- zvolit odkapávání (obr. 3.2.3). Cyklus skončí vyprázdněním pračky bez odstředění

- nebo zastavení s plným bubnem (obr. 3.2.4).

Případné volitelné možnosti můžete zvolit pomocí tlačítek ④ a ⑥. Kontrolka odpovídající vaší volbě se rozsvítí. Poplašný signál vám ohlásí volby nekompatibilní s vaším programem.

Pro spuštění programu stiskněte tlačítko „Start/Pauza“ ②, rozsvítí se kontrolka zámku dveří ⑫ (obr. 3.2.5).

Po spuštění cyklu a za několik minut proběhne aktualizace doby podle množství a druhu vloženého prádla.

ODLOŽENÝ START PROGRAMU

Zvolte program.

Stiskněte tlačítko „Odložený start“ ⑨, abyste odložili spuštění programu vždy o hodinu až do dosažení požadovaného času (maximálně 24 hodin). Potvrďte volbu cyklu stiskem tlačítka „Start/Pauza“ ②. Podle provedené volby svítí jedna ze dvou kontrolk nepřerušovaně. Jakmile se cyklus spustí, kontrolka zhasne.

Displej vás informuje o době zbývajícím do spuštění programu odpočtem hodinu po hodině a pak během poslední hodiny minutu po minutě.



3.2 - PROGRAMOVÁNÍ PRACÍHO CYKLU ZAPNUTÍ (pokračování)

PŘIDÁNÍ NEBO ODEBRÁNÍ KUSU PRÁDLA

BĚHEM CYKLU (nelze během ždímání)

Potřebujete-li přidat nebo odebrat prádlo:

Program přerušíte dlouhým stiskem tlačítka ② „Start/Pauza“.

Zbývajících doba bliká a kontrolka zámku dveří ⑫ zhasne.

Vložte či vyjměte jeden či více kousků prádla.

 Doba odblokování dvířek závisí na vnitřní teplotě pračky a může z bezpečnostních důvodů trvat několik minut.

Stiskněte tlačítko „Start/Pauza“ ② pro opětovné spuštění programu. Odpočet pokračuje.

Poznámka : Zvolili-li jste odložený start, můžete mít do bubnu okamžitý přístup během fáze, která předchází zahájení pracího cyklu.

ZRUŠENÍ PROGRAMU

Dlouze stiskněte tlačítko „Zapnutí/Vypnutí“ ① .

Všechny kontrolky zhasnou.

Tento úkon lze provést kdykoliv: během cyklu, při nastavování programu nebo během pauzy.

Poznámka : V každém případě je však po zrušení nutno přeprogramovat vše od začátku (viz odstavec 3.2), provede se částečné vypuštění pračky.

KONEC PRANÍ

Displej hlásí „Konec“ (Obr. 3.2.7) a kontrolka zámku dveří ⑫ zhasne.

Můžete naprogramovat nový cyklus bez nutnosti stisku tlačítka „Zapnutí/Vypnutí“ ① .

Displej nejdéle po 5 minutách automaticky zhasne v zájmu úspory energie v pohotovostním režimu.

Některé modely jsou vybaveny funkcí „Posistop“, která dokáže automaticky zastavit buben pračky dvířky směrem nahoru, aby byl přístup k prádlu snazší. Prací cyklus se prodlouží o délku této fáze, která může trvat až 3 minuty.

Otevřte kryt a vyjměte prádlo.

Pračku vypněte dlouhým stiskem tlačítka „Zapnutí/Vypnutí“ ① .



Informace :

V případě přerušení dodávky proudu se váš cyklus automaticky spustí ihned po obnovení napájení tam, kde se zastavil.

DĚTSKÁ POJISTKA

Pro zablokování vašeho naprogramování aktivujte „Dětskou pojistku“ současným stiskem tlačítka ⑥

a ⑦ . Jakmile je vaše pojistka aktivní, rozsvítí se kontrolka ⑪ odpovídající symbolu (☹).

Pro deaktivaci „Dětské pojistky“ stiskněte znovu současně tato dvě stejná tlačítka.



KAŽDODENNÍ PROGRAM OPTIMA 39'

Tento program umožňuje během 39 minut vyprat běžnou dávku normálně znečištěného bavlněného nebo smíšeného prádla se zárukou dokonalého vyprání. Pokud je váš model pračky vybaven funkcí „Posistop“, je nutné přidat 3 minuty.

PROGRAM BAVLNA/HOUBA



Tento program umožňuje vyprat dávku prádla obsahujícího froté a bílou odolnou nebo barevnou bavlnu.

PROGRAM BAVLNA ECO

Tento program umožňuje vyprat běžně znečištěné bavlněné textilie se zárukou maximální úspory energie a vody.

BAVLNA Předpírka

Pro odstranění hlíny, písku, krve... Umožňuje navázat práním v čisté vodě.

 Je nutno vložit i prací prostředek (pouze prací prášek) do prostoru pro předpírku  v zásuvce na prací prostředky (Obrázek 2.2).

PROGRAM SMÍŠENÝ

Tento program umožňuje vyprat dávku prádla obsahující smíšená vlákna.

PROGRAM VLNA

U tohoto programu je rychlost promíchávání a odstředování přizpůsobena druhu těchto textilií.

PROGRAM FLASH 25 minut

Tento program umožňuje za 25 minut vyprat malou dávku trochu znečištěného bavlněného nebo smíšeného prádla. Pokud je váš model pračky vybaven funkcí „Posistop“, je nutné přidat 3 minuty.

 **Důležité upozornění:** U tohoto programu musí být dávky pracích prostředků sníženy na polovinu.

PROGRAM SPORT

a funkční prádlo. Prání navrženo k ochraně elastických vláken vyskytujících se ve sportovních oděvech, aby nedošlo k jejich uvolnění.

PROGRAM JEANS

Program speciálně navržený k zamezení vzniku skladů a oprání. Zesílené máchání pro odstranění všech stop pracího prostředku (volby „Snadné žehlení“ a „Tmavé barvy“ nelze odebrat).

PROGRAM KOŠILE

Program speciálně navržený k praní 6 normálně ušpiněných košil nošených jeden den na méně než 40 minut. Rychlost ždímání je upravena v zájmu slabšího pomačkání (volbu „Snadné žehlení“ nelze odebrat).

PROGRAM RUČNÍ PRÁNÍ

Program speciálně navržený pro velmi jemné praní (svislé promíchávání) je šetrný k nejjemnějším textiliím. Před práním doporučujeme oděvy obrátit naruby.

PROGRAM MÁCHÁNÍ/ŽDÍMÁNÍ

Při volbě tohoto programu se automaticky aktivuje volba „Citlivá pokožka“. Přejete-li si provést pouze ždímání, deaktivujte tuto volbu.

MOŽNOST CITLIVÁ POKOŽKA

Přidá další máchání. Ideální pro osoby s citlivou pleť.

MOŽNOST SNADNÉ ŽEHLENÍ

Upravené tempo a rychlost ždímání, aby se omezilo pomačkání.

VOLBA TMAVÉ BARVY

Umožňuje pračce pečovat o tmavé prádlo bez vzniku skladů a stop pracího prostředku.

MOŽNOST MÍRY ZAŠPINĚNÍ +/-

Toto tlačítko vám umožňuje prodloužit nebo zkrátit dobu pracího cyklu podle 2 úrovní dostupných postupnými stisky.

– Úroveň 1 odpovídá špinavému prádlu, prodlužuje dobu cyklu průměrně o 15 % (Obrázek 3.2.9).

– Úroveň 2 odpovídá prádlu, které je třeba osvěžit, zkracuje dobu cyklu průměrně o 40 % (Obrázek 3.2.10).

 **Důležité upozornění:** U tohoto programu musí být dávky pracích prostředků sníženy na polovinu.



FUNKCE ODKAPÁVÁNÍ (I I)

Tato funkce, pro velmi jemné prádlo, umožňuje vynechat ždímání a přejít na vypuštění pračky.

FUNKCE ZASTAVENÍ S PLNOU NÁPLNÍ (E-E)

Tato funkce umožňuje vyjmout prádlo z pračky před započítáním fáze odstředování, nebo odložit start této etapy odstředování, což umožní, aby vyprané prádlo zůstalo ve vodě a nepomačkalo se.

Když je pračka zastavena s bubnem plným vody, symbol „E-E“ bliká a ukazatel zbývajících času ukáže „00:00“ (obr. 3.2.11).

Poté:

Přejete-li si provést vypuštění s odstředováním, zvolte rychlost odstředování podle druhu prádla.

Chcete-li pouze vypustit vodu, zvolte funkci „odkapávání“ (rychlost odstředování „I I“). Program se automaticky ukončí.

Tabulka programů									
Programy		Teplota (°C)	Maximální dávka suchého prádla	Citlivá pokožka	Snadné žehlení	Tmavé barvy	Míra zašpinění	Odkapávání	Zastavení s plnou náplní
	BAVLNA / HOUBA	Studené - 90	6,0 kg	●	●	●	●	●	●
	BAVLNA EKO	40 - 60	6,0 kg					●	●
	BAVLNA PŘEDPÍRKA	Studené - 60	6,0 kg	●	●	●	●	●	●
	SMÍŠENÝ	Studené - 60	2,5 kg	●	●	●	●	●	●
	VLNA	Studené - 40	1,5 kg	●				●	●
Speciální programy									
	Každodenní OptiA39'	Studené - 40	3,0 kg	●				●	●
	Flash 25 minut	Studené - 40	2,5 kg					●	●
	Sport	Studené - 40	2,5 kg	●	●	●	●	●	●
	Jeans	Studené - 40	2,5 kg	●	●	●	●	●	●
	Košile	Studené - 40	1,5 kg	●	●	●	●	●	●
	Ruční praní	Studené - 30	1,0 kg	●				●	●
Zvláštní programy									
	Máchání / Ždímání	-	-	●				●	●



intellect - Opti 4

V zájmu co nejpresnějšího nastavení doby praní a spotřeby vody a energie umí vaše pračka tyto parametry automaticky upravit při každém použití.

- Přizpůsobení množství prádla:

Jelikož 1 kg prádla nepereme jako plnou dávku, je váš přístroj vybaven snímači, které umožňují určit množství prádla vloženého do bubnu a automaticky vypočítat správné příslušné množství vody a energie a zaručují optimální kvalitu praní.

- Přizpůsobení tvrdosti vody:

Jelikož tvrdost vody ve vaší síti má vliv na kvalitu praní a máchání, přizpůsobí váš přístroj automaticky dobu víření a v důsledku toho počet máchání v zájmu dosažení dokonalého výsledku. Nastavení tvrdosti vody se provádí při uvedení vašeho přístroje do provozu (viz zvláštní příloha).

- Přizpůsobení míře zašpinění:

Jelikož doba a intenzita praní nejsou stejné, podle stupně zašpinění vašeho prádla může váš přístroj měnit dobu cyklu až o 40 % podle zvoleného nastavení (viz strana 61).

- Přizpůsobení druhu textilu:

Jelikož bavlněnou košili a kašmírový svetr nepereme stejně, vaše pračka přizpůsobí tempo víření každému typu textilu.

Pro vaši informaci: doba udávaná zařízením při výběru programu odpovídá průměrné náplni. Tato doba se nejprve upraví poté, co přístroj realizuje měření, pak po celou dobu programu v závislosti na odchylkách (přílišná dávka pracího prášku, nesprávné vyrovnaní náplně v bubnu během ždímání,...). Pokud je váš model pračky vybaven funkcí „Posistop“, je nutné přidat 3 minuty.

intellect - Easy start

Vaše pračka ukládá vaše prací zvyklosti do paměti. U každého spuštění programu ukládá volby, které nejčastěji používáte, a nabídne vám je hned po zapnutí.

4 - BĚŽNÁ ÚDRŽBA



4.1 - ODSTRANĚNÍ NEPŘÍJEMNÝCH PACHŮ

Dodržujte pokyny k montáži odvodní hadice uvedené v odstavci 1.3, po ukončení cyklu nechávejte kryt otevřený. Jednou měsíčně proveďte jeden cyklus bez prádla s pracím prostředkem při 60 °C nebo 90 °C.

4.2 - ZÁSUVKA NA PRACÍ PROSTŘEDKY

(Obrázek 4.1)

- Odblokujte přihrádku stiskem výstupků **A** a vytáhněte ji k sobě. Vyměňte sifon **B**, oddělte přihrádku **C** od ozdobného krytu **D**.
- Vše opláchněte pod tekoucí vodou.
- Všechny části zásuvky namontujte zpět, celek vraťte na místo pod kryt pračky.

4.3 - FILTR ČERPADLA (Obrázek 4.2)

- Odblokujte díl **A** na dně bubnu stiskem tužky na otvor **B** a posunutím doprava.
- Otočte bubnem směrem dopředu.
- Vyměňte filtr čerpadla **C**, odstraňte případné uvnitř se vyskytující předměty a opláchněte pod tekoucí vodou.
- Vraťte na místo oba díly **C** a **A**.
- Zatlačte na díl **A** doleva, aby správně zapadl.



4.4 - PLÁŠŤ

Použijte tekuté mýdlo. Nepoužívejte brusné čisticí prostředky nebo houby. Osušte měkkým hadrem.

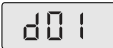

Při používání pračky může dojít k poruchám:

Pokud displej hlásí některou z následujících poruch a zní výstražný signál, než zavoláte záruční servis:

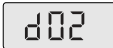
 5.1	zkontrolujte, zda: je otevřen vodní kohoutek.	 5.2	zkontrolujte, zda: - kryt je špatně zavřený. - buben je zablokovaný.	 5.3	zkontrolujte, zda: filtr čerpadla je ucpaný; vyčistěte filtr (<i>odstavec 4.3</i>).
--	---	---	--	---	---

Zde je několik bodů, které je třeba zkontrolovat:

Problémy:	Příčiny / Opatření:
Pračka se nespustí:	- Příklad není zapojen nebo je výpadek dodávky elektrického proudu. - Nestiskl/a jste tlačítko „Start/Pauza“. - Naprogramoval/a jste odložený start. - Viz problémy 5.1 a 5.2.
Prádlo je špatně vyždímáno nebo vůbec nevyždímáno:	- Zvolil/a jste program bez ždímání nebo s omezeným ždímáním. - Systém odstředování zjistil špatné rozložení prádla v bubnu : prádlo rozložte a naprogramujte nové ždímání. - Zkontrolujte výšku úchytky výpusti H (<i>Obrázek 1.3</i>)
Na zemi je kaluž vody:	Nejprve vyjměte zástrčku ze sítě a uzavřete přívod vody. - Zkontrolujte, zda nechybí těsnění G a také upevnění přípojek napájecí hadice (<i>Obrázek 1.2</i>). - Zkontrolujte správnou polohu úchytky výpusti H (<i>Obrázek 1.3</i>).
Silné vibrace při ždímání:	- Pračka je špatně umístěná (<i>Obrázek 1.1.3</i>). - pračka není na rovné podložce v horizontální poloze (<i>odstavec 1.4</i>).
Zařízení nevypouští vodu:	- Naprogramovali jste „Zastavení s naplněným bubnem“. - Výpustná hadice je přeložená nebo prasklá (<i>Obrázek 1.3</i>). - Viz problémy 5.3.
Víko se neotvírá:	- Program není ještě ukončen. - Vyčkejte, až klesne teplota v pračce.
Buben je zablokovaný:	- Můžete-li se tam dostat, zkontrolujte, zda se mezi nádobu a bubem nedostal malý kousek prádla, po vyjmutí dílu na dně bubnu A (<i>Obrázek 4.2</i>). - Viz problémy 5.3.
Dvířka bubny se otevírají příliš pomalu (u přístrojů vybavených dvířky s lehkým otevřením):	- Příklad byl dlouho mimo provoz. - Je umístěn v příliš studené místnosti. - Zbytky pracího prostředku (prášku) blokují klouby. - ve všech případech se vše vrátí do pořádku po prvním otevření.
Po skončení programu jsou zhasnuté všechny kontrolky:	- V zájmu úspory energie kontrolky automaticky zhasnou nejdéle do 5 minut po skončení vašeho programu. Váš displej uvedete znovu do chodu jedním stiskem jakéhokoliv tlačítka.

Poznámka k chodu, toto není porucha:

Délka programu se v průběhu programu zkrátí nebo prodlouží	Není to závada. Délka zobrazená na začátku programu se aktualizuje podle vložené dávky prádla (automatické vážení). Zaručuje to dokonalý výsledek praní a spotřebu vody a energie uzpůsobenou dávkou. Je to normální. Bezpečnostní systém ždímání a prevence vytváření pěny může prodloužit původně nastavenou délku programu.
---	--

6 - INFORMACE TÝKAJÍCÍ SE NAŘÍZENÍ EU 1015/2010

V souladu s nařízením EU 1015/2010 dále naleznete doplňující informace k výrobku. Reagují na: směrnice pro úsporu energie, které musí splňovat všechny přístroje prodávané v EU.





INFORMACE O VÝROBKU

TESTY PROGRAMŮ PROVEDENY SHODNĚ S EVROPSKOU DIREKTIVOU (EU) N° 1061/2010

- Standardní program bavlna 60°C: bavlna ECO  - bez funkce - maximální odstředování.

- Standardní program bavlna 40°C: bavlna ECO  - bez funkce - maximální odstředování.

Tyto programy vyhovují pro čištění normálně zašpiněných bavlněných tkanin a jsou neúčinnější, pokud jde o související spotřeby energie a vody.

Program	Teplota	Kapacita (kg)	Energetická spotřeba (kWh/cyklus)	Doba (min)	Spotřeba vody (l/cyklus)	Hodnota zbytkové vlhkosti D v %
Bavlna/Houba	40°C	3.5	0.45	106	40	
	60°C	3.5	0.90	110	40	
Bavlna ECO 		6.0	0.79	205	49	1000 / 1100 rpm 54 ≤ D < 63
		3.0	0.50	123	32	
		3.0	0.44	120	32	1200 / 1300 rpm 45 ≤ D < 54
Smíšené	40°C	2.5	0.44	81	46	
Každodenní OptiA39'	40°C	3.0	0.51	39	47	
Flash 25 minut	30°C	2.5	0.21	25	38	
Vlněné prádlo	30°C	1.0	0.20	32	44	45 ≤ D < 50

Uvedené hodnoty jsou orientační. Mohou se měnit podle okolního prostředí.

Z důvodu úspory energie se může skutečná teplota praní lišit od indikované teploty programu.

A+++ -10%





Toto udává, že roční spotřeba elektrické energie se snížila o 10 % oproti spotřebiči, jehož spotřeba je podle právního předpisu Evropské unie č. 1061/2010/EU zařazená na začátek energetické třídy A+++.

Spotřeba energie v režimu vypnutí a při ponechání v zapnutém stavu

Režim vypnutí:	0,49 W	Režim ponechání v zapnutém stavu:	0,49 W
----------------	---------------	-----------------------------------	---------------

VÝBĚR SPRÁVNÉHO PRACÍHO PROSTŘEDKU

Symbol údržby prádla určuje správný výběr pracího prostředku, správnou teplotu a adekvátní ošetření prádla.

Typ tkaniny	Program	Prací prostředek
Bílé prádlo z bavlny 	Bavlna Tepl. ≤ 90°C	Prací prostředek na bavlnu s bělicím prostředkem
Barevné prádlo ze lnu nebo z bavlny 	Bavlna Tepl. ≤ 60°C	Prací prostředek na barevné prádlo bez bělicího prostředku
Umělá vlákna 	Smíšené Tepl. ≤ 60°C	Prací prostředek na barevné prádlo/jemný
Jemné tkaniny 	Ruční praní Tepl. ≤ 40°C	Prací prostředek na jemné prádlo
Vlna 	Vlna Tepl. ≤ 30°C	Prací prostředek na vlněné prádlo

ZÁSADY / VZTAHY SE SPOTŘEBITELI PRO VÝVOZ

Případné opravy na vašem přístroji musí provádět kvalifikovaný personál spolupracující s výrobcem. Při telefonátu usnadněte převzetí objednávky tím, že si připravíte veškeré údaje o spotřebiči (obchodní označení, servisní údaje, výrobní číslo). Tyto informace naleznete na štítku (Obrázek 1.1.1).

Originální díly:

Při zásahu požádejte o výlučné použití originálních náhradních dílů.



Potřebujete-li jakékoli informace:

www.brandt.com

nebo se obraťte přímo na svého prodejce.



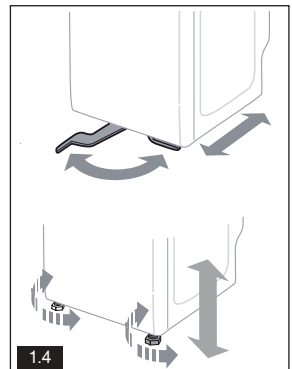
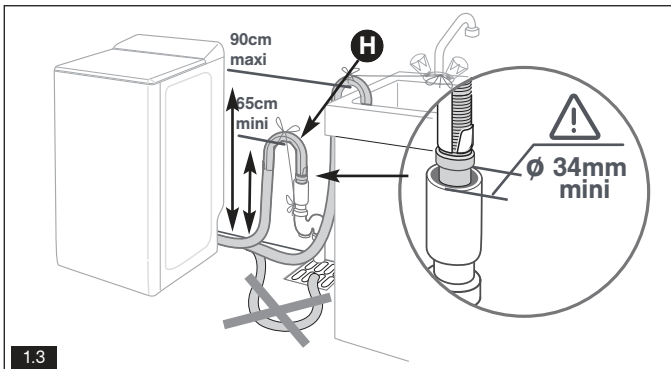
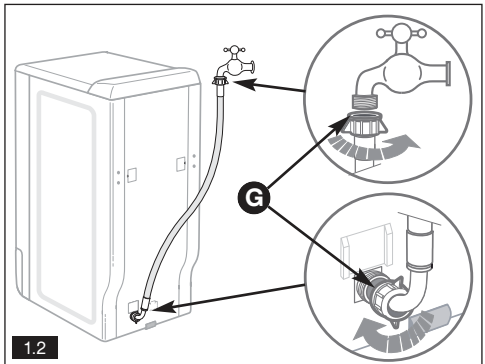
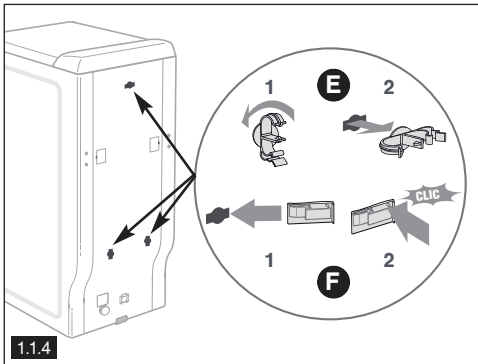
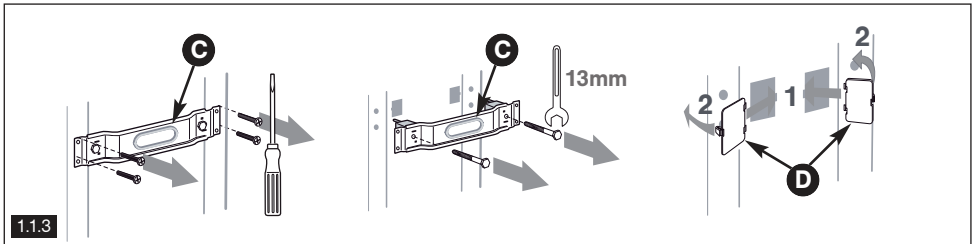
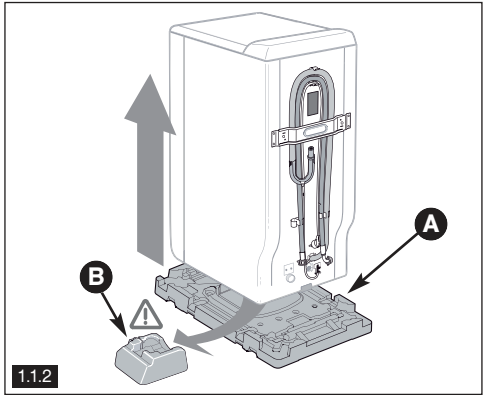
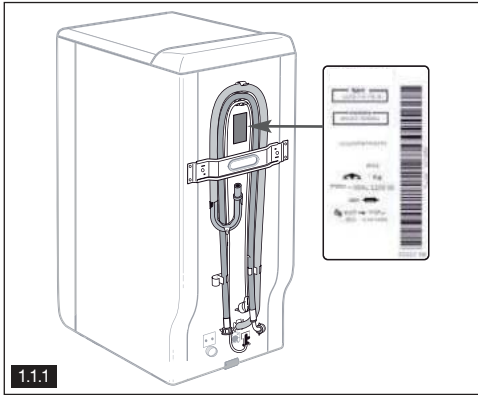

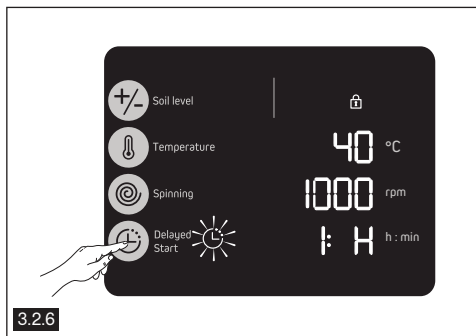
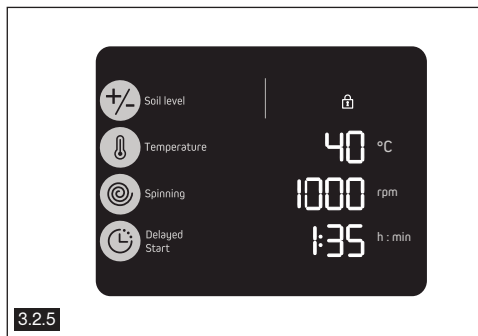
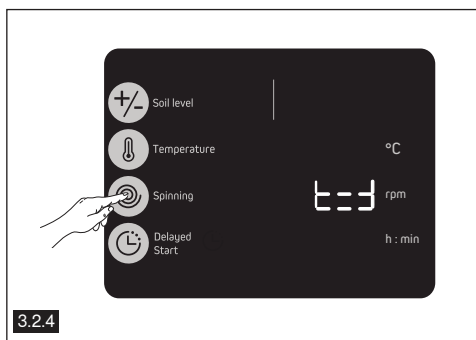
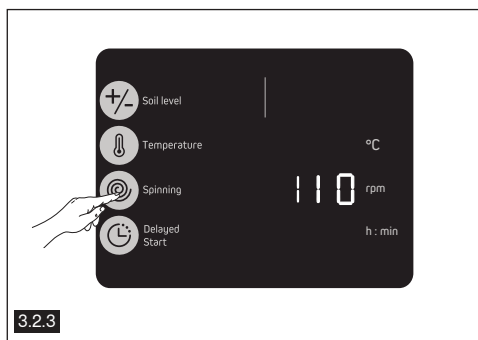
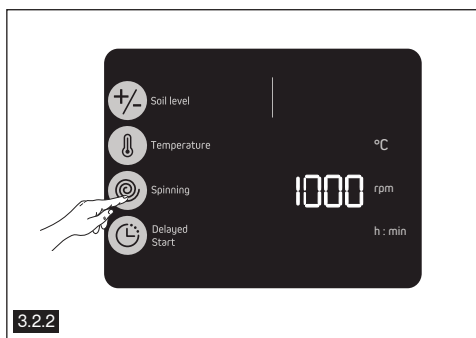
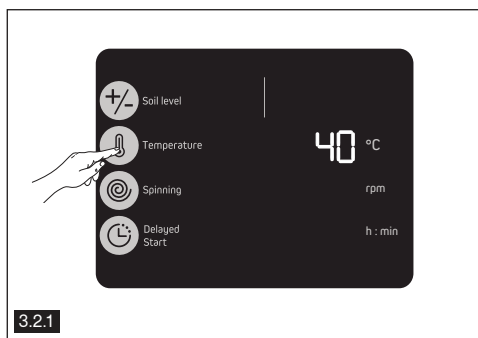
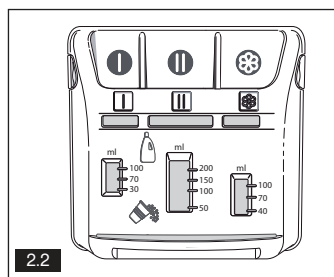
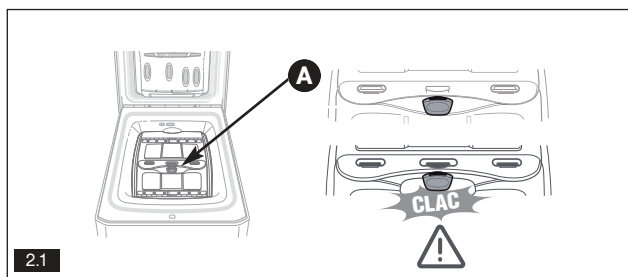

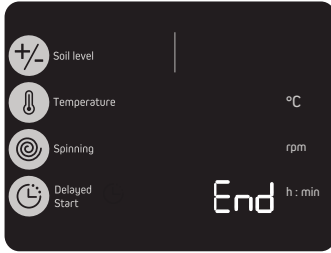

3.2.7



3.2.8

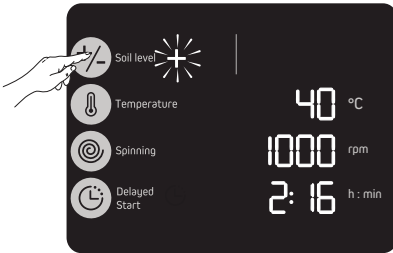

3.2.9

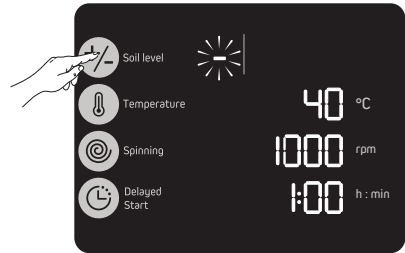

3.2.10

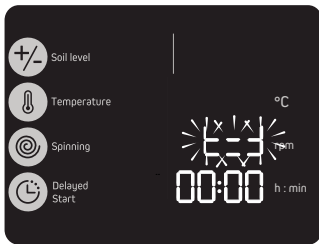

3.2.11

