

Brandt



MANUEL D'INSTRUCTION FR
INSTRUCTION MANUAL EN
MANUAL DE INSTRUCCIONES SP
NÁVOD K POUŽITÍ CS
HANDLEIDING NL
INSTRUKTIONSHÅNDBOG DA
ΕΓΧΕΙΡΙΔΙΟ ΟΔΗΓΙΩΝ EL
MANUAL DE INSTRUÇÕES PT
BEDIENUNGSHANDBUCH DE
MANUALE DELLE ISTRUZIONI IT
كتيب التعليمات ARA

Table de cuisson
Cooking Hob
Cocina vitrocerámica
Varná deska
Kookplaat
Komfur til madlavning
Εστίες Μαγειρέματος
Placa de Vitrocerámica
Kochfeld
Piano cottura

موقد الطبخ

BPV6320B
BPV6321B
BPV6410B
BPV6420B
BPV6421B
BPV6322B

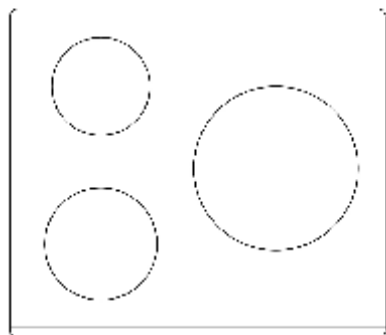

Αγαπητέ πελάτη,

Σας ευχαριστούμε που αγοράσατε ένα προϊόν **BRANDT** και για την εμπιστοσύνη σας στην εταιρεία μας.

Το προϊόν αυτό έχει σχεδιαστεί και κατασκευαστεί για εσάς λαμβάνοντας υπόψη τον τρόπο ζωής σας και τις απαιτήσεις σας, ούτως ώστε να ικανοποιεί τις προσδοκίες σας με τον καλύτερο δυνατό τρόπο. Το έχουμε εξοπλίσει με την εξειδίκευσή μας, το πνεύμα καινοτομίας μας και όλο τον ενθουσιασμό που μας καθοδηγεί για περισσότερα από 60 χρόνια.

Έτσι είμαστε πάντα σε θέση να ικανοποιήσουμε τις απαιτήσεις σας καθώς και είμαστε πάντα έτοιμοι να ακούσουμε και να απαντήσουμε σε όλες τις ερωτήσεις και συστάσεις σας, μέσω της διαθέσιμης εξυπηρέτησης πελατών μας.

Μπορείτε επίσης να επισκεφτείτε τον ιστότοπό μας στη διεύθυνση **www.brandt.com** όπου θα βρείτε τις τελευταίες μας καινοτομίες καθώς και επιπλέον χρήσιμες πληροφορίες.

Η **BRANDT** είναι στην ευχάριστη θέση να σας στηρίζει καθημερινά και ελπίζει να απολαύσετε την αγορά σας στο έπακρο.



Σημαντικό: Πριν ξεκινήσετε το μηχάνημά σας, διαβάστε αυτό τον οδηγό εγκατάστασης και χρήσης προσεκτικά ούτως ώστε να εξοικειωθείτε γρήγορα με τον τρόπο λειτουργίας του.

Περιεχόμενα

| | |
|---|-----------|
| 1. Πρόλογος | 5 |
| 1.1 Προειδοποιήσεις για την ασφάλεια | 5 |
| 1.2 Εγκατάσταση | 5 |
| 1.2.1 Κίνδυνος Ηλεκτροπληξίας | 5 |
| 1.2.2 Κίνδυνος Κοπής | 5 |
| 1.2.3 Σημαντικές οδηγίες ασφαλείας | 5 |
| 1.3 Λειτουργία και συντήρηση | 6 |
| 1.3.1 Κίνδυνος Ηλεκτροπληξίας | 6 |
| 1.3.2 Κίνδυνος Υγείας | 6 |
| 1.3.3 Κίνδυνος Καυτής Επιφάνειας | 6 |
| 1.3.4 Κίνδυνος Κοπής | 6 |
| 1.3.5 Σημαντικές οδηγίες ασφαλείας | 7 |
| 2. Εισαγωγή στο προϊόν | 9 |
| 2.1 Επάνω πλευρά | 9 |
| 2.2 Πίνακας ελέγχου | 11 |
| 2.3 Αρχή εργασίας | 13 |
| 2.4 Πριν χρησιμοποιήσετε την Νέα κεραμική σας εστία | 13 |
| 2.5 Τεχνικές Προδιαγραφές | 13 |
| 3. Λειτουργία Προϊόντος | 14 |
| 3.1 Χειριστήρια Αφής | 14 |
| 3.2 Επιλογή των σωστών Σκευών | 15 |
| 3.3 Πώς να χρησιμοποιείτε το BPV6320B / BPV6321B / BPV6420B / BPV6421B / BPV6423B | 15 |
| 3.3.1 Έναρξη μαγειρέματος | 15 |
| 3.3.2 Τέλος μαγειρέματος | 16 |
| 3.3.3 Χρήση της λειτουργίας Διπλής ζώνης (μόνον για το BPV6421B) | 17 |
| 3.3.4 Χρήση της λειτουργίας Τριπλής ζώνης (μόνον για το BPV6321B) | 18 |
| 3.3.5 Κλείδωμα των Χειριστηρίων | 19 |
| 3.3.6 Χειριστήριο χρονομέτρου | 20 |
| 3.3.7 Προστασία από Υπερθέρμανση | 21 |
| 3.3.8 Προειδοποίηση Υπολειπόμενης Θερμότητας | 21 |
| 3.3.9 Προεπιλεγμένοι χρόνοι εργασίας | 22 |
| 3.4 Πώς να χρησιμοποιείτε το BPV6410B | 22 |
| 3.4.1 Έναρξη μαγειρέματος | 22 |
| 3.4.2 Τέλος μαγειρέματος | 22 |
| 4. Οδηγίες Μαγειρέματος | 23 |
| 4.1 Συμβουλές μαγειρέματος | 23 |
| 4.1.1 Σιγομαγείρεμα, μαγείρεμα ρυζιού | 23 |
| 4.1.2 Θωράκιση μπριζόλας | 23 |
| 4.1.3 Για stir-fry | 23 |
| 5. Ρυθμίσεις θέρμανσης | 24 |
| 6. Φροντίδα και Καθαρισμός | 24 |
| 7. Συμβουλές και Υποδείξεις | 25 |
| 8. Εγκατάσταση | 26 |

| | | |
|-----|--|----|
| 8.1 | Επιλογή εξοπλισμού εγκατάστασης..... | 26 |
| 8.2 | Πριν εντοπιστούν τα στηρίγματα στερέωσης..... | 26 |
| 8.3 | Προσοχή..... | 27 |
| 8.4 | Σύνδεση της εστίας στην τροφοδοσία ρεύματος..... | 27 |

1. Πρόλογος

1.1 Προειδοποιήσεις για την ασφάλεια

Η ασφάλειά σας είναι σημαντική για εμάς. Παρακαλούμε να διαβάσετε τις πληροφορίες αυτές προτού χρησιμοποιήσετε τις εστίες μαγειρέματος.

1.2 Εγκατάσταση

1.2.1 Κίνδυνος Ηλεκτροπληξίας

- Αποσυνδέστε τη συσκευή από το ηλεκτρικό δίκτυο πριν διενεργήσετε κάποια εργασία ή συντήρηση σε αυτή.
- Η σύνδεση σε ένα καλό σύστημα γείωσης είναι απαραίτητη και υποχρεωτική.
- Αλλαγές στο οικιακό σύστημα καλωδίωσης πρέπει να γίνονται μόνον από εξουσιοδοτημένο ηλεκτρολόγο.
- Μη τήρηση αυτής της συμβουλής ενδεχομένως να επιφέρει ηλεκτροπληξία ή θάνατο.

1.2.2 Κίνδυνος Κοπής

- Προσέχετε - οι άκρες πλαισίου είναι αιχμηρές.
- Αδυναμία προσοχής θα μπορούσε να οδηγήσει σε τραυματισμό ή κοψίματα.

1.2.3 Σημαντικές οδηγίες ασφαλείας

- Διαβάστε αυτές τις οδηγίες προσεκτικά πριν τοποθετήσετε ή χρησιμοποιήσετε αυτή τη συσκευή.
- Δεν θα πρέπει να τοποθετηθεί εύφλεκτο υλικό ή προϊόντα σε αυτή τη συσκευή ανά πάσα στιγμή.
- Καταστήστε αυτές τις πληροφορίες διαθέσιμες στο άτομο που είναι υπεύθυνο για την εγκατάσταση της συσκευής καθώς αυτό θα μπορούσε να μειώσει τα κόστη εγκατάστασής σας.
- Για να αποτραπεί ο κίνδυνος, η συσκευή αυτή πρέπει να εγκατασταθεί σύμφωνα με αυτές τις οδηγίες εγκατάστασης.
- Αυτή η συσκευή πρέπει να εγκατασταθεί και α γειωθεί σωστά μόνον από κατάλληλα εξουσιοδοτημένο άτομο.
- Αυτή η συσκευή θα πρέπει να είναι συνδεδεμένη σε ένα δίκτυο το οποίο περιλαμβάνει έναν διακόπτη απομόνωσης που παρέχει πλήρη αποσύνδεση από την παροχή ρεύματος.
- Η αδυναμία εγκατάστασης της συσκευής σωστά θα μπορούσε να ακυρώσει κάποια αξίωση εγγύησης ή ευθύνης.

1.3 Λειτουργία και συντήρηση

1.3.1 Κίνδυνος Ηλεκτροπληξίας

- Μην μαγειρεύετε επάνω σε σπασμένη ή ραγισμένη εστία. Εάν η επιφάνεια της εστίας σπάσει ή ραγίσει, απενεργοποιήστε αμέσως τη συσκευή στην παροχή ρεύματος (επιτοίχιο διακόπτη) και επικοινωνήστε με έναν εξουσιοδοτημένο τεχνικό.
- Σβήστε την εστία στον τοίχο πριν το καθάρισμα ή τη συντήρηση.
- Μη τήρηση αυτής της συμβουλής ενδεχομένως να επιφέρει ηλεκτροπληξία ή θάνατο.

1.3.2 Κίνδυνος Υγείας

- Η συσκευή αυτή συμμορφώνεται με τα πρότυπα ηλεκτρομαγνητικής ασφάλειας.
- Ωστόσο, άτομα με καρδιακούς βηματοδότες ή άλλα ηλεκτρικά εμφυτεύματα (όπως αντλίες ινσουλίνης) πρέπει να συμβουλευούνται τον γιατρό τους ή τον κατασκευαστή εμφυτεύματος πριν χρησιμοποιήσουν αυτή τη συσκευή για να διασφαλιστεί ότι τα εμφυτεύματά τους δεν θα επηρεαστούν από το ηλεκτρομαγνητικό πεδίο.
- Μη τήρηση αυτής της συμβουλής ενδεχομένως να επιφέρει θάνατο.

1.3.3 Κίνδυνος Καυτής Επιφάνειας

- Κατά τη διάρκεια της χρήσης, τα προσβάσιμα μέρη αυτής της συσκευής θα αρχίσουν να καίνε αρκετά για να προκληθούν εγκαύματα.
- Μην αφήσετε το σώμα σας, τα ρούχα σας ή κάποιο άλλο αντικείμενο εκτός από τα κατάλληλα σκεύη μαγειρικής να έρθουν σε επαφή με το Κεραμικό γυαλί μέχρι να ψυχθεί η επιφάνεια.
- Μεταλλικά αντικείμενα, όπως μαχαίρια, πιρούνια, κουτάλια και καπάκια δεν θα πρέπει να τοποθετούνται επάνω στην επιφάνεια της εστίας καθώς μπορεί να καίνε
- Να μην πλησιάζουν παιδιά.
- Οι λαβές από τα τηγάνια μπορεί να καίνε και να μην μπορείτε να τα αγγίξετε. Δείτε οι λαβές των τηγανιών να μην βρίσκονται πάνω από τις ζώνες μαγειρέματος που είναι αναμμένες. Κρατάτε τις λαβές μακριά από τα παιδιά.
- Μη τήρηση αυτής της συμβουλής θα μπορούσε να οδηγήσει σε εγκαύματα και καψίματα.

1.3.4 Κίνδυνος Κοπής

- Η λεπίδα ξυραφιού ενός ξύστρου εστίας εκτίθεται όταν αφαιρεθεί το κάλυμμα ασφαλείας. Ασκείτε εξαιρετική προσοχή και πάντα να φυλάσσετε με ασφάλεια και μακριά από παιδιά.
- Αδυναμία προσοχής θα μπορούσε να οδηγήσει σε τραυματισμό ή κοψίματα.

1.3.5 Σημαντικές οδηγίες ασφαλείας

- Μην αφήνετε ποτέ τη συσκευή χωρίς επίβλεψη κατά τη διάρκεια της χρήσης. Το ξεχείλισμα προκαλεί κάπνισμα και πιτσιλιίσματα με λίπη που μπορεί να αναφλεγούν
- Ποτέ μην χρησιμοποιείτε τη συσκευή σας ως επιφάνεια εργασίας ή φύλαξης.
- Ποτέ μην αφήνετε αντικείμενα ή σκεύη επάνω στη συσκευή.
- Μην τοποθετείτε και μην αφήνετε αντικείμενα που μπορούν να μαγνητιστούν (π.χ. πιστωτικές κάρτες, κάρτες μνήμης) ή ηλεκτρονικές συσκευές (π.χ. υπολογιστές, συσκευές αναπαραγωγής MP3) κοντά στη συσκευή, καθώς μπορούν να επηρεαστούν από το ηλεκτρομαγνητικό τους πεδίο.
- Ποτέ μην χρησιμοποιείτε τη συσκευή σας για να θερμάνετε ή να ζεστάνετε το δωμάτιο.
- Μετά τη χρήση, πάντα να σβήνετε τις ζώνες μαγειρέματος και την εστία μαγειρέματος όπως περιγράφεται σε αυτό το εγχειρίδιο (δηλ. χρησιμοποιώντας τα χειριστήρια αφής). Μην βασίζεστε στην ιδιότητα ανίχνευσης τηγανιού για να απενεργοποιηθούν οι ζώνες μαγειρέματος όταν απομακρύνετε τα τηγάνια.
- Μην επιτρέπετε σε παιδιά να παίζουν με τη συσκευή ή να κάθονται ή να στέκονται ή να σκαρφαλώνουν επάνω τους.
- Μην αποθηκεύετε αντικείμενα που ενδιαφέρουν τα παιδιά σε ντουλάπια πάνω από τη συσκευή. Τα παιδιά που σκαρφαλώνουν επάνω στην εστία μαγειρέματος θα μπορούσαν να τραυματιστούν σοβαρά.
- Μην αφήνετε τα παιδιά μόνα τους ή χωρίς επίβλεψη στην περιοχή στην οποία χρησιμοποιείται η συσκευή.
- Θα πρέπει να υπάρχει ένα υπεύθυνο και ικανό άτομο να καθοδηγεί τη χρήση της σε παιδιά ή άτομα με ανικανότητα η οποία περιορίζει την ικανότητά τους να χρησιμοποιούν τη συσκευή. Ο καθοδηγητής θα πρέπει να είναι ικανοποιημένος ότι μπορούν να χρησιμοποιήσουν τη συσκευή χωρίς κίνδυνο για αυτούς ή το περιβάλλον τους.
- Μην επισκευάζετε ούτε να αντικαθιστάτε κάποιο μέρος της συσκευής, εκτός κι αν προτείνεται στο εγχειρίδιο. Οποιαδήποτε άλλη εργασία σέρβις θα πρέπει να γίνει από ειδικευμένο τεχνικό.
- Μην χρησιμοποιείτε καθαριστικό σε ατμό για να καθαρίσετε την εστία μαγειρέματός σας.
- Μην τοποθετείτε ή ρίχνετε βαριά αντικείμενα επάνω στις εστίες μαγειρέματός σας.
- Μην στέκεστε επάνω στην εστία μαγειρέματός σας.
- Μην χρησιμοποιείτε τηγάνια με ακανόνιστα άκρα ούτε να σέρνετε τηγάνια επάνω στην Κεραμική γυάλινη επιφάνεια καθώς αυτό μπορεί να γρατσουνιστεί το γυαλί.
- Μην χρησιμοποιείτε συρματάκια ή κάποιους άλλους σκληρά αποξεστικά

καθαριστικά για να καθαρίσετε την εστία μαγειρέματός σας, καθώς αυτάμπορούν να γρατζουνίσουν το κεραμικό γυαλί.

- Αν το καλώδιο τροφοδοσίας καταστραφεί, πρέπει να αντικατασταθεί από τον κατασκευαστή, το σέρβις τού αντιπροσώπου του ή εξειδικευμένα άτομα, ώστε να αποφευχθεί κάθε κίνδυνος.
- Αυτή η συσκευή προορίζεται για χρήση σε οικιακό περιβάλλον και παρόμοιες εφαρμογές όπως: -κουζίνες καταστημάτων, γραφεία και άλλοι χώροι εργασίας, -αγροκτήματα, -δωμάτια ξενοδοχείων, μωτέλ και άλλων οικιστικών χώρων, – πανσιόν.
Η χρήση αυτής της συσκευής σε κοινό ή επαγγελματικό χώρο όπως κουζίνα προσωπικού σε καταστήματα, γραφεία και άλλα περιβάλλοντα εργασίας, από πελάτες σε ξενοδοχεία, πανδοχεία και εστιατόρια ή σε οποιοδήποτε άλλο κατάσταση, από πελάτες σε χώρους κουζίνας ή κάμπινγκ δεν αποτελεί σωστή χρήση σύμφωνα με όσα ορίζονται από τον κατασκευαστή.
- **ΠΡΟΕΙΔΟΠΟΙΗΣΗ:** Η συσκευή και τα προσβάσιμα εξαρτήματά της αρχίζουν να καίνε κατά τη διάρκεια της χρήσης.
- Παιδιά ηλικίας μικρότερης των 8 ετών θα φυλάσσονται μακριά εκτός και αν βρίσκονται υπό συνεχή επιτήρηση.
- Αυτή η συσκευή μπορεί να χρησιμοποιηθεί από παιδιά ηλικίας από 8 χρονών και άνω και άτομα με μειωμένες φυσικές, ψυχικές ή πνευματικές ικανότητες ή έλλειψη εμπειρίας και γνώσης αν υπάρχει επίβλεψη ή οδηγίες όσον αφορά τη χρήση της συσκευής με ασφαλή τρόπο και κατανόηση των εμπλεκόμενων κινδύνων.
- Τα παιδιά δεν θα παίζουν με τη συσκευή. Ο καθαρισμός και η συντήρηση χρήστη δεν θα πρέπει να γίνεται από παιδιά χωρίς επιτήρηση.
- **ΠΡΟΕΙΔΟΠΟΙΗΣΗ:** Το μαγείρεμα σε μία εστία με λίπος ή λάδι χωρίς επίβλεψη μπορεί να είναι επικίνδυνο και μπορεί να οδηγήσει σε πυρκαγιά. ΠΟΤΕ μην επιχειρήσετε να σβήσετε μία πυρκαγιά με νερό, αλλά σβήστε τη συσκευή και κατόπιν καλύψτε την φλόγα, π.χ. με ένα καπάκι ή με κουβέρτα πυρόσβεσης.
- **ΠΡΟΕΙΔΟΠΟΙΗΣΗ:** Κίνδυνος πυρκαγιάς: μην αποθηκεύετε αντικείμενα στις επιφάνειες μαγειρέματος.
- **Προειδοποίηση:** Εάν ραγίσει η επιφάνεια, σβήστε τη συσκευή για να αποφευχθεί η πιθανότητα ηλεκτροπληξίας.
- Ο ατμοκαθαριστής δεν προορίζεται για χρήση.
- Η συσκευή δεν προορίζεται για λειτουργία μέσω ενός εξωτερικού χρονομέτρου ή χωριστού τηλεχειριζόμενου συστήματος.

Συγχαρητήρια για την αγορά της νέας σας Κεραμικής Εστίας.

Σας συνιστούμε να αφιερώσετε λίγο χρόνο για να διαβάσετε αυτό το Εγχειρίδιο Οδηγιών / Εγκατάστασης για κατανοήσετε πλήρως τον τρόπο σωστής εγκατάστασης και λειτουργίας της. Για την εγκατάσταση, διαβάστε την ενότητα εγκατάστασης.

Διαβάστε προσεκτικά όλες τις οδηγίες ασφαλείας πριν χρησιμοποιήσετε τη συσκευή και κρατήστε αυτό το Εγχειρίδιο Οδηγιών / Εγκατάστασης για μελλοντική αναφορά.

2. Εισαγωγή στο προϊόν

2.1 Επάνω πλευρά

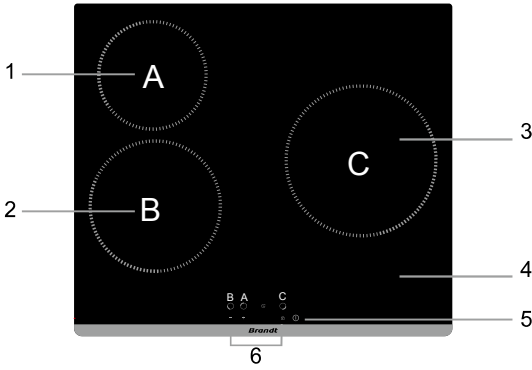

BPV6320B

1. Ζώνη 165mm - Μέγ. 1200 W
2. Ζώνη 200mm - Μέγ. 1800 W
3. Ζώνη 230mm - Μέγ. 2300 W
4. Πλάκα γυαλιού
5. ON / OFF
6. Πίνακας ελέγχου

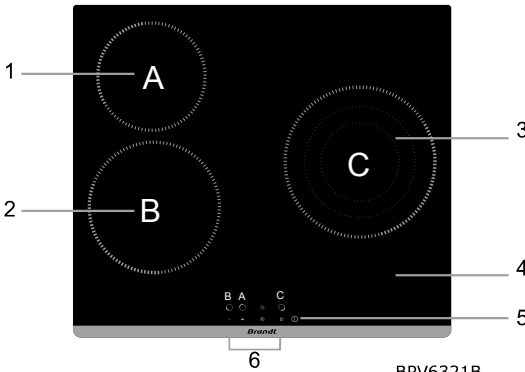

BPV6321B

1. Ζώνη 165mm - Μέγ. 1200 W
2. Ζώνη 200mm - Μέγ. 1800 W
3. Ζώνη 230mm - Μέγ. 800/1600/2300 W
4. Πλάκα γυαλιού
5. ON / OFF
6. Πίνακας ελέγχου

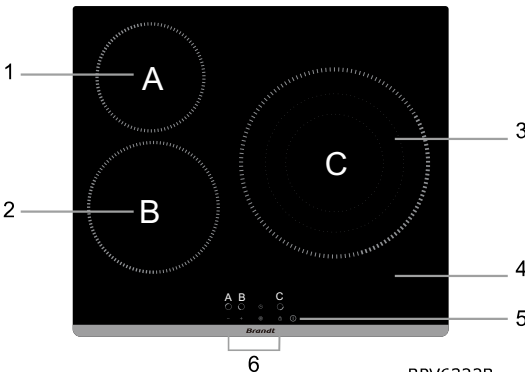

BPV6322B

1. Ζώνη 165mm - Μέγ. 1200 W
2. Ζώνη 200mm - Μέγ. 1800 W
3. Ζώνη 300mm - Μέγ. 1050 W/1950 W/2700 W
4. Πλάκα γυαλιού
5. ON / OFF
6. Πίνακας ελέγχου

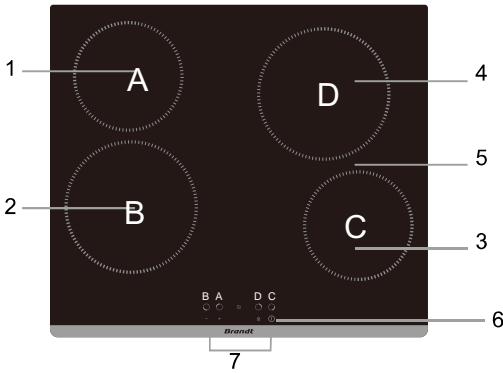

1. Ζώνη 165mm - Μέγ. 1200 W
2. Ζώνη 200mm - Μέγ. 1800 W
3. Ζώνη 165mm - Μέγ. 1200 W
4. Ζώνη 200mm - Μέγ. 1800 W
5. Πλάκα γυαλιού
6. ON / OFF
7. Πίνακας ελέγχου

BPV6420B

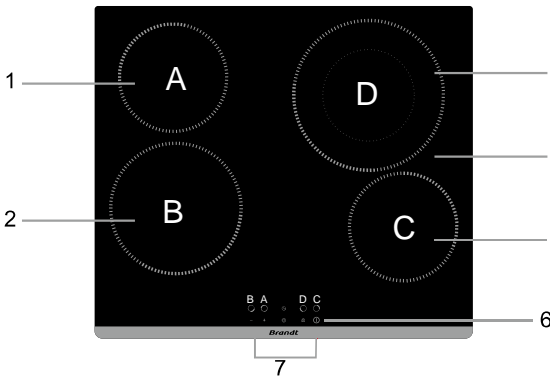

1. Ζώνη 165mm - Μέγ. 1200 W
2. Ζώνη 200mm - Μέγ. 1800 W
3. Ζώνη 165mm - Μέγ. 1200 W
4. Ζώνη 230mm - Μέγ. 1000/2200 W
5. Πλάκα γυαλιού
6. ON / OFF
7. Πίνακας ελέγχου

BPV6421B

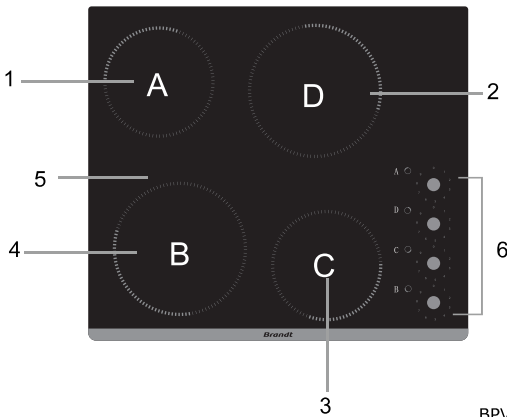

1. Ζώνη 165mm - Μέγ. 1200 W
2. Ζώνη 200mm - Μέγ. 1800 W
3. Ζώνη 165mm - Μέγ. 1200 W
4. Ζώνη 200mm - Μέγ. 1800 W
5. Πλάκα γυαλιού
6. Πίνακας ελέγχου

BPV6410B

2.2 Πίνακας ελέγχου

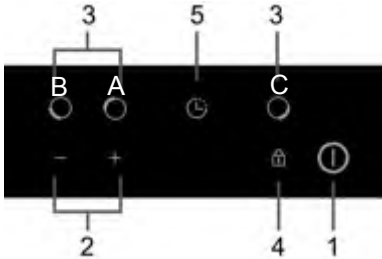

1. Χειριστήριο ON/OFF
2. Χειριστήρια ρύθμισης ισχύος
3. Χειριστήρια επιλογής ζώνης θερμότητας
4. Χειριστήριο κλειδώματος πλήκτρων
5. Χειριστήρια ρύθμισης χρονομέτρου

BPV6320B

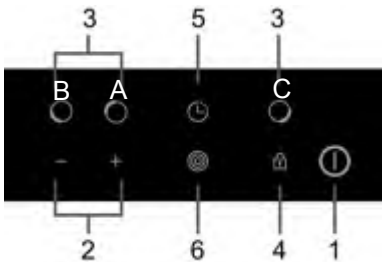

1. Χειριστήριο ON/OFF
2. Χειριστήρια ρύθμισης ισχύος
3. Χειριστήρια επιλογής ζώνης θερμότητας
4. Χειριστήρια κλειδώματος πλήκτρων
5. Χειριστήρια ρύθμισης χρονομέτρου
6. Χειριστήριο τριπλής ζώνης

BPV6321B

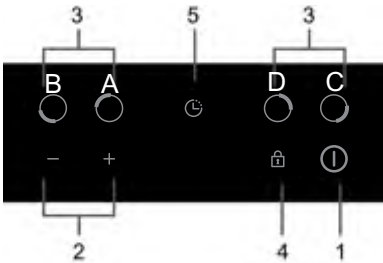

1. Χειριστήριο ON/OFF
2. Χειριστήρια ρύθμισης ισχύος
3. Χειριστήρια επιλογής ζώνης θερμότητας
4. Χειριστήριο κλειδώματος πλήκτρων
5. Χειριστήρια ρύθμισης χρονομέτρου

BPV6420B

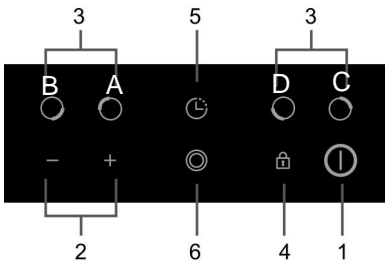

1. Χειριστήριο ON/OFF
2. Χειριστήρια ρύθμισης ισχύος
3. Χειριστήρια επιλογής ζώνης θερμότητας
4. Χειριστήριο κλειδώματος πλήκτρων
5. Χειριστήρια ρύθμισης χρονομέτρου
6. Χειριστήριο διπλής ζώνης

BPV6421B

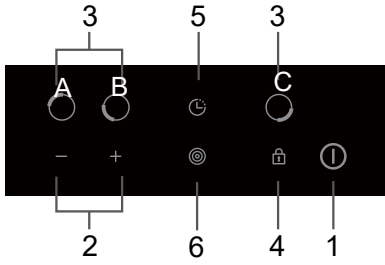

1. Χειριστήριο ON/OFF
2. Χειριστήρια ρύθμισης ισχύος
3. Χειριστήρια επιλογής ζώνης θερμότητας
4. Χειριστήριο κλειδώματος πλήκτρων
5. Χειριστήρια ρύθμισης χρονομέτρου
6. Χειριστήριο τριπλής ζώνης

BPV6322B

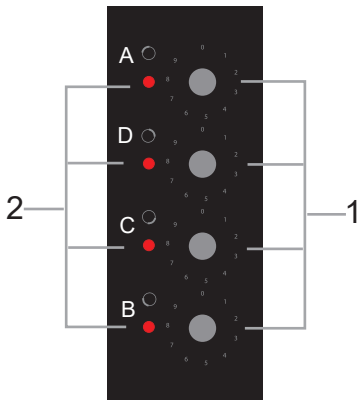

1. Χειριστήρια ρύθμισης ισχύος
2. Προειδοποιητικές ενδείξεις καυτής εστίας

BPV6410B

2.3 Αρχή εργασίας

Αυτή η κεραμική εστία μαγειρέματος χρησιμοποιεί απευθείας τη θερμότητα του καλωδίου αντίστασης και προσαρμόζει την ισχύ εξόδου μέσω της ρύθμισης ισχύος με τα χειριστήρια αφής.

2.4 Πριν χρησιμοποιήσετε την Νέα κεραμική σας εστία

- Διαβάστε αυτό τον οδηγό, προσέχοντας ιδιαίτερα την ενότητα 'Προειδοποιήσεις Ασφαλείας'.
- Αφαιρέστε κάποια προστατευτική ταινία που μπορεί να εξακολουθεί να υπάρχει επάνω στην κεραμική σας εστία.

2.5 Τεχνικές Προδιαγραφές

| | |
|---------------------------------|-----------------------|
| Εστία Μαγειρέματος | BPV6320B |
| Ζώνες μαγειρέματος | 3 Ζώνες |
| Τάση Τροφοδοτικού | 220-240V~ 50Hz ή 60Hz |
| Εγκατεστημένο Ηλεκτρικό Ρεύμα | 4900-5800W |
| Μέγεθος προϊόντος Β×Π×Υ(mm) | 580X510X55 |
| Διαστάσεις Ενσωμάτωσης Α×Β (mm) | 560X490 |

| | |
|---------------------------------|-----------------------|
| Εστία Μαγειρέματος | BPV6321B |
| Ζώνες μαγειρέματος | 3 Ζώνες |
| Τάση Τροφοδοτικού | 220-240V~ 50Hz ή 60Hz |
| Εγκατεστημένο Ηλεκτρικό Ρεύμα | 4900-5800W |
| Μέγεθος προϊόντος Β×Π×Υ(mm) | 580X510X55 |
| Διαστάσεις Ενσωμάτωσης Α×Β (mm) | 560X490 |

| | |
|---------------------------------|-----------------------|
| Εστία Μαγειρέματος | BPV6322B |
| Ζώνες μαγειρέματος | 3 Ζώνες |
| Τάση Τροφοδοτικού | 220-240V~ 50Hz ή 60Hz |
| Εγκατεστημένο Ηλεκτρικό Ρεύμα | 5200-6200W |
| Μέγεθος προϊόντος Β×Π×Υ(mm) | 580X510X55 |
| Διαστάσεις Ενσωμάτωσης Α×Β (mm) | 560X490 |

| | |
|---------------------------------|-----------------------|
| Εστία Μαγειρέματος | BPV6420B |
| Ζώνες μαγειρέματος | 4 Ζώνες |
| Τάση Τροφοδοτικού | 220-240V~ 50Hz ή 60Hz |
| Εγκατεστημένο Ηλεκτρικό Ρεύμα | 5500-6600W |
| Μέγεθος προϊόντος Β×Π×Υ(mm) | 580X510X55 |
| Διαστάσεις Ενσωμάτωσης Α×Β (mm) | 560X490 |

| | |
|---------------------------------|-----------------------|
| Εστία Μαγειρέματος | BPV6421B |
| Ζώνες μαγειρέματος | 4 Ζώνες |
| Τάση Τροφοδοτικού | 220-240V~ 50Hz ή 60Hz |
| Εγκατεστημένο Ηλεκτρικό Ρεύμα | 6000-7000W |
| Μέγεθος προϊόντος Β×Π×Υ(mm) | 580X510X55 |
| Διαστάσεις Ενσωμάτωσης Α×Β (mm) | 560X490 |

| | |
|---------------------------------|-----------------------|
| Εστία Μαγειρέματος | BPV6410B |
| Ζώνες μαγειρέματος | 4 Ζώνες |
| Τάση Τροφοδοτικού | 220-240V~ 50Hz ή 60Hz |
| Εγκατεστημένο Ηλεκτρικό Ρεύμα | 5500-6600W |
| Μέγεθος προϊόντος Β×Π×Υ(mm) | 580X510X55 |
| Διαστάσεις Ενσωμάτωσης Α×Β (mm) | 560X490 |

Το βάρος και οι διαστάσεις παρουσιάζονται κατά προσέγγιση. Καθώς προσπαθούμε συνεχώς να βελτιώσουμε τα προϊόντα μας μπορεί να αλλάξουν οι προδιαγραφές και τα σχέδια χωρίς πρότερη ειδοποίηση.

3. Λειτουργία Προϊόντος

3.1 Χειριστήρια Αφής

- Τα χειριστήρια αποκρίνονται στην αφή, συνεπώς δεν χρειάζεται να ασκείτε πίεση.
- Χρησιμοποιήστε το στρόγγυλο μέρος του δακτύλου σας, όχι την άκρη του.
- Θα ακούτε ένα ηχητικό σήμα κάθε φορά που καταχωρείται ένα άγγιγμα.
- Βεβαιωθείτε ότι τα χειριστήρια είναι πάντα καθαρά, στεγνά και ότι δεν υπάρχει κάποιο αντικείμενο (π.χ. σκεύος ή πανί) που να τα καλύπτει. Ακόμα και μία λεπτή μεμβράνη νερού μπορεί να κάνει δύσκολο τον χειρισμό των χειριστηρίων.

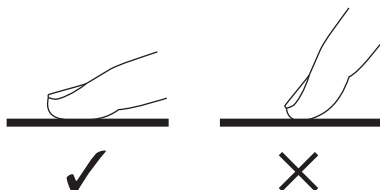

3.2 Επιλογή των σωστών Σκευών

Μην χρησιμοποιείτε μαγειρικά σκεύη με ακανόνιστα άκρα ή καμπύλη βάση.



Βεβαιωθείτε ότι η βάση του τηγανιού σας είναι ομαλή, κάθετα επίπεδα πάνω στο γυαλί και έχει το ίδιο μέγεθος με τη ζώνη μαγειρέματος. Πάντα να τοποθετείτε το τηγάνι σας στο κέντρο της ζώνης μαγειρέματος.

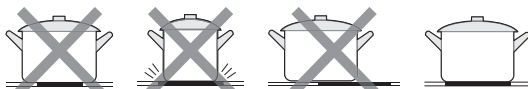

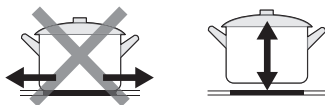

Πάντα να σηκώνετε τα τηγάνια από την κεραμική εστία - μην τα σύρετε καθώς μπορεί να γρατζουνίσουν το γυαλί.



3.3 Πώς να χρησιμοποιείτε το BPV6320B / BPV6321B / BPV6420B / BPV6421B / BPV6322B

3.3.1 Έναρξη μαγειρέματος

Μετά την ενεργοποίηση, ο βομβητής ηχεί μία φορά, ανάβουν όλες οι ενδείξεις για 1 δευτερόλεπτο και μετά σβήνουν, υποδεικνύοντας ότι η κεραμική εστία έχει τεθεί σε κατάσταση αναμονής.

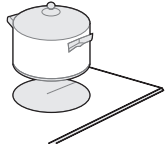
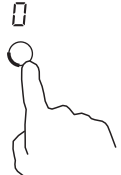
| | |
|---|---|
| <p>Αγγίξτε το χειριστήριο ON/OFF για 3 δευτερόλεπτα, όλες οι ενδείξεις αναβοσβήνουν "  " για 8 δευτερόλεπτα. Μετά από 8 δευτερόλεπτα ή αφού αγγίξετε ένα πλήκτρο, σε όλες τις ενδείξεις ισχύος εμφανίζεται το "  ".</p> |  |
| <p>Τοποθετήστε ένα κατάλληλο τηγάνι επάνω στη ζώνη μαγειρέματος που θέλετε να χρησιμοποιήσετε.</p> <ul style="list-style-type: none">• Βεβαιωθείτε ότι ο πάτος του τηγανιού και η επιφάνεια της ζώνης μαγειρέματος είναι καθαρά και στεγνά. |  |
| <p>Αγγίξτε το χειριστήριο επιλογής της ζώνης θερμότητας.</p> |  |

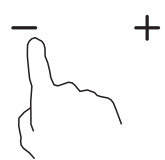
| | |
|--|---|
| <p>Επιλέξτε μία στάθμη ισχύος αγγίζοντας το χειριστήριο “-” ή “+”. Αφού οριστεί η στάθμη ισχύος, επιβεβαιώστε την ισχύ αγγίζοντας το χειριστήριο επιλογής ζώνης θερμότητα ξανά ή περιμένετε για 5 δευτερόλεπτα για αυτόματη επιβεβαίωση.</p> <ul style="list-style-type: none"> • Κρατώντας πατημένο το χειριστήριο “-” ή το “+”, η τιμή θα προσαρμοστεί προς τα επάνω ή προς τα κάτω. • μπορείτε να φτάσετε απευθείας στη στάθμη ισχύος “9” πατώντας το χειριστήριο “-” την πρώτη φορά. • Εάν δεν επιλέξετε μία ρύθμιση θερμότητας εντός 1 λεπτού, η κεραμική εστία θα σβήσει αυτόματα. Θα χρειαστεί να ξεκινήσετε ξανά από το βήμα 1. • Μπορείτε να τροποποιήσετε τη ρύθμιση θερμότητας ανά πάσα στιγμή κατά τη διάρκεια του μαγειρέματος. |  |
|--|---|

3.3.2 Τέλος μαγειρέματος

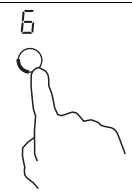
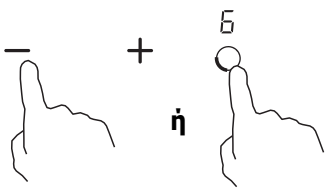
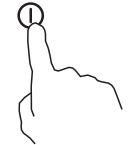
| | |
|--|--|
| <p>Αγγίζοντας το χειριστήριο επιλογής της ζώνης θερμότητας που θέλετε να σβήσετε.</p> |  |
| <p>Σβήστε τη ζώνη μαγειρέματος κάνοντας κύλιση προς το “0” ή αγγίζοντας και κρατώντας πατημένο το πλήκτρο ελέγχου της ζώνης θερμότητας για 3 δευτερόλεπτα.</p> |  |
| <p>Σβήστε ολόκληρη την εστία μαγειρέματος αγγίζοντας παρατεταμένα το χειριστήριο ON/OFF για 3 δευτερόλεπτα.</p> |  |

Προσοχή στις καυτές επιφάνειες

Η ένδειξη “H” θα δείχνει ποια ζώνη μαγειρέματος καίει πολύ για να την αγγίξετε. Θα εξαφανιστεί όταν η επιφάνεια ψυχθεί σε ασφαλή θερμοκρασία. Μπορεί να χρησιμοποιηθεί επίσης ως λειτουργία εξοικονόμηση ενέργειας εάν θέλετε να ζεστανετε κι άλλα τηγάνια, χρησιμοποιήστε την ηλεκτρική πλάκα που εξακολουθεί να καίει.

H



-

+



3.3.3 Χρήση της λειτουργίας Διπλής ζώνης (μόνον για το BPV6421B)

- Η λειτουργία αυτή ισχύει μόνον για τη ζώνη μαγειρέματος 4.
- Η Διπλή ζώνη μαγειρέματος έχει δύο περιοχές μαγειρέματος που μπορείτε να χρησιμοποιήσετε ένα κεντρικό τμήμα και ένα εξωτερικό τμήμα. Μπορείτε να χρησιμοποιήσετε το κεντρικό τμήμα **(A)** ανεξάρτητα ή και τα δύο τμήματα **(B)**.

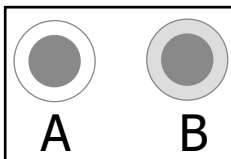



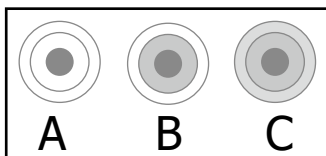

| Ενεργοποιήστε τη Διπλή ζώνη | |
|--|--|
| Προσαρμόστε τη ρύθμιση θερμότητας ανάμεσα στα επίπεδα ισχύος 1 και 9 (π.χ. 6). | |
| Το κεντρικό τμήμα της Διπλής ζώνης μαγειρέματος θα ανάψει. | |
| Αγγίζοντας το χειριστήριο της Διπλής ζώνης "⊙" μία φορά, λειτουργεί το τμήμα (B) . | |
| Στην ένδειξη της ζώνης μαγειρέματος εμφανίζεται " = " και " 6 " εναλλασσόμενα. | |
| Απενεργοποιήστε τη Διπλή ζώνη | |
| Αγγίζοντας ξανά το χειριστήριο διπλής ζώνης "⊙", απενεργοποιείται η λειτουργία διπλής ζώνης. | |
| Στην ένδειξη της ζώνης μαγειρέματος εμφανίζεται "6". | |

3.3.4 Χρήση της λειτουργίας Τριπλής ζώνης (μόνον για το BPV6321B/BPV6322B)

- Η λειτουργία αυτή ισχύει μόνον για τη ζώνη μαγειρέματος 3.
- Η τριπλή ζώνη μαγειρέματος έχει δύο περιοχές μαγειρέματος που μπορείτε να χρησιμοποιήσετε ένα κεντρικό τμήμα και ένα εξωτερικό τμήμα. Μπορείτε να χρησιμοποιήσετε το κεντρικό τμήμα **(A)** ανεξάρτητα, τα τμήματα **(A)** και **(B)** ταυτόχρονα ή τα τμήματα **(A)**, **(B)** και **(C)** ταυτόχρονα.

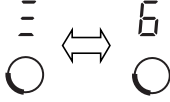



| Ενεργοποιήστε την Τριπλή ζώνη | |
|---|--|
| Προσαρμόστε τη ρύθμιση θερμοότητας ανάμεσα στα επίπεδα ισχύος 1 και 9 (π.χ. 6). | |
| Το κεντρικό τμήμα της Τριπλής ζώνης μαγειρέματος θα ανάψει. | |
| Αγγίζοντας το χειριστήριο της Τριπλής ζώνης μία φορά, λειτουργεί το τμήμα (B) . | |
| Στην ένδειξη της ζώνης μαγειρέματος εμφανίζεται " = " και " 6 " εναλλασσόμενα. | |
| Αγγίζοντας το χειριστήριο της Τριπλής ζώνης για δεύτερη φορά, λειτουργεί το τμήμα (C) . | |



| | |
|---|---|
| <p>Στην ένδειξη της ζώνης μαγειρέματος εμφανίζεται " 3 " και " 6 " εναλλασσόμενα.</p> |  |
| <p>Απενεργοποιήστε την Τριπλή ζώνη</p> | |
| <p>Εάν η ζώνη μαγειρέματος 3 λειτουργεί στο τμήμα (B), αγγίζοντας το  δύο φορές, θα επιστρέψει στο τμήμα (A) και απενεργοποιείται η τριπλή ζώνη.</p> |  |
| <p>Εάν η ζώνη μαγειρέματος 3 λειτουργεί στο τμήμα (C), αγγίζοντας το  μία φορά, θα επιστρέψει στο τμήμα (A) και απενεργοποιείται η τριπλή ζώνη.</p> | |
| <p>Αφού απενεργοποιηθεί η τριπλή ζώνη, στην ένδειξη της ζώνης μαγειρέματος εμφανίζεται το "6".</p> |  |

3.3.5 Κλειδώμα των Χειριστηρίων

- Μπορείτε να κλειδώσετε τα χειριστήρια για να αποτραπεί μη προβλεπόμενη χρήση (για παράδειγμα παιδιά που ενεργοποιούν τις ζώνες μαγειρέματος).
- Μπορείτε επίσης να κλειδώσετε προσωρινά τα χειριστήρια για 30 δευτερόλεπτα ώστε να διευκολυνθεί το καθάρισμα της εστίας μαγειρέματος (λειτουργία Κλειδώματος Καθαρισμού)
- Όταν κλειδωθούν τα χειριστήρια, απενεργοποιούνται όλα τα χειριστήρια εκτός από το χειριστήριο ON/OFF.

| | |
|---|---|
| <p>Για να κλειδώσετε τα χειριστήρια</p> | |
| <p>Λειτουργία Κλειδώματος καθαρισμού: Αγγίξτε το χειριστήριο κλειδώματος για λίγο </p> | <p>Στην ένδειξη του χρονομέτρου θα αναβοσβήνει το "Lo" για 30 δευτερόλεπτα εκτός κι αν πατήσετε ξανά το χειριστήριο κλειδώματος.</p> |
| <p>Αγγίξτε παρατεταμένα το χειριστήριο κλειδώματος για 3 δευτερόλεπτα </p> | <p>Στην ένδειξη χρονομέτρου θα εμφανίζεται το "Lo". Μετά από 10 δευτερόλεπτα, σε όλες τις ενδείξεις θα εμφανίζονται οι αρχικές ρυθμίσεις, εάν αγγίξετε κάποιο άλλο χειριστήριο όσο είναι κλειδωμένη η εστία, στην ένδειξη χρονομέτρου θα αναβοσβήνει το "Lo" για 10 δευτερόλεπτα.</p> |
| <p>Για να ξεκλειδώσετε τα χειριστήρια</p> | |
| <p>Βεβαιωθείτε πως η κεραμική εστία είναι αναμμένη Αγγίξτε παρατεταμένα το χειριστήριο κλειδώματος για 3 δευτερόλεπτα.</p> | |







Όταν η εστία είναι σε λειτουργία κλειδώματος, είναι απενεργοποιημένα όλα τα χειριστήρια εκτός από το ON/OFF , μπορείτε πάντα να απενεργοποιήσετε την κεραμική εστία με το χειριστήριο ON/OFF  σε κατάσταση έκτακτης ανάγκης αλλά θα ξεκλειδώσετε πρώτα την εστία στην επόμενη λειτουργία.



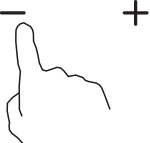
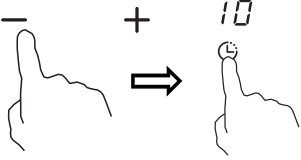

3.3.6 Χειριστήριο χρονομέτρου

- α) Μπορείτε να ορίσετε το χρονόμετρο για μία ή περισσότερες ζώνες μαγειρέματος, αφού παρέλθει ο χρόνος που έχετε ορίσει, η ζώνη μαγειρέματος θα απενεργοποιηθεί αυτόματα.
- β) Μπορείτε επίσης να ορίσετε τη λειτουργία χρονομέτρου ως υπενθύμιση χρόνου. Σε αυτή την περίπτωση, το ανεξάρτητο χρονόμετρο δεν θα απενεργοποιήσει κάποια ζώνη.
- Η μέγιστη ρύθμιση του χρονομέτρου είναι 99 λεπτά.

α) Ρύθμιση του χρονομέτρου για απενεργοποίηση μίας ζώνης μαγειρέματος

| Ορισμός μίας ζώνης | |
|--|---|
| Αγγίξτε τη ζώνη που θέλετε να ρυθμίσετε. |  |
| Αγγίξτε το χειριστήριο χρονομέτρου, αναβοσβήνει η κόκκινη κουκκίδα του χρονομέτρου για την επιλεγμένη ζώνη. |  |
| Ορίστε την ώρα αγγίζοντας το χειριστήριο "-" ή "+". |  |
| Αγγίξτε το χειριστήριο χρονομέτρου ξανά για να επιβεβαιώσετε τη ρύθμιση χρονομέτρου σας, ή περιμένετε 5 δευτερόλεπτα μέχρι να επιβεβαιωθεί αυτόματα. |  |
| Όταν ρυθμιστεί η ώρα, θα ξεκινήσει αμέσως η αντίστροφη μέτρηση. Στην οθόνη θα εμφανιστεί ο υπολειπόμενος χρόνος και θα φωτιστεί η κόκκινη κουκκίδα της ζώνης επιλογής. |  |
| Όταν λήξει το χρονόμετρο μαγειρέματος, θα συνεχιστεί να θερμαίνεται η ζώνη μαγειρέματος μέχρι να σβήσει αυτόματα. |  |

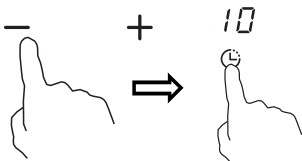
b) Ρύθμιση του ανεξάρτητου χρονομέτρου

| | |
|--|--|
| Αγγίξτε το χειριστήριο χρονομέτρου. |  |
| Ορίστε την ώρα αγγίζοντας το χειριστήριο "-" ή "+". |  |
| Αγγίξτε το χειριστήριο χρονομέτρου ξανά για να επιβεβαιώσετε τη ρύθμιση χρονομέτρου σας, ή περιμένετε 5 δευτερόλεπτα μέχρι να επιβεβαιωθεί αυτόματα. |  |
| Όταν ρυθμιστεί η ώρα, θα ξεκινήσει αμέσως η αντίστροφη μέτρηση. Στην οθόνη θα εμφανιστεί ο υπολειπόμενος χρόνος. |  |
| Όταν λήξει το χρονόμετρο μαγειρέματος, η εστία θα εκπέμψει ένα ηχητικό σήμα και θα συνεχίσει να θερμαίνει μέχρι να τη σβήσετε. |  |

Σημείωση:

- Μπορείτε ταυτόχρονα να ορίσετε το ανεξάρτητο χρονόμετρο και ένα χρονόμετρο για μία ή περισσότερες ζώνες μαγειρέματος.
- Εάν θέλετε να αλλάξετε το χρονόμετρο αφού ρυθμιστεί το χρονόμετρο, πρέπει να ξεκινήσετε από το βήμα 1.
- Άμεση πρόσβαση σε χρονόμετρο "99" λεπτών πατώντας το πλήκτρο ελέγχου "-" την πρώτη φορά.
- Ενώ κατεβαίνετε προς το "0", αγγίξτε και πάλι το "-" και ο χρόνος θα επιστρέψει στα "99" λεπτά.
- Η μέθοδος για ρύθμιση τεσσάρων ζωνών είναι η ίδια με την προαναφερθείσα.
- Εάν έχουν ρυθμιστεί τα δύο χρονόμετρα της ζώνης μαγειρέματος, εμφανίζεται ο συντομότερος ρυθμισμένος χρόνος και αναβοσβήνει η κόκκινη κουκκίδα της αντίστοιχης ζώνης μαγειρέματος.

3.3.7 Προστασία από Υπερθέρμανση

Ένας αισθητήρας θερμοκρασίας που με τον οποίο είναι εξοπλισμένη η συσκευή μπορεί να παρακολουθεί τη θερμοκρασία μέσα στην κεραμική εστία. Όταν παρακολουθείτε μία υπερβολική θερμοκρασία, η κεραμική εστία θα σταματήσει αυτόματα τη λειτουργία.

3.3.8 Προειδοποίηση Υπολειπόμενης Θερμότητας

Όταν η εστία λειτουργεί για κάποιο χρόνο, θα υπάρξει κάποια υπολειπόμενη θερμότητα. Το γράμμα "H" εμφανίζεται για να σας προειδοποιήσει να παραμείνετε μακριά από αυτή.

3.3.9 Προεπιλεγμένοι χρόνοι εργασίας

Μία άλλη ιδιότητα ασφαλείας της εστίας τερματίζεται αυτόματα. Αυτό συμβαίνει κάθε φορά που ξεχνάτε να σβήσετε μία ζώνη θερμότητας. Οι προεπιλεγμένοι χρόνοι τερματισμού εμφανίζονται στον παρακάτω πίνακα:

| | | | | | | | | | |
|---|---|---|---|---|---|---|---|---|---|
| Στάθμη ισχύος | 1 | 2 | 3 | 4 | 5 | 6 | 7 | 8 | 9 |
| Προεπιλεγμένα χρονόμετρα εργασίας (ώρα) | 8 | 8 | 8 | 4 | 4 | 4 | 2 | 2 | 2 |

3.4 Πώς να χρησιμοποιείτε το BPV6410B

3.4.1 Έναρξη μαγειρέματος

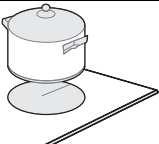
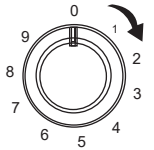
| | |
|---|---|
| <p>Τοποθετήστε ένα κατάλληλο τηγάνι επάνω στη ζώνη μαγειρέματος που θέλετε να χρησιμοποιήσετε.</p> <ul style="list-style-type: none">• Βεβαιωθείτε ότι ο πάτος του τηγανιού και η επιφάνεια της ζώνης μαγειρέματος είναι καθαρά και στεγνά. |  |
| <p>Ρυθμίστε το χειριστήριο ρύθμισης ισχύος στην επιθυμητή στάθμη.</p> |  |

3.4.2 Τέλος μαγειρέματος

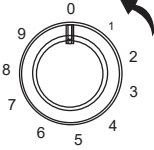
| | |
|--|---|
| <p>Σβήστε τη ζώνη μαγειρέματος γυρίζοντας το χειριστήριο ρύθμισης ισχύος στο "0".</p> |  |
|--|---|



Προσοχή στις καυτές επιφάνειες

Όταν η γυάλινη πλάκα καίει, θα φωτιστεί η προειδοποιητική ένδειξη για εστία που καίει. Μην αγγίζετε την γυάλινη πλάκα μέχρι να σβήσει η ένδειξη. Μπορεί να χρησιμοποιηθεί επίσης ως λειτουργία εξοικονόμηση ενέργειας εάν θέλετε να ζεστάνετε κι άλλα τηγάνια, χρησιμοποιήστε την ηλεκτρική πλάκα που εξακολουθεί να καίει.

4. Οδηγίες Μαγειρέματος



Προσέχετε όταν τηγανίζετε καθώς το λάδι και το λίπος θερμαίνονται πολύ γρήγορα. Σε εξαιρετικά υψηλές θερμοκρασίες, το λάδι και το λίπος θα αναφλεχθούν αυθόρμητα και αυτό αποτελεί σοβαρό κίνδυνο πυρκαγιάς.

4.1 Συμβουλές μαγειρέματος

- Όταν το φαγητό αρχίσει να βράζει, μειώστε τη ρύθμιση θερμοκρασίας.
- Χρησιμοποιώντας ένα καπάκι θα μειωθούν οι χρόνοι μαγειρέματος και θα εξοικονομηθεί ενέργεια διατηρώντας τη θερμότητα.
- Ελαχιστοποιείτε την ποσότητα του υγρού ή του λίπους για να μειωθούν οι χρόνοι μαγειρέματος.
- Ξεκινήστε το μαγείρεμα σε υψηλή ρύθμιση και μειώστε τη ρύθμιση όταν το φαγητό θερμανθεί μέχρι μέσα.

4.1.1 Σιγομαγείρεμα, μαγείρεμα ρυζιού

- Το σιγομαγείρεμα γίνεται κάτω από το σημείο βρασμού σε θερμοκρασία περίπου 85°C, όταν οι φυσαλίδες ανεβαίνουν σπάνια στην επιφάνεια του υγρού που μαγειρεύεται. Πρόκειται για το κλειδί για νόστιμες σούπες και τρυφερά βραστά επειδή οι γεύσεις αναπτύσσονται χωρίς το υπερβολικό μαγείρεμα του φαγητού. Θα πρέπει να μαγειρεύετε επίσης σάλτσες με βάση το αβγό και που έχουν δέσει με αλεύρι κάτω από το σημείο βρασμού.
- Για ορισμένες εργασίες, συμπεριλαμβανομένου του μαγειρέματος ρυζιού με τη μέθοδο απορρόφησης, μπορεί να χρειαστεί υψηλότερη ρύθμιση από τη χαμηλότερη ρύθμιση για να διασφαλιστεί ότι το φαγητό μαγειρεύεται σωστά μέσα στον συνιστώμενο χρόνο.

4.1.2 Θωράκιση μπριζόλας

Για να μαγειρέψετε γευστικές μπριζόλες:

1. Αφήστε το κρέας σε θερμοκρασία δωματίου για περίπου 20 λεπτών πριν το μαγείρεμα.
2. Ζεστάνετε ένα τηγάνι με βαριά βάση.
3. Ψεκάστε μία μικρή ποσότητα λαδιού στο καυτό τηγάνι και κατόπιν χαμηλώστε το κρέας στο καυτό τηγάνι.
4. Γυρίστε τη μπριζόλα μόνον μία φορά κατά τη διάρκεια του μαγειρέματος. Ο ακριβής χρόνος μαγειρέματος θα εξαρτάται από το πάχος της μπριζόλας και από το πόσο μαγειρεμένη τη θέλετε. Οι χρόνοι μπορεί να διαφέρουν από περίπου 2 - 8 λεπτά ανά πλευρά. Πατήστε τη μπριζόλα για να μετρήσετε το πόσο μαγειρεμένη είναι - όσο πιο σκληρή είναι, τόσο πιο "καλοψημένη" θα είναι.
5. Αφήστε τη μπριζόλα να κάτσει επάνω σε ένα ζεστό πιάτο για μερικά λεπτά ώστε να ξεκουραστεί και να μαλακώσει πριν το σερβίρισμα.

4.1.3 Για stir-fry

1. Επιλέξτε ένα κεραμικό συμβατό γουόκ με επίπεδη βάση ή ένα μεγάλο τηγάνι.
2. Έχετε όλα τα συστατικά και τον εξοπλισμό έτοιμα. Το Stir-frying θα πρέπει να γίνεται γρήγορα. Εάν μαγειρεύετε μεγάλες ποσότητες, μαγειρέψτε το φαγητό σε πολλές μικρότερες παρτίδες.
3. Προθερμάνετε το τηγάνι για λίγο και προσθέστε δύο κουταλιές της σούπας λάδι.
4. Μαγειρέψτε πρώτα το κρέας, αφήστε το στην άκρη και κρατήστε το ζεστό.
5. Μαγειρέψτε τα λαχανικά με stir-fry. Όταν καίνε αλλά εξακολουθούν να είναι τραγανά, γυρίστε τη ζώνη μαγειρέματος σε χαμηλότερη ρύθμιση, επιστρέψτε το κρέας στο τηγάνι και προσθέστε τη σάλτσα σας.
6. Ανακατέψτε απαλά τα συστατικά για να βεβαιωθείτε ότι έχουν ζεσταθεί καλά.
7. Σερβίρετε αμέσως.

5. Ρυθμίσεις θέρμανσης

Οι παρακάτω ρυθμίσεις αποτελούν μόνον οδηγίες. Η ακριβής ρύθμιση θα εξαρτάται από πολλαπλούς παράγοντες, συμπεριλαμβανομένου του σκεύους και της ποσότητας που μαγειρεύετε. Πειραματιστείτε με την Κεραμική εστία για να βρείτε τις ρυθμίσεις που σας ταιριάζουν με τον καλύτερο τρόπο.

| Ρύθμιση θέρμανσης | Καταλληλότητα |
|-------------------|--|
| 1 - 2 | <ul style="list-style-type: none"> • απαλό ζέσταμα για μικρές ποσότητες φαγητού • λιώσιμο σοκολάτας, βούτυρο και φαγητά που καίγονται γρήγορα • απαλό σιγομαγείρεμα • αργό ζέσταμα |
| 3 - 4 | <ul style="list-style-type: none"> • ζέσταμα • γρήγορο σιγομαγείρεμα • μαγείρεμα ρυζιού |
| 5 - 6 | <ul style="list-style-type: none"> • τηγανίτες |
| 7 - 8 | <ul style="list-style-type: none"> • σοτάρισμα • μαγείρεμα ζυμαρικών |
| 9 | <ul style="list-style-type: none"> • stir-frying • θωράκιση • βράσιμο σούπας • βράσιμο νερού |

6. Φροντίδα και Καθαρισμός

| Τι; | Πώς; | Σημαντικό! |
|--|--|---|
| Καθημερινοί λεκέδες σε γυαλί (δακτυλικά αποτυπώματα, σημάδια, λεκέδες που μένουν από φαγητό ή με πιτσιλιές από τρόφιμα χωρίς ζάχαρη επάνω στο γυαλί) | <ol style="list-style-type: none"> 1. Σβήστε το ρεύμα από τις εστίες. 2. Απλώστε ένα καθαριστικό εστίας όσο το τζάμι είναι ακόμα ζεστό (αλλά δεν καίει!) 3. Ξεπλύνετε και στεγνώστε καλά με ένα καθαρό πανί ή χαρτοπετσέτα. 4. Ανάψτε ξανά το ρεύμα στις εστίες. | <ul style="list-style-type: none"> • Όταν το ρεύμα προς τις εστίες είναι σβηστό, δεν θα υπάρχει ένδειξη 'καυτή επιφάνεια' αλλά η ζώνη μαγειρέματος ίσως να εξακολουθεί να καίει! Δώστε πάρα πολλή προσοχή. • Συρματάκια για βαρείες εργασίες, ορισμένα συρματάκια από νάilon και ισχυρά/αποξεστικά καθαριστικά μπορεί να γρατζουνίσουν το τζάμι. Πάντα να διαβάζετε την ετικέτα για να δείτε εάν το καθαριστικό ή το συρματάκι είναι κατάλληλα. • Ποτέ μην αφήνετε υπολείμματα καθαριστικού επάνω στην εστία: το τζάμι μπορεί να λεκιάσει. |
| Ξεχειλίσματα, λιωσίματα και πιτσιλιές από καυτή ζάχαρη επάνω στο τζάμι | <p>Αφαιρέστε τα αμέσως με ένα μαχαίρι ή ξύστρο με ξυράφι που είναι κατάλληλα για Κεραμικές εστίες, αλλά προσέχετε τις καυτές επιφάνειες ζώνης μαγειρέματος:</p> <ol style="list-style-type: none"> 1. Σβήστε το ρεύμα προς τις εστίες από τον τοίχο. 2. Κρατήστε τη λεπίδα ή το εργαλείο υπό γωνία 30° και ξύστε τη βρωμιά ή τις πιτσιλιές σε μία κρύα περιοχή της εστίας. 3. Καθαρίστε τη βρωμιά ή τις πιτσιλιές με ένα ποτηρόπανο ή μία χαρτοπετσέτα. 4. Ακολουθείτε τα βήματα 2 έως 4 της παραπάνω ενότητας 'Καθημερινές λεκέδες σε γυαλί'. | <ul style="list-style-type: none"> • Αφαιρέστε λεκέδες που έχουν μείνει από λιωσίματα και τρόφιμα με ζάχαρη ή πιτσιλιές το συντομότερο δυνατό. Εάν μείνουν να κρυώσουν επάνω στο γυαλί, μπορεί να είναι δύσκολο να αφαιρεθούν ή ακόμα και να προκληθεί μόνιμη βλάβη στη γυάλινη επιφάνεια. • Κίνδυνος κοψίματος: όταν βγει το κάλυμμα ασφαλείας, η λεπίδα ενός ξύστρου είναι αιχμηρή όπως το ξυράφι. Ασκήτε εξαιρετική προσοχή και πάντα να φυλάσσετε με ασφάλεια και μακριά από παιδιά. |

| | | |
|---------------------------------------|--|---|
| Πιτσιλιές επάνω στα χειριστήρια αφής. | <ol style="list-style-type: none"> 1. Σβήστε το ρεύμα από τις εστίες. 2. Μουλιάστε τις πιτσιλιές 3. Σκουπίστε την περιοχή των χειριστηρίων αφής με ένα καθαρό υγρό σφουγγάρι ή πανί. 4. Σκουπίστε εντελώς την περιοχή με χαρτοπετσέτα. 5. Ανάψτε ξανά το ρεύμα στις εστίες. | <ul style="list-style-type: none"> • Η εστία μπορεί να ηχήσει και να σβήσει μόνη της και τα χειριστήρια αφής ενδέχεται να μην λειτουργούν όσο υπάρχει υγρό επάνω τους. Βεβαιωθείτε ότι σκουπίζετε την περιοχή του χειριστηρίου αφής πριν ανάψετε και πάλι την εστία. |
|---------------------------------------|--|---|

7. Συμβουλές και Υποδείξεις

| Πρόβλημα | Πιθανές αιτίες | Τι να κάνετε |
|--|--|--|
| Η εστία μαγειρέματος δεν μπορεί να ενεργοποιηθεί. | Χωρίς ρεύμα. | Σιγουρευτείτε πως η κεραμική εστία είναι συνδεδεμένη στην παροχή ρεύματος και ότι είναι αναμμένη. Δείτε κατά πόσο υπάρχει διαρροή ρεύματος στο σπίτι ή στον χώρο σας. Εάν έχετε ελέγξει τα πάντα και το πρόβλημα επιμένει, καλέστε έναν εξουσιοδοτημένο τεχνικό. |
| Τα χειριστήρια αφής δεν αποκρίνονται. | Τα χειριστήρια είναι κλειδωμένα. | Ξεκλειδώστε τα χειριστήρια Δείτε την ενότητα 'Χρήση της κεραμικής εστίας σας' για οδηγίες. |
| Είναι δύσκολος ο χειρισμός των χειριστηρίων αφής. | Μπορεί να υπάρχει μία ελαφριά ταινία νερού πάνω από τα χειριστήρια διαφορετικά μπορεί να χρησιμοποιείτε το άκρο του δακτύλου σας όταν αγγίζετε τα χειριστήρια. | Βεβαιωθείτε ότι η περιοχή των χειριστηρίων αφής είναι στεγνή και χρησιμοποιήστε το στρόγγυλο μέρος του δακτύλου σας όταν αγγίζετε τα χειριστήρια. |
| Το γυαλί έχει γρατσουνιστεί. | Εστία με σκληρή άκρη. Χρησιμοποιούνται ακατάλληλα, αποξεστικά συρματάκια ή καθαριστικά προϊόντα. | Χρησιμοποιείτε μαγειρικά σκεύη με επίπεδες και ομαλές βάσεις. Βλ. 'Επιλογή των σωστών Σκευών'. Βλ. 'Καθαρισμός και φροντίδα'. |
| Ορισμένα τηγάνια κάνουν θορύβους σαν σπάσιμο ή κλικάρισμα. | Αυτό μπορεί να προκληθεί από την κατασκευή του σκεύους σας (στρώσεις διαφορετικών μετάλλων που δονούνται διαφορετικά.) | Αυτό είναι φυσιολογικό για τα σκεύη και δεν υποδεικνύει σφάλμα. |

8. Εγκατάσταση

8.1 Επιλογή εξοπλισμού εγκατάστασης

Κόψτε την επιφάνεια εργασίας σύμφωνα με τα μεγέθη που φαίνονται στο σχέδιο. Για την εγκατάσταση και τη χρήση, θα διατηρείται χώρος τουλάχιστον 5 cm γύρω από την τρύπα.

Βεβαιωθείτε ότι το πάχος της επιφάνειας εργασίας είναι τουλάχιστον 30mm. Επιλέξτε υλικό εργασίας ανθεκτικό στη θερμότητα ώστε να αποφευχθεί μεγαλύτερη παραμόρφωση που προκαλείται από την εκπομπή θερμότητας από την ηλεκτρική πλάκα. Όπως φαίνεται παρακάτω:

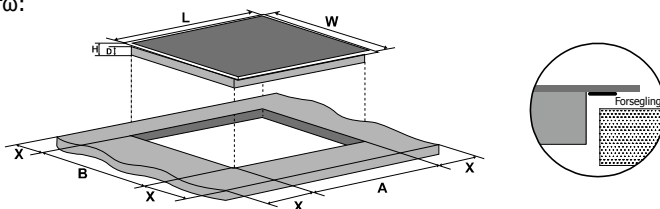

| L(mm) | W(mm) | H(mm) | D(mm) | A(mm) | B(mm) | X(mm) |
|-------|-------|-------|-------|-------------|-------------|---------|
| 580 | 510 | 55 | 51 | 560+4 +1 | 490+4 +1 | 50 μίνι |

Υπό οποιοδήποτε συνθήκες, βεβαιωθείτε ότι η κεραμική εστία μαγειρέματος αερίζεται καλά και ότι η είσοδος και η έξοδος αέρα δεν έχει φραγεί. Βεβαιωθείτε ότι η κεραμική εστία μαγειρέματος είναι σε καλή κατάσταση λειτουργίας. Όπως φαίνεται παρακάτω:



Σημείωση: Η απόσταση ασφαλείας ανάμεσα στην ηλεκτρική πλάκα και το ντουλάπι πάνω από την ηλεκτρική πλάκα πρέπει να είναι τουλάχιστον 760mm.

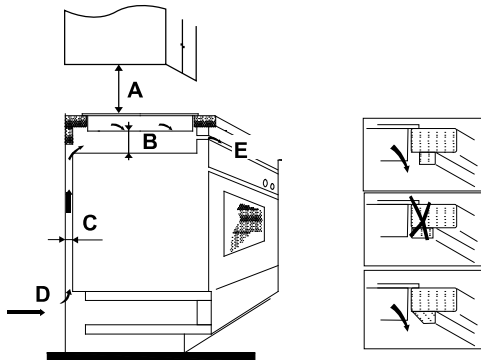

| A(mm) | B(mm) | C(mm) | D | E |
|-------|---------|---------|---------------|-----------------|
| 760 | 50 μίνι | 20 μίνι | Εισαγωγή αέρα | Έξοδος αέρα 5mm |

8.2 Πριν εντοπιστούν τα στηρίγματα στερέωσης

Η μονάδα θα πρέπει να τοποθετείται επάνω σε σταθερή, ομαλή επιφάνεια (χρησιμοποιείτε τη συσκευασία). Μην ασκείτε δύναμη επάνω στα χειριστήρια που προεξέχουν από την εστία.

Στερεώστε την εστία επάνω στην επιφάνεια εργασίας βιδώνοντας τέσσερα στηρίγματα στο κάτω μέρος της εστίας (βλ. εικόνα) μετά την εγκατάστασή.

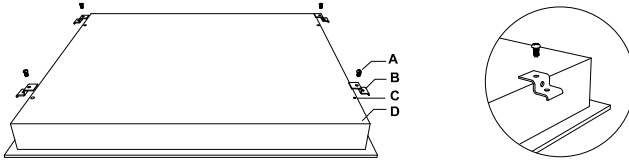

| A | B | C | D |
|------|-----------|-----------|------|
| βίδα | βραχίονας | Οπή βίδας | βάση |

Προσαρμόστε τη θέση του βραχίονα ώστε να ταιριάζει σε διαφορετικό πάχος της επιφάνειας εργασίας.

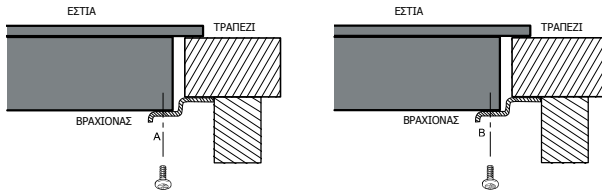

8.3 Προσοχή

1. Η κεραμική εστία μαγειρικής πρέπει να εγκατασταθεί από εξουσιοδοτημένο προσωπικό ή τεχνικούς. Έχουμε επαγγελματίες στην εξυπηρέτησή σας. Ποτέ μην διενεργείτε τη λειτουργία μόνοι σας.
2. Η κεραμική εστία μαγειρικής δεν θα στερεώνεται σε εξοπλισμό ψύξης, πλυντήρια πιάτων και περιστρεφόμενα στεγνωτήρια.
3. Η κεραμική εστία μαγειρικής θα εγκατασταθεί κατά τρόπο ώστε να είναι δυνατόν να διασφαλιστεί καλύτερη εκπομπή θερμότητας ώστε να βελτιωθεί η αξιοπιστία της.
4. Ο τοίχος και η ζώνη επαγόμενης θερμότητας πάνω από την επιφάνεια εργασίας θα πρέπει να αντέχει τη θερμότητα.
5. Ο ατμοκαθαριστής δεν προορίζεται για χρήση.

8.4 Σύνδεση της εστίας στην τροφοδοσία ρεύματος

Η παροχή ρεύματος θα πρέπει να συνδέεται σε συμμόρφωση προς το σχετικό πρότυπο ή ένα μονοπολικό διακόπτη κυκλώματος. Η μέθοδος σύνδεσης εμφανίζεται παρακάτω.

A- μονοφασική γραμμή 220-240V 50/60Hz Ph+N 32A

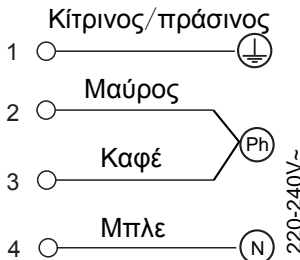

Γραμμή Β-3 φάσεων 380-415V 50/60Hz 3Ph+N 32A(χρήση μόνο 2 φάσεων)

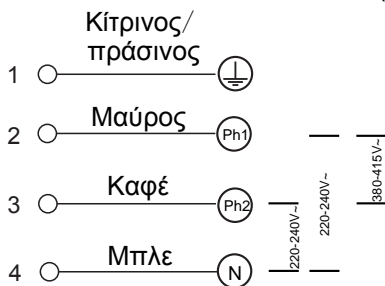

1. Εάν το καλώδιο έχει υποστεί βλάβη ή χρειάζεται να αντικατασταθεί, αυτό θα πρέπει να γίνει από έναν τεχνικό μετά την πώληση χρησιμοποιώντας τα σωστά εργαλεία, ούτως ώστε να αποφευχθούν τυχόν ατυχήματα.
2. Εάν η συσκευή συνδέεται απευθείας με την παροχή ρεύματος, πρέπει να εγκατασταθεί ένας πολυπολικός διακόπτης με ελάχιστο κενό 3mm ανάμεσα στις επαφές.
3. Ο τεχνικός εγκατάστασης πρέπει να βεβαιωθεί ότι έχει γίνει η σωστή ηλεκτρική σύνδεση και ότι συμμορφώνεται με τους κανονισμούς ασφαλείας.
4. Το καλώδιο δεν πρέπει να λυγίζει ή να συμπιέζεται.
5. Το καλώδιο πρέπει να ελέγχεται τακτικά και να αντικαθίσταται μόνον από έναν σωστά εξειδικευμένο άτομο.

| | |
|---|---|
|  ΑΠΟΡΡΙΨΗ: Μην απορρίπτετε το προϊόν αυτό με τα γενικά δημοτικά απορρίμματα. Είναι απαραίτητη η συλλογή αυτών των απορριμμάτων ξεχωριστά για ειδική επεξεργασία. | <p>Η συσκευή αυτή φέρει σήμανση σε συμμόρφωση προς την Ευρωπαϊκή οδηγία 2012/19/ΕΕ για τα Απόβλητα Ηλεκτρικού και Ηλεκτρονικού Εξοπλισμού (WEEE). Εξασφαλίζοντας ότι η συσκευή αυτή απορρίπτεται ορθά, θα βοηθήσετε στην αποτροπή κάποιας πιθανής βλάβης προς το περιβάλλον και την ανθρώπινη υγεία, η οποία ενδέχεται να είχε προκληθεί εάν είχε απορριφθεί με λάθος τρόπο.</p> <p>Το σύμβολο επάνω στο προϊόν υποδεικνύει ότι ενδέχεται να μην έχει υποβληθεί σε επεξεργασία ως κανονικό οικιακό απόβλητο. Θα πρέπει να μεταφερθεί σε σημείο συλλογής για ανακύκλωση ηλεκτρικών και ηλεκτρονικών αγαθών.</p> <p>Για αυτή τη συσκευή απαιτείται ειδική απόρριψη απορριμμάτων. Για περαιτέρω πληροφορίες σχετικά με την επεξεργασία, την ανάκτηση και την ανακύκλωση αυτού του προϊόντος, επικοινωνήστε με το τοπικό σας συμβούλιο, την υπηρεσία διάθεσης οικιακών απορριμμάτων ή το κατάστημα από το οποίο το αγοράσατε.</p> |
|---|---|

Εξυπηρέτηση μετά την πώληση

Οποιαδήποτε συντήρηση στον εξοπλισμό σας θα πρέπει να γίνεται από:

- είτε ο αντιπρόσωπός σας,
- ή άλλος εξειδικευμένος μηχανικός που είναι εξουσιοδοτημένος αντιπρόσωπος για τις συσκευές της μάρκας.

Όταν κλείσετε ένα ραντεβού, αναφέρετε την πλήρη αναφορά του εξοπλισμού σας (μοντέλο, τύπος και σειριακός αριθμός).

Αυτές οι πληροφορίες εμφανίζονται στην πινακίδα του κατασκευαστή που επισυνάπτεται στον εξοπλισμό σας.