

Brandt

DA
SV
FI
NO
NL
HE
RU
EN
ES



Οδηγίες Χρήσης

Φούρνος Μικροκυμάτων

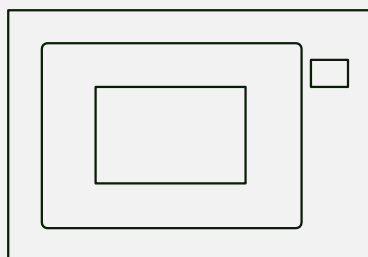

BMG2120X/BMG2120B/BMG2120W

Αγαπητέ πελάτη,

Μόλις αποκτήσατε ένα προϊόν **BRANDT** και θα θέλαμε να σας ευχαριστήσουμε.

Σχεδιάσαμε και φτιάξαμε αυτό το προϊόν έχοντας κατά νου τον τρόπο ζωής και τις απαιτήσεις σας, ώστε να ανταποκρίνεται στις προσδοκίες σας. Έχουμε αφιερώσει την τεχνογνωσία μας, το καινοτόμο πνεύμα μας και το πάθος που μας καθοδηγεί για πάνω από 60 χρόνια.

Σε μια προσπάθεια να διασφαλίσουμε ότι τα προϊόντα μας ανταποκρίνονται στις απαιτήσεις σας με τον καλύτερο δυνατό τρόπο, το τμήμα Σχέσεων Πελατών μας είναι στη διάθεσή σας, για να απαντήσει σε όλες τις ερωτήσεις σας και να ακούσει όλες τις προτάσεις σας.

Επισκεφτείτε τον ιστότοπό μας www.brandt.gr όπου θα βρείτε τις πιο πρόσφατες καινοτομίες μας, καθώς και χρήσιμες και συμπληρωματικές πληροφορίες.

Η **BRANDT** είναι στην ευχάριστη θέση να σας βοηθά καθημερινά και ελπίζει να αξιοποιήσετε στο έπακρο την αγορά σας.

<https://brandt.com/>



Σημαντικό: Πριν χρησιμοποιήσετε τη συσκευή σας, διαβάστε προσεκτικά αυτόν τον οδηγό χρήσης για να εξοικειωθείτε πιο γρήγορα με τη λειτουργία της.



ΠΡΟΦΥΛΑΞΕΙΣ ΓΙΑ ΑΠΟΦΥΓΗ ΠΙΘΑΝΗΣ ΕΚΘΕΣΗΣ ΣΕ ΥΠΕΡΒΟΛΙΚΗ ΕΝΕΡΓΕΙΑ ΜΙΚΡΟΚΥΜΑΤΩΝ

— Μην επιχειρήσετε να λειτουργήσετε αυτόν τον φούρνο με την πόρτα ανοιχτή γιατί αυτό μπορεί να οδηγήσει σε επιβλαβή έκθεση στην ενέργεια μικροκυμάτων. Είναι σημαντικό να μην σπάσετε ή να παραβιάσετε τους μηχανισμούς ασφαλείας.

— Μην τοποθετείτε κανένα αντικείμενο μεταξύ της μπροστινής όψης του φούρνου και της πόρτας και μην αφήνετε να συσσωρεύονται ακαθαρσίες ή υπολείμματα καθαριστικού στις επιφάνειες στεγανοποίησης.



ΠΡΟΕΙΔΟΠΟΙΗΣΗ:

Εάν η πόρτα ή η τσιμούχα της πόρτας είναι κατεστραμμένα, ο φούρνος δεν πρέπει να λειτουργεί μέχρι να επισκευαστεί από αρμόδιο άτομο.

ΕΠΙΠΡΟΣΘΕΤΩΣ

— Εάν η συσκευή δεν διατηρείται σε καλή κατάσταση καθαριότητας, η επιφάνειά της μπορεί να υποβαθμιστεί και να επηρεάσει τη διάρκεια ζωής της συσκευής και να οδηγήσει σε επικίνδυνη κατάσταση.

Specifications

Μοντέλο:	BMG2120X/BMG2120B/BMG2120W
Ονομαστική τάση:	230V~50Hz
Ονομαστική ισχύς εισόδου (Μικροκύματα):	1450W
Ονομαστική ισχύς εξόδου (Μικροκύματα):	900W
Ονομαστική ισχύς εισόδου (Γκριλ):	1000W



ΣΗΜΑΝΤΙΚΕΣ ΟΔΗΓΙΕΣ ΑΣΦΑΛΕΙΑΣ



ΠΡΟΕΙΔΟΠΟΙΗΣΗ

Για να μειώσετε τον κίνδυνο πυρκαγιάς, ηλεκτροπληξίας, τραυματισμού ατόμων ή έκθεσης σε υπερβολική ενέργεια φούρνου μικροκυμάτων όταν χρησιμοποιείτε τη συσκευή σας, ακολουθήστε τις βασικές προφυλάξεις, συμπεριλαμβανομένων των εξής:

- Διαβάστε και ακολουθήστε τα συγκεκριμένα: "ΠΡΟΦΥΛΑΞΕΙΣ ΓΙΑ ΤΗΝ ΑΠΟΦΥΓΗ ΠΙΘΑΝΗΣ ΕΚΘΕΣΗΣ ΣΕ ΥΠΕΡΒΟΛΙΚΗ ΕΝΕΡΓΕΙΑ ΜΙΚΡΟΚΥΜΑΤΩΝ".
- Αυτή η συσκευή μπορεί να χρησιμοποιηθεί από παιδιά ηλικίας από 8 ετών και άνω και άτομα με μειωμένες σωματικές, αισθητηριακές ή διανοητικές ικανότητες ή έλλειψη εμπειρίας και γνώσης, εάν υπάρχει επίβλεψη ή αν τους έχουν δοθεί οδηγίες σχετικά με τη χρήση της συσκευής με ασφαλή τρόπο και κατανοούν τους κινδύνους. Τα παιδιά δεν πρέπει να παίζουν με τη συσκευή.

Ο καθαρισμός και η συντήρηση από τον χρήστη δεν πρέπει να γίνονται από παιδιά εκτός εάν είναι μεγαλύτερα των 8 ετών και υπό επίβλεψη. Παιδιά κάτω των 8 ετών θα πρέπει να μένουν μακριά, εκτός εάν βρίσκονται υπό συνεχή επίβλεψη.

— Κρατήστε τη συσκευή και το καλώδιο της μακριά από παιδιά κάτω των 8 ετών.

— Εάν το καλώδιο τροφοδοσίας είναι κατεστραμμένο, πρέπει να αντικατασταθεί από τον κατασκευαστή, τον αντιπρόσωπο σέρβις του ή παρόμοια εξειδικευμένα άτομα για την αποφυγή κινδύνου.



ΠΡΟΕΙΔΟΠΟΙΗΣΗ:

Βεβαιωθείτε ότι η συσκευή είναι απενεργοποιημένη πριν αντικαταστήσετε τη λάμπα για να αποφύγετε την πιθανότητα ηλεκτροπληξίας.



ΠΡΟΕΙΔΟΠΟΙΗΣΗ:

Είναι επικίνδυνο για οποιονδήποτε άλλο εκτός



1 / ΕΙΔΟΠΟΙΗΣΕΙΣ ΠΡΟΣ ΤΟΝ ΧΡΗΣΤΗ

από αρμόδιο άτομο να πραγματοποιήσει οποιαδήποτε εργασία σέρβις ή επισκευής που περιλαμβάνει την αφαίρεση ενός καλύμματος που παρέχει προστασία από την έκθεση στην ενέργεια μικροκυμάτων.



ΠΡΟΕΙΔΟΠΟΙΗΣΗ:

Τα υγρά και άλλα τρόφιμα δεν πρέπει να θερμαίνονται σε σφραγισμένα δοχεία, καθώς ενδέχεται να εκραγούν.

—Όταν ζεσταίνετε τρόφιμα σε πλαστικά ή χάρτινα δοχεία, προσέχετε τον φούρνο λόγω της πιθανότητας ανάφλεξης.

—Χρησιμοποιείτε μόνο σκεύη που είναι κατάλληλα για χρήση σε φούρνους μικροκυμάτων.

—Εάν εκπέμπεται καπνός, απενεργοποιήστε ή αποσυνδέστε τη συσκευή και κρατήστε την πόρτα κλειστή για να καταπνίξετε τυχόν φλόγες.

—Η θέρμανση των ροφημάτων με μικροκύματα μπορεί να οδηγήσει σε καθυστερημένο εκρηκτικό βρασμό, επομένως πρέπει να δίνεται προσοχή κατά το χειρισμό του δοχείου.

—Το περιεχόμενο των μπιμπερό και των βάζων με παιδικές τροφές πρέπει να αναδεύεται ή να ανακινείται και να ελέγχεται η θερμοκρασία πριν από την κατανάλωση, προκειμένου να αποφευχθούν εγκαύματα.

—Τα αυγά με το σόφλι τους και τα ολόκληρα βραστά αυγά δεν πρέπει να θερμαίνονται σε φούρνους μικροκυμάτων καθώς μπορεί να εκραγούν, ακόμη και μετά το τέλος της θέρμανσης στα μικροκύματα.

—Ο φούρνος πρέπει να καθαρίζεται τακτικά και να αφαιρούνται τυχόν υπολείμματα φαγητού.

—Η μη διατήρηση του φούρνου σε καθαρή κατάσταση μπορεί να οδηγήσει σε φθορά της επιφάνειας που θα μπορούσε να επηρεάσει αρνητικά τη διάρκεια ζωής της συσκευής και ενδεχομένως να οδηγήσει σε επικίνδυνη κατάσταση.

—Χρησιμοποιείτε μόνο τον αισθητήρα θερμοκρασίας που συνιστάται για αυτόν τον φούρνο. (για φούρνους που διαθέτουν δυνατότητα χρήσης αισθητήρα θερμοκρασίας.)



1 / ΕΙΔΟΠΟΙΗΣΕΙΣ ΠΡΟΣ ΤΟΝ ΧΡΗΣΤΗ

—Ο φούρνος μικροκυμάτων πρέπει να λειτουργεί με τη διακοσμητική πόρτα ανοιχτή. (για φούρνους με διακοσμητική πόρτα.)

—Αυτή η συσκευή προορίζεται για χρήση σε οικιακές και παρόμοιες εφαρμογές όπως:

- χώρους κουζίνας προσωπικού σε καταστήματα, γραφεία και άλλα περιβάλλοντα εργασίας.
- από πελάτες σε ξενοδοχεία, μοτέλ και άλλα οικιστικά περιβάλλοντα.
- αγροτικές κατοικίες.
- περιβάλλοντα τύπου bed and breakfast.

—Ο φούρνος μικροκυμάτων προορίζεται για τη θέρμανση τροφίμων και ροφημάτων. Το στέγνωμα των τροφίμων ή των ρούχων και η θέρμανση μαξιλαριών θέρμανσης, και άλλων όπως παντόφλες, σφουγγάρια, υγρό πανί και παρόμοια μπορεί να οδηγήσει σε κίνδυνο τραυματισμού, ανάφλεξης ή πυρκαγιάς.

—Δεν επιτρέπονται μεταλλικά δοχεία για τρόφιμα και ροφήματα κατά το μαγείρεμα με μικροκύματα.

—Η συσκευή δεν πρέπει να καθαρίζεται με ατμοκαθαριστή.

—Πρέπει να προσέχετε να μην μετακινήσετε τον περιστρεφόμενο δίσκο όταν αφαιρείτε δοχεία από τη συσκευή. (Για σταθερές συσκευές και εντοιχισμένες συσκευές που χρησιμοποιούνται σε ύψος ίσο ή μεγαλύτερο από 900 mm πάνω από το έδαφος και έχουν αποσπώμενο περιστρεφόμενο δίσκο. Αλλά αυτό δεν ισχύει για συσκευές με οριζόντια κάτω αρθρωτή πόρτα.)

—Ο φούρνος μικροκυμάτων προορίζεται για χρήση ως εντοιχισμένος.

—Δεν πρέπει να χρησιμοποιείται καθαριστής ατμού.

—Η επιφάνεια του ραφίου αποθήκευσης μπορεί να ζεσταθεί.



ΠΡΟΕΙΔΟΠΟΙΗΣΗ:

Η συσκευή και τα προσβάσιμα μέρη της ζεσταίνονται κατά τη χρήση. Πρέπει να δίνεται προσοχή ώστε να αποφεύγεται η επαφή με τα θερμαντικά στοιχεία. Παιδιά κάτω των 8 ετών θα πρέπει να μένουν μακριά, εκτός εάν βρίσκονται υπό συνεχή επίβλεψη.



1 / ΕΙΔΟΠΟΙΗΣΕΙΣ ΠΡΟΣ ΤΟΝ ΧΡΗΣΤΗ

— Μην χρησιμοποιείτε σκληρά λειαντικά καθαριστικά ή αιχμηρές μεταλλικές ξύστρες για να καθαρίσετε το τζάμι του φούρνου, καθώς μπορεί να γρατζουνίσουν την επιφάνεια, κάτι που μπορεί να οδηγήσει σε θραύση του γυαλιού.

— Κατά τη χρήση η συσκευή ζεσταίνεται. Πρέπει να δίνεται προσοχή ώστε να αποφεύγεται η επαφή με τα θερμαντικά στοιχεία στο εσωτερικό του φούρνου.



ΠΡΟΕΙΔΟΠΟΙΗΣΗ:

Τα προσβάσιμα μέρη μπορεί να ζεσταθούν κατά τη χρήση. Τα μικρά παιδιά πρέπει να μένουν μακριά.

— Η συσκευή δεν πρέπει να τοποθετείται πίσω από διακοσμητική πόρτα για να αποφευχθεί η υπερθέρμανση. (Αυτό δεν ισχύει για συσκευές με διακοσμητική πόρτα.)



ΠΡΟΕΙΔΟΠΟΙΗΣΗ:

Όταν η συσκευή λειτουργεί σε μαγείρεμα συνδυασμού, τα παιδιά πρέπει να χρησιμοποιούν τον φούρνο μόνο υπό την επίβλεψη ενήλικου λόγω των θερμοκρασιών που δημιουργούνται.

ΔΙΑΒΑΣΤΕ ΠΡΟΣΕΚΤΙΚΑ ΚΑΙ ΚΡΑΤΗΣΤΕ ΓΙΑ ΜΕΛΛΟΝΤΙΚΗ ΑΝΑΦΟΡΑ



Για να μειώσετε τον κίνδυνο τραυματισμού σε άτομα Εγκατάσταση Γείωσης



ΚΙΝΔΥΝΟΣ

Κίνδυνος ηλεκτροπληξίας Το άγγιγμα ορισμένων εσωτερικών εξαρτημάτων μπορεί να προκαλέσει σοβαρό προσωπικό τραυματισμό ή θάνατο. Μην αποσυναρμολογείτε αυτή τη συσκευή.



ΠΡΟΕΙΔΟΠΟΙΗΣΗ

Κίνδυνος ηλεκτροπληξίας Η λανθασμένη χρήση της γείωσης μπορεί να προκαλέσει ηλεκτροπληξία. Μην συνδέσετε την πρίζα έως ότου η συσκευή εγκατασταθεί και γειωθεί σωστά. Αυτή η συσκευή πρέπει να είναι γειωμένη. Σε περίπτωση ηλεκτρικού βραχυκυκλώματος, η γείωση μειώνει τον κίνδυνο ηλεκτροπληξίας παρέχοντας ένα καλώδιο διαφυγής για το ηλεκτρικό ρεύμα. Αυτή η συσκευή είναι εξοπλισμένη με ένα καλώδιο με γείωση και βύσμα γείωσης. Το βύσμα πρέπει να συνδεθεί σε πρίζα που είναι σωστά τοποθετημένη και γειωμένη.

Συμβουλευτείτε έναν εξειδικευμένο ηλεκτρολόγο ή τεχνικό αν οι οδηγίες γείωσης δεν είναι πλήρως κατανοητές ή εάν υπάρχουν αμφιβολίες για το εάν η συσκευή είναι σωστά γειωμένη.

Εάν είναι απαραίτητο να χρησιμοποιήσετε καλώδιο επέκτασης, χρησιμοποιήστε μόνο καλώδιο επέκτασης 3 συρμάτων.

1. Παρέχεται ένα κοντό καλώδιο τροφοδοσίας για τη μείωση των κινδύνων που προκύπτουν από το να μπλέξετε ή να σκοντάψετε σε ένα μακρύτερο καλώδιο.
2. Εάν χρησιμοποιείται μακρύ καλώδιο ή καλώδιο επέκτασης:
 - 1) Η σήμανση ηλεκτρικής ισχύος του καλωδίου ή του καλωδίου επέκτασης πρέπει να είναι τουλάχιστον τόση, όσο η ονομαστική ηλεκτρική ισχύς της συσκευής.
 - 2) Το καλώδιο επέκτασης πρέπει να είναι καλώδιο 3 συρμάτων τύπου γείωσης.



1 / ΕΙΔΟΠΟΙΗΣΕΙΣ ΠΡΟΣ ΤΟΝ ΧΡΗΣΤΗ

- 3) Το μακρύ καλώδιο θα πρέπει να είναι τοποθετημένο έτσι ώστε να μην πέφτει πάνω από τον πάγκο ή την επιφάνεια του τραπεζιού, όπου μπορούν να το τραβήξουν παιδιά ή να σκοντάψει κάποιος ακούσια.

ΚΑΘΑΡΙΣΜΟΣ

Βεβαιωθείτε ότι έχετε αποσυνδέσει τη συσκευή από την παροχή ρεύματος.

1. Καθαρίστε την κοιλότητα του φούρνου μετά τη χρήση με ένα ελαφρώς βρεγμένο πανί.
2. Καθαρίστε τα εξαρτήματα με τον συνηθισμένο τρόπο με σαπουνόνερο.
3. Το πλαίσιο και η τσιμούχα της πόρτας και τα γειτονικά μέρη πρέπει να καθαρίζονται προσεκτικά με ένα υγρό πανί όταν είναι βρώμικα.
4. Μην χρησιμοποιείτε σκληρά λειαντικά καθαριστικά ή αιχμηρές μεταλλικές ξύστρες για να καθαρίσετε το τζάμι της πόρτας του φούρνου, καθώς μπορεί να γρατζουνίσουν την επιφάνεια, κάτι που μπορεί να οδηγήσει σε θραύση του γυαλιού.

5. Συμβουλή καθαρισμού---Για ευκολότερο καθαρισμό των τοιχωμάτων της κοιλότητας που μπορεί να αγγίξει το μαγειρεμένο φαγητό: Τοποθετήστε μισό λεμόνι σε ένα μπολ, προσθέστε 300 ml (1/2 πίντα) νερό και ζεστάνετε σε 100% ισχύ μικροκυμάτων για 10 λεπτά. Σκουπίστε τον φούρνο χρησιμοποιώντας ένα μαλακό, στεγνό πανί.

ΣΚΕΥΗ

ΠΡΟΣΟΧΗ

Κίνδυνος προσωπικού τραυματισμού Είναι επικίνδυνο για οποιονδήποτε άλλο εκτός από αρμόδιο άτομο να πραγματοποιήσει οποιαδήποτε εργασία σέρβις ή επισκευής που περιλαμβάνει την αφαίρεση καλύμματος που παρέχει προστασία από την έκθεση στην ενέργεια μικροκυμάτων.



Δείτε τις οδηγίες στην ενότητα "Υλικά που μπορείτε να χρησιμοποιήσετε στον φούρνο μικροκυμάτων ή να αποφύγετε στον φούρνο μικροκυμάτων." Μπορεί να υπάρχουν ορισμένα μη μεταλλικά σκεύη που δεν είναι ασφαλή για χρήση στον φούρνο μικροκυμάτων. Εάν έχετε αμφιβολίες, μπορείτε να δοκιμάσετε το εν λόγω σκεύος ακολουθώντας την παρακάτω διαδικασία.

Δοκιμή σκευών:

1. Γεμίστε ένα δοχείο κατάλληλο για φούρνο μικροκυμάτων με 1 φλιτζάνι κρύο νερό (250ml) και τοποθετήστε το μαζί με το εν λόγω σκεύος.
2. Λειτουργήστε τα μικροκύματα στη μέγιστη ισχύ για 1 λεπτό.
3. Νιώστε προσεκτικά το σκεύος. Εάν το άδειο σκεύος είναι ζεστό, μην το χρησιμοποιείτε για μαγείρεμα στο φούρνο μικροκυμάτων.
4. Μην υπερβείτε το 1 λεπτό.



1 / ΕΙΔΟΠΟΙΗΣΕΙΣ ΠΡΟΣ ΤΟΝ ΧΡΗΣΤΗ

Υλικά που μπορείτε να χρησιμοποιήσετε στον φούρνο μικροκυμάτων

Σκεύη	Παρατηρήσεις
Πιάτο ροδίσματος	Ακολουθήστε τις οδηγίες του κατασκευαστή. Το κάτω μέρος του πιάτου ροδίσματος πρέπει να βρίσκεται τουλάχιστον 3/16 ίντσες (5 mm) πάνω από τον περιστρεφόμενο δίσκο. Η λανθασμένη χρήση μπορεί να προκαλέσει σπάσιμο του περιστρεφόμενου δίσκου.
Σερβίτσιο	Μόνο για φούρνο μικροκυμάτων. Ακολουθήστε τις οδηγίες του κατασκευαστή. Μην χρησιμοποιείτε ραγισμένα ή θρυμματισμένα πιάτα.
Γυάλινα βάζα	Αφαιρείτε πάντα το καπάκι. Χρησιμοποιήστε μόνο για να ζεστάνετε τα τρόφιμα μέχρι να είναι απλώς χλιαρά. Τα περισσότερα γυάλινα βάζα δεν είναι ανθεκτικά στη θερμότητα και μπορεί να σπάσουν.
Γυάλινα σκεύη	Μόνο γυάλινα σκεύη φούρνου ανθεκτικά στη θερμότητα. Βεβαιωθείτε ότι δεν υπάρχει μεταλλική διακόσμηση. Μην χρησιμοποιείτε ραγισμένα ή θρυμματισμένα πιάτα.
Σακούλες μαγειρέματος φούρνου	Ακολουθήστε τις οδηγίες του κατασκευαστή. Μην κλείνετε με μεταλλικό δέσιμο. Κάντε σχισμές για να διαφύγει ο ατμός.
Χάρτινα πιάτα και φλυτζάνια	Χρησιμοποιήστε μόνο για βραχυπρόθεσμο μαγείρεμα/ζέσταμα. Μην αφήνετε τον φούρνο χωρίς επίβλεψη κατά το μαγείρεμα.
Χαρτοπετσέτες	Χρησιμοποιήστε τις για να καλύψετε τα τρόφιμα για αναθέρμανση και απορρόφηση λίπους. Χρησιμοποιήστε με επίβλεψη μόνο για βραχυπρόθεσμο μαγείρεμα.
Αντικολλητικό χαρτί	Χρησιμοποιείται ως κάλυμμα για την αποφυγή πιτσιλίσματος ή ως περιτύλιγμα για ατμό.
Πλαστικό	Μόνο για φούρνο μικροκυμάτων. Ακολουθήστε τις οδηγίες του κατασκευαστή. Θα πρέπει να φέρει την ένδειξη "Ασφαλές σε φούρνο μικροκυμάτων". Μερικά πλαστικά δοχεία μαλακώνουν, καθώς το φαγητό μέσα ζεσταίνεται. Οι "σακούλες βρασίματος" και οι πλαστικές σακούλες ερμητικά κλεισμένες πρέπει να είναι σχισμένες, τρυπημένες ή αεριζόμενες σύμφωνα με τις οδηγίες της συσκευασίας.
Πλαστική μεμβράνη	Μόνο για φούρνο μικροκυμάτων. Χρησιμοποιήστε το για να καλύψετε τα τρόφιμα κατά το μαγείρεμα για να διατηρήσετε την υγρασία. Μην αφήνετε την πλαστική μεμβράνη να αγγίζει τα τρόφιμα.
Θερμόμετρα	Μόνο για φούρνο μικροκυμάτων (θερμόμετρα κρέατος και ζαχαρωτών).
Λαδόκολλα	Χρησιμοποιείται ως κάλυμμα για την αποφυγή πιτσιλίσματος και τη διατήρηση της υγρασίας.



Υλικά που πρέπει να αποφεύγονται στον φούρνο μικροκυμάτων

Σκεύη	Παρατηρήσεις
Δίσκος αλουμινίου	Μπορεί να προκαλέσει τόξο. Μεταφέρετε το φαγητό σε πιάτο κατάλληλο για φούρνο μικροκυμάτων.
Κουτί τροφίμων χάρτινο με μεταλλική λαβή	Μπορεί να προκαλέσει τόξο. Μεταφέρετε το φαγητό σε πιάτο κατάλληλο για φούρνο μικροκυμάτων.
Σκεύη μεταλλικά ή με μεταλλική διακόσμηση	Το μέταλλο εμποδίζει τα τρόφιμα από την ενέργεια των μικροκυμάτων. Η μεταλλική διακόσμηση μπορεί να προκαλέσει τόξο.
Μεταλλικοί στριφτοί σύνδεσμοι	Μπορεί να προκαλέσει δημιουργία τόξου και να προκαλέσει φωτιά στο φούρνο.
Χάρτινες σακούλες	Μπορεί να προκαλέσει φωτιά στο φούρνο.
Πλαστικός αφρός	Ο πλαστικός αφρός μπορεί να λιώσει ή να μολύνει το υγρό που περιέχεται όταν εκτίθεται σε υψηλή θερμοκρασία.
Ξύλο	Το ξύλο θα στεγνώσει όταν χρησιμοποιείται στο φούρνο μικροκυμάτων και μπορεί να σχιστεί ή να σπάσει.



2 / ΕΓΚΑΤΑΣΤΑΣΗ

ΡΥΘΜΙΣΗ ΤΟΥ ΦΟΥΡΝΟΥ ΣΑΣ

Ονόματα εξαρτημάτων και παρελκομένων φούρνου
Αφαιρέστε τον φούρνο και όλα τα υλικά από το χαρτοκιβώτιο και την κοιλότητα του φούρνου. Ο φούρνος σας συνοδεύεται από τα ακόλουθα εξαρτήματα:

Γυάλινος δίσκος	1
Συγκρότημα δακτυλίου περιστρεφόμενου δίσκου	1
Εγχειρίδιο οδηγιών	1

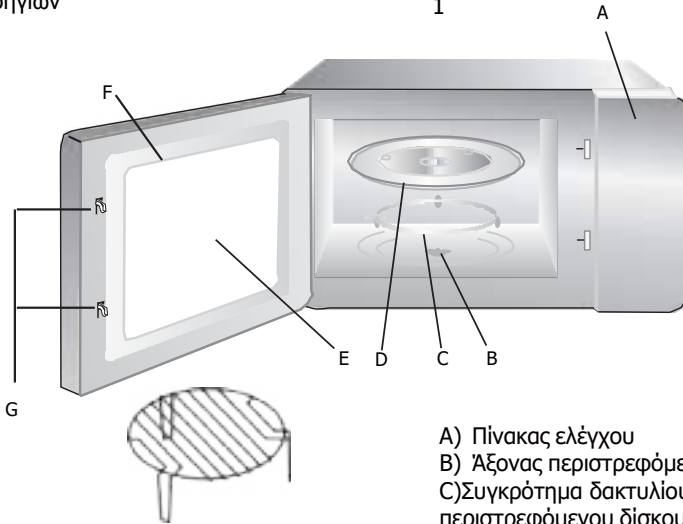

Σχάρα γκριλ (Δεν μπορεί να χρησιμοποιηθεί σε λειτουργία μικροκυμάτων και πρέπει να τοποθετηθεί στον γυάλινο δίσκο)

- A) Πίνακας ελέγχου
- B) Άξονας περιστρεφόμενου δίσκου
- C) Συγκρότημα δακτυλίου περιστρεφόμενου δίσκου
- D) Γυάλινος δίσκος
- E) Παράθυρο παρατήρησης
- F) Συγκρότημα πόρτας
- G) Σύστημα κλειδώματος ασφαλείας

Εγκατάσταση περιστρεφόμενου δίσκου

Εγκοπή (στην κάτω πλευρά)



- α. Μην τοποθετείτε ποτέ τον γυάλινο δίσκο ανάποδα. Ο γυάλινος δίσκος δεν πρέπει ποτέ να εμποδίζεται.
- β. Ο γυάλινος δίσκος και το συγκρότημα δακτυλίου του περιστρεφόμενου δίσκου πρέπει πάντα να χρησιμοποιούνται κατά τη διάρκεια του μαγειρέματος.
- γ. Όλα τα τρόφιμα και τα δοχεία με τα τρόφιμα τοποθετούνται πάντα στον γυάλινο δίσκο για μαγείρεμα.
- δ. Εάν ο γυάλινος δίσκος ή το συγκρότημα του δακτυλίου του περιστρεφόμενου δίσκου ραγίσει ή σπάσει, επικοινωνήστε με το πλησιέστερο εξουσιοδοτημένο κέντρο σέρβις.



2 / ΕΓΚΑΤΑΣΤΑΣΗ

Εγκατάσταση και σύνδεση

1. Αυτή η συσκευή προορίζεται μόνο για οικιακή χρήση.
2. Αυτός ο φούρνος προορίζεται μόνο για εντοιχισμένη χρήση. Δεν προορίζεται για χρήση πάνω σε πάγκο ή για χρήση μέσα σε ένα ντουλάπι.
3. Παρακαλούμε τηρήστε τις ειδικές οδηγίες εγκατάστασης.
4. Η συσκευή μπορεί να εγκατασταθεί σε ένα επιτοίχιο ντουλάπι πλάτους 60 cm.
5. Η συσκευή είναι εξοπλισμένη με βύσμα και πρέπει να συνδέεται μόνο σε σωστά τοποθετημένη γειωμένη πρίζα.
6. Η τάση δικτύου πρέπει να αντιστοιχεί στην τάση που καθορίζεται στην πινακίδα τεχνικών χαρακτηριστικών.
7. Η πρίζα πρέπει να εγκατασταθεί και το καλώδιο σύνδεσης πρέπει να αντικαθίσταται μόνο από εξειδικευμένο ηλεκτρολόγο. Εάν το βύσμα δεν είναι πλέον προσβάσιμο μετά την εγκατάσταση, πρέπει να υπάρχει μια συσκευή αποσύνδεσης όλων των πόλων στην πλευρά εγκατάστασης με διάκενο επαφής τουλάχιστον 3 mm.
8. Δεν πρέπει να χρησιμοποιούνται προσαρμογείς, πολύπριζα και καλώδια επέκτασης. Η υπερφόρτιση μπορεί να οδηγήσει σε κίνδυνο πυρκαγιάς.

Η προσβάσιμη επιφάνεια ενδέχεται να είναι ζεστή κατά τη λειτουργία.



Οδηγίες Εγκατάστασης

Διαβάστε προσεκτικά το εγχειρίδιο πριν την εγκατάσταση



Παρακαλώ σημειώστε
Ηλεκτρική σύνδεση

Ο φούρνος είναι εφοδιασμένος με βύσμα και πρέπει να συνδέεται μόνο σε σωστά τοποθετημένη γειωμένη πρίζα. Η πρίζα πρέπει να τοποθετείται και το καλώδιο σύνδεσης πρέπει να αντικαθίσταται μόνο από εξειδικευμένο ηλεκτρολόγο και σύμφωνα με τους ισχύοντες κανονισμούς. Εάν το βύσμα δεν είναι πλέον προσβάσιμο μετά την εγκατάσταση, πρέπει να υπάρχει ένας πολυπολικός διακόπτης απομόνωσης στην πλευρά εγκατάστασης με διάκενο επαφής τουλάχιστον 3 mm.

Το τοποθετημένο ντουλάπι δεν πρέπει να έχει πλάτη πίσω από τη συσκευή. Πρέπει να διατηρείται ένα κενό μεταξύ του τοίχου και της βάσης της παραπάνω μονάδας. Για το συγκεκριμένο μέγεθος κενού, αναφερθείτε στα διαγράμματα. Ελάχιστο ύψος εγκατάστασης: 85 cm. Μην καλύπτετε τις σχισμές αερισμού και τις οπές αναρρόφησης.

Σημείωση:

Μην παγιδεύετε ή λυγίζετε το καλώδιο τροφοδοσίας.



2 / ΕΓΚΑΤΑΣΤΑΣΗ

Α. Έπιπλο εγκατάστασης

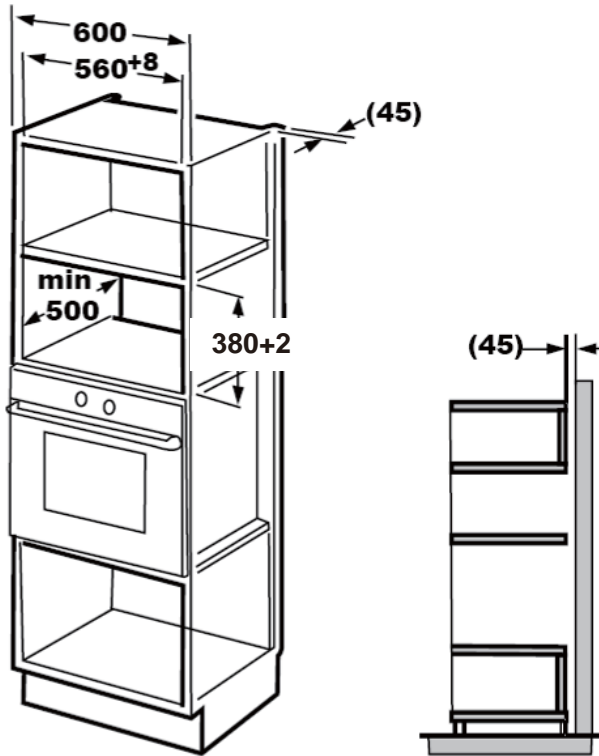



2 / ΕΓΚΑΤΑΣΤΑΣΗ

Β. Προετοιμάστε το ντουλάπι

1. Διαβάστε τις οδηγίες στο ΠΡΟΤΥΠΟ ΤΟΥ ΚΑΤΩ ΜΕΡΟΥΣ ΤΟΥ ΝΤΟΥΛΑΠΙΟΥ, τοποθετήστε το πρότυπο στο δάπεδο του ντουλαπιού.

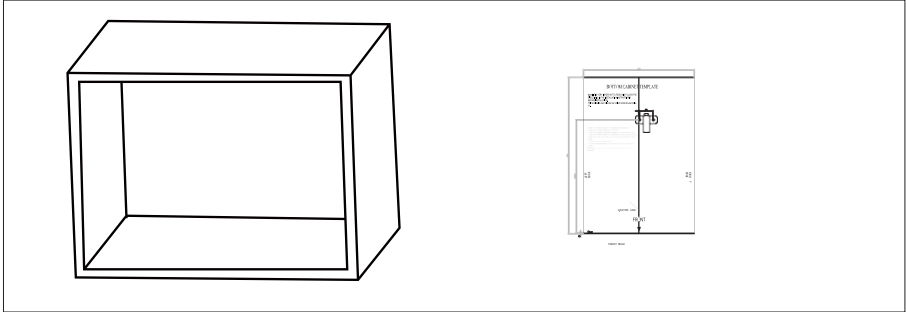

2. Κάντε τα σημάδια στο κάτω μέρος του ντουλαπιού σύμφωνα με τα σημάδια "α" του προτύπου

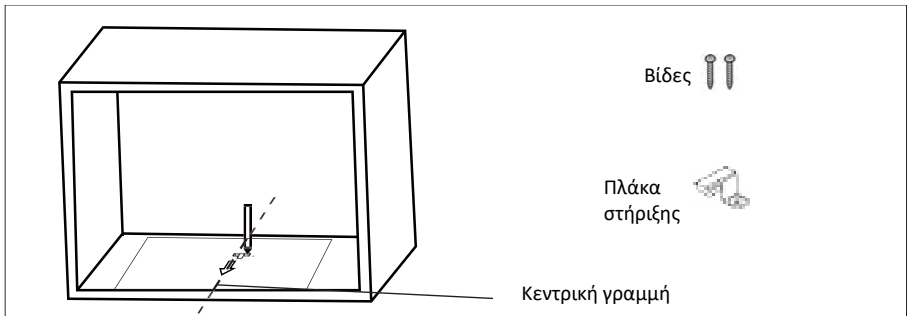

3. Αφαιρέστε το πρότυπο κάτω μέρος του ντουλαπιού και στερεώστε την πλάκα στήριξης με τις βίδες Α.

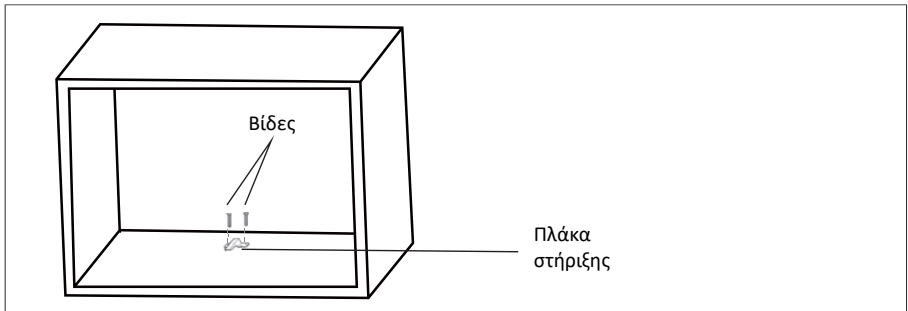



2 / ΕΓΚΑΤΑΣΤΑΣΗ

C. Τοποθετήστε το φούρνο

4. Τοποθετήστε τον φούρνο στο ντουλάπι

- 1) Βεβαιωθείτε ότι το πίσω μέρος του φούρνου είναι ασφαλισμένο από την πλάκα στήριξης.
- 2) Μην παγιδεύετε ή τσακίζετε το καλώδιο ρεύματος.

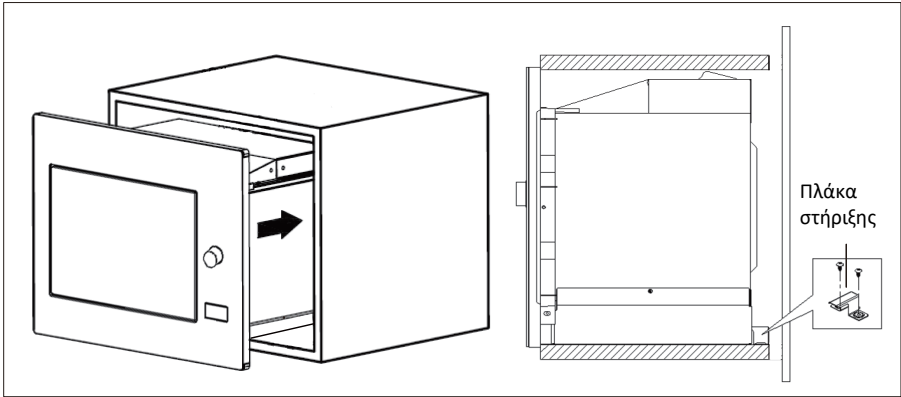

5. Ανοίξτε την πόρτα, στερεώστε τον φούρνο στο ντουλάπι με τη βίδα B , στην οπή εγκατάστασης. Στη συνέχεια, στερεώστε το πλαστικό κάλυμμα Trim-kit στην οπή εγκατάσταση.

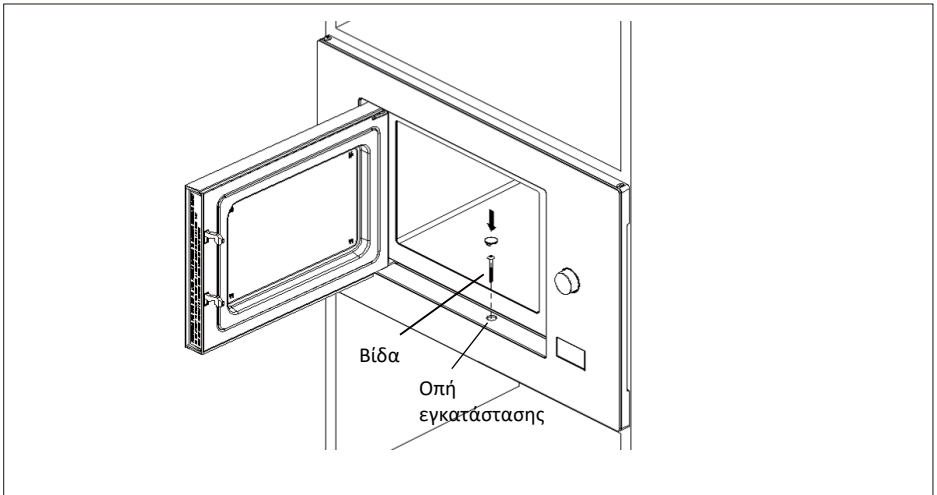



3 / ΧΡΗΣΗ ΤΗΣ ΣΥΣΚΕΥΗΣ

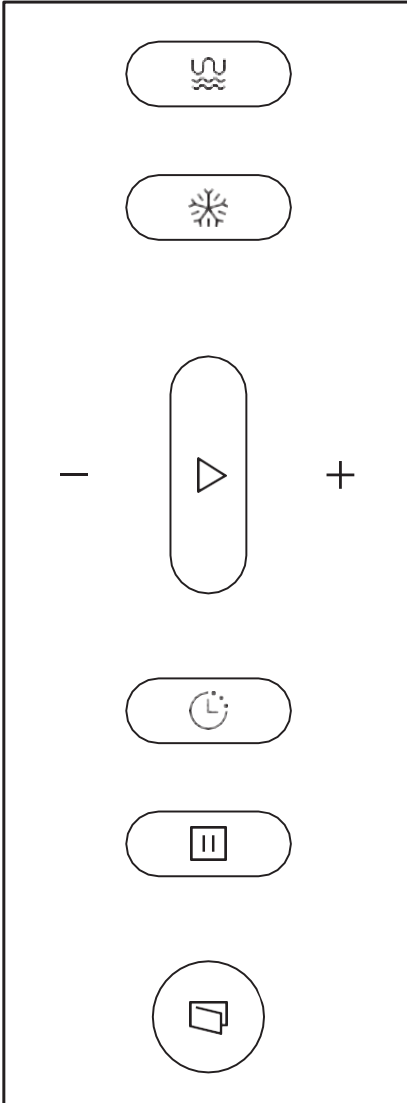

	Μικροκύματα + Grill + Combi
	Απόψυξη με Βάρος/Χρόνο
	Ρολόι / Χρονόμετρο
	Παύση/Ακύρωση
	Έναρξη



Οδηγίες λειτουργίας

1. Ρύθμιση ρολογιού

Όταν ο φούρνος μικροκυμάτων συνδεθεί με το ρεύμα, η οθόνη θα εμφανίσει την ένδειξη "0:00", ο βομβητής θα ηχήσει μία φορά.

- Πατήστε "Ρολόι/Χρονόμετρο" δύο φορές για να επιλέξετε τη λειτουργία ρολογιού, οι αριθμοί των ωρών θα αναβοσβήσουν.
- Πατήστε "-/+ " για να προσαρμόσετε τους αριθμούς των ωρών, η ώρα που εισάγεται πρέπει να είναι μεταξύ 0--23.
- Πατήστε "Ρολόι/Χρονόμετρο", οι αριθμοί λεπτών θα αναβοσβήσουν.
- Πατήστε "-/+ " για να προσαρμόσετε τους αριθμούς των λεπτών, ο χρόνος που εισάγεται πρέπει να είναι μεταξύ 0--59.
- Πατήστε "Ρολόι/Χρονόμετρο κουζίνας" για να ολοκληρώσετε τη ρύθμιση του ρολογιού. Το ":" θα αναβοσβήσει και ο χρόνος θα φωτιστεί.

Σημείωση :

- 1) Εάν το ρολόι δεν είναι ρυθμισμένο, δεν θα λειτουργεί όταν η συσκευή ενεργοποιείται.
- 2) Κατά τη διαδικασία ρύθμισης του ρολογιού, εάν πατήσετε "Πάυση/Ακύρωση", ο φούρνος θα επιστρέψει αυτόματα στην προηγούμενη κατάσταση.

2. . Μαγείρεμα με μικροκύματα

- Πατήστε "Μικροκύματα + Grill + Combi", στην οθόνη θα εμφανιστεί "P100".
- Πατήστε " Μικροκύματα + Grill + Combi" επανειλημμένα ή πατήστε " -/+ " για να επιλέξετε την ισχύ που θέλετε και θα εμφανιστούν τα "P100", "P80", "P50", "P30" ή "P10" σε κάθε διαδοχικό πάτημα.
- Στη συνέχεια πατήστε " Έναρξη " για επιβεβαίωση και πατήστε " -/+ " " για να ρυθμίσετε τον χρόνο μαγειρέματος από 0:05 to 95:00.
- Πατήστε ξανά "Έναρξη " για να ξεκινήσει το μαγείρεμα.

Παράδειγμα: Εάν θέλετε να χρησιμοποιήσετε 80% ισχύ μικροκυμάτων για να μαγειρέψετε για 20 λεπτά, μπορείτε να λειτουργήσετε το φούρνο με τα παρακάτω βήματα.

- Πατήστε " Μικροκύματα + Grill + Combi " μια φορά και στην οθόνη εμφανίζεται το "P100".
- Πατήστε ξανά " Μικροκύματα + Grill + Combi " ή πατήστε " -/+ " για να επιλέξετε ισχύ μικροκυμάτων 80%.
- Πατήστε " Έναρξη " για επιβεβαίωση και στην οθόνη εμφανίζεται το "P80".
- Πατήστε " -/+ " για να ρυθμίσετε το χρόνο μαγειρέματος μέχρι η οθόνη να εμφανίσει "20:00".
- Πατήστε " Έναρξη " για να ξεκινήσετε το μαγείρεμα.

Σημείωση : Τα βήματα για το χρόνο ρύθμισης του διακόπτη είναι ως εξής:

0---1 λεπτό	: 5 δευτερόλεπτα
1---5 λεπτά	: 10 δευτερόλεπτα
5---10 λεπτά	: 30 δευτερόλεπτα
10---30 λεπτά	: 1 λεπτό
30---95 λεπτά	: 5 λεπτά



3 / ΧΡΗΣΗ ΤΗΣ ΣΥΣΚΕΥΗΣ

"Μικροκύματα + Grill + Combi" Λειτουργία	Οδηγίες εμφάνισης στην οθόνη	Ισχύς μικροκυμάτων	Ισχύς Grill
1	P100	100%	
2	P80	80%	
3	P50	50%	
4	P30	30%	
5	P10	10%	
6	G	0%	100%
7	C-1	55%	45%
8	C-2	36%	64%

3. Grill ή Combi Μαγείρεμα

- Πατήστε " Μικροκύματα + Grill + Combi " μια φορά, στην οθόνη θα εμφανιστεί το "P100" και στη συνέχεια πατήστε " Μικροκύματα + Grill + Combi" παρατεταμένα ή πατήστε " -/+ " για να επιλέξετε την επιθυμητή ισχύ και "G", "C-1" ή "C-2"θα εμφανιστεί διαδοχικά στην οθόνη
- Στη συνέχεια πατήστε " Έναρξη " για επιβεβαίωση, και πατήστε " -/+ " για να προγραμματίσετε το χρόνο μαγειρέματος από 0:05 έως 95:00.

- Πατήστε ξανά " Έναρξη " για να ξεκινήσετε το μαγείρεμα

Παράδειγμα: Εάν θέλετε να χρησιμοποιήσετε 55% ισχύ μικροκυμάτων και 45% ισχύ γκριλ (C-1) για να μαγειρέψετε για 10 λεπτά, μπορείτε να λειτουργήσετε το φούρνο με τα παρακάτω βήματα.

- Πατήστε " Μικροκύματα + Grill + Combi " μια φορά, και στην οθόνη θα εμφανιστεί "P100".
- Πατήστε " Μικροκύματα + Grill + Combi " παρατεταμένα ή πατήστε " -/+ για να επιλέξετε συνδυαστικό μαγείρεμα(combi): Λειτουργία 1.
- Πατήστε " Έναρξη " για επιβεβαίωση και στην οθόνη θα εμφανιστεί "C-1".
- Πατήστε " -/+ " για να ρυθμίσετε το χρόνο μαγειρέματος μέχρι η οθόνη να εμφανίσει "10:00".
- Πατήστε " Έναρξη " για να ξεκινήσετε το μαγείρεμα.

Σημείωση:

Όταν περάσει ο μισός χρόνος ψήσιματος, ο ήχος ακούγεται δύο φορές και αυτό είναι φυσιολογικό. Για να έχετε καλύτερο αποτέλεσμα στο ψήσιμο του φαγητού, θα πρέπει να αναποδογυρίσετε το φαγητό, να κλείσετε την πόρτα και, στη συνέχεια, να πατήσετε "Έναρξη" για να συνεχίσετε το μαγείρεμα. Αν δεν κάνετε τίποτα, ο φούρνος θα συνεχίσει να δουλεύει.



3 / ΧΡΗΣΗ ΤΗΣ ΣΥΣΚΕΥΗΣ

4. Γρήγορη εκκίνηση

- Σε κατάσταση αναμονής, πατήστε "Έναρξη" για να ξεκινήσετε το μαγείρεμα για 30 δευτερόλεπτα με ισχύ 100%, κάθε πρόσθετο πάτημα θα αυξάνει τον χρόνο μαγειρέματος κατά 30 δευτερόλεπτα έως και τα 95 λεπτά.
- Στις λειτουργίες μικροκύματα, grill, combi, κάθε πάτημα της επιλογής " Έναρξη " μπορεί να αυξήσει κατά 30 δευτερόλεπτα τον χρόνο εκτέλεσης.
- Σε κατάσταση αναμονής πατήστε " - " για να ρυθμίσετε το χρόνο μαγειρέματος με ισχύ μικροκυμάτων 100% , στη συνέχεια, πατήστε "Έναρξη" για να ξεκινήσει το μαγείρεμα.

5. Απόψυξη κατά βάρος

- Πατήστε " Απόψυξη με βάρος/χρόνο " μία φορά, και στην οθόνη θα εμφανιστεί "dEF1".
- Πατήστε " -/+ " για να επιλέξετε το βάρος του φαγητού από 100 έως 2000 g.
- Πατήστε " Έναρξη " για να ξεκινήσετε την απόψυξη.

6. Απόψυξη κατά Χρόνο

- Πατήστε " Απόψυξη με βάρος/χρόνο " δύο φορές και στην οθόνη θα εμφανιστεί "dEF2".
- Πατήστε " -/+ " για να επιλέξετε τον χρόνο απόψυξης.
- Πατήστε " Έναρξη " για να ξεκινήσετε την απόψυξη.

7. Αυτόματο Menu

- Πατήστε " + για να επιλέξετε το μενού, και "A1" έως "A8" θα εμφανιστεί στην οθόνη, το οποίο σημαίνει: pizza, κρέας, λαχανικά, ζυμαρικά, πατάτες, ψάρι, ροφήματα και popcorn.
- Πατήστε " Έναρξη " για επιβεβαίωση.
- Πατήστε " -/+ " για να επιλέξετε το προκαθορισμένο βάρος σύμφωνα με τον πίνακα.
- Πατήστε " Έναρξη για να ξεκινήσετε το μαγείρεμα.
Παράδειγμα: Εάν θέλετε να χρησιμοποιήσετε το "Αυτόματο μενού" για να μαγειρέψετε ψάρι 350 γρ.
- Πατήστε " + " μέχρι το "A6" να εμφανιστεί στην οθόνη.
- Πατήστε " Έναρξη για επιβεβαίωση
- Πατήστε " -/+ " για να επιλέξετε το βάρος του ψαριού, μέχρι το "350" να εμφανιστεί στην οθόνη.
- Πατήστε " Έναρξη " για να ξεκινήσετε το μαγείρεμα



3 / ΧΡΗΣΗ ΤΗΣ ΣΥΣΚΕΥΗΣ

Γράφημα μενού

Menu	Βάρος	Θόνη
A1 Pizza	200 g	200
	400 g	400
A2 Κρέας	250 g	250
	350 g	350
	450 g	450
A3 Λαχανικά	200 g	200
	300 g	300
	400 g	400
A4 Ζυμαρικά	50g(με 450 ml κρύο νερό)	50
	100g(με 800 ml κρύο νερό)	100
A5 Πατάτες	200 g	200
	400 g	400
	600 g	600
A6 Ψάρι	250 g	250
	350 g	350
	450 g	450
A7 Ροφήματα	1 κούπα(120 ml)	1
	2 κούπες(240 ml)	2
	3 κούπες (360ml)	3
A8 Popcorn	50 g	50
	100 g	100

8. Χρονόμετρο

- Πατήστε " Ρολόι / Χρονόμετρο" μια φορά, στην οθόνη θα εμφανιστεί 00:00.
 - Πατήστε " -/+ " για να εισάγετε τον επιθυμητό χρόνο.(Ο μέγιστος χρόνος μαγειρέματος είναι 95 λεπτά.)
 - Πιέστε " Έναρξη " για επιβεβαίωση των ρυθμίσεων.
 - Όταν φτάσει η ώρα, ο βομβητής θα χτυπήσει 5 φορές. Εάν το ρολόι έχει ρυθμιστεί (σύστημα 24 ωρών), η οθόνη θα εμφανίσει την τρέχουσα ώρα.
- Σημείωση: Το χρονόμετρο κουζίνας είναι διαφορετικό από το σύστημα 24 ωρών. Το Χρονόμετρο κουζίνας είναι ένα χρονόμετρο.



3 / ΧΡΗΣΗ ΤΗΣ ΣΥΣΚΕΥΗΣ

9. Μαγείρεμα πολλαπλών σταδίων

Μπορούν να ρυθμιστούν το πολύ 2 στάδια για μαγείρεμα. Στο μαγείρεμα πολλαπλών σταδίων, εάν το ένα στάδιο είναι απόψυξη, τότε η απόψυξη τοποθετείται στο πρώτο στάδιο. Παράδειγμα: Εάν θέλετε να ξεπαγώσετε το φαγητό για 5 λεπτά και στη συνέχεια να μαγειρέψετε με ισχύ μικροκυμάτων 80% για 7 λεπτά, χρησιμοποιήστε το ως εξής:

- Πατήστε "Απόψυξη με Βάρος/Χρόνο" δύο φορές και ο φούρνος θα εμφανίσει "dEF2".
- Πατήστε " -/+ " για να επιλέξετε το χρόνο απόψυξης, έως ότου να εμφανιστεί στην οθόνη "5:00".
- Πατήστε " Μικροκύματα+Grill+Combi " μια φορά, και στην οθόνη θα εμφανιστεί "P100".
- Πατήστε ξανά " Μικροκύματα +Grill+Combi. " ή πατήστε press " -/+ " για να επιλέξετε 80% ισχύ μικροκυμάτων
- Πατήστε " Έναρξη " για επιβεβαίωση και στην οθόνη θα εμφανιστεί "P80".
- Πατήστε " -/+ " για να ρυθμίσετε το χρόνο μαγειρέματος, μέχρι να εμφανιστεί στην οθόνη "7:00".
- Πατήστε " Έναρξη " για να ξεκινήσει το μαγείρεμα, και ο βομβητής θα ηχήσει μία φορά για το πρώτο στάδιο, ενώ ο χρόνος απόψυξης μετρά αντίστροφα. Ο βομβητής θα ακουστεί ξανά μπαίνοντας στο δεύτερο στάδιο μαγειρέματος. Όταν τελειώσει το μαγείρεμα, ο βομβητής θα ηχήσει πέντε φορές.

10. Λειτουργία πληροφόρησης

- Σε κατάσταση μικροκύματα, γκριλ και μαγείρεμα συνδυασμού, πατήστε "Μικροκύματα +Grill+Combi ", η τρέχουσα ισχύς θα εμφανιστεί για 3 δευτερόλεπτα. Μετά από 3 δευτερόλεπτα, ο φούρνος θα επιστρέψει στην προηγούμενη κατάσταση.
- Σε κατάσταση μαγειρέματος, πατήστε το "Ρολόι/Χρονόμετρο κουζίνας" για να ρωτήσετε την ώρα και η ώρα θα εμφανιστεί για 3 δευτερόλεπτα.

11. Λειτουργία κλειδώματος για παιδιά

Κλειδώμα: Σε κατάσταση αναμονής, πατήστε "Παύση/Ακύρωση" για 3 δευτερόλεπτα, θα υπάρξει ένα παρατεταμένο "μπιπ" δηλώνοντας την είσοδο στην κατάσταση κλειδώματος για παιδιά και η τρέχουσα ώρα θα εμφανιστεί εάν έχει ρυθμιστεί η ώρα. Διαφορετικά, η οθόνη θα εμφανίσει "0:00". Η ένδειξη κλειδώματος θα ανάψει.

Ξεκλείδωμα: : Σε κατάσταση κλειδώματος, πατήστε "Παύση/Ακύρωση" για 3 δευτερόλεπτα, θα ακουστεί ένα παρατεταμένο "μπιπ" που θα υποδηλώνει ότι η κλειδαριά απελευθερώθηκε.

12. Διευκρινίσεις

- Η " Έναρξη " πρέπει να πατηθεί για να συνεχιστεί το μαγείρεμα σε περίπτωση που κατά τη διάρκεια του ανοίξει η πόρτα
- Από τη στιγμή που έχει οριστεί ένα πρόγραμμα και δεν πατηθεί η " Έναρξη " για 5 λεπτά, η ώρα θα εμφανιστεί στην οθόνη και η ρύθμιση θα ακυρωθεί.
- Ο βομβητής θα ηχήσει μετά από αποτελεσματικό πάτημα, δεν θα ανταποκριθεί σε μη αποτελεσματικό πάτημα.
- Ο βομβητής θα ηχήσει 5 φορές για να υπενθυμίσει ότι το μαγείρεμα έχει ολοκληρωθεί.

13. Άνοιγμα της πόρτας

- Πατήστε το κουμπί "  " και η πόρτα του φούρνου θα ανοίξει



4 / Αντιμετώπιση προβλημάτων

Κανονικό	
Ο φούρνος μικροκυμάτων προκαλεί παρεμβολές στη λήψη της τηλεόρασης	Το σήμα του ραδιοφώνου και της τηλεόρασης μπορεί να υποστεί παρεμβολές όταν λειτουργεί ο φούρνος μικροκυμάτων. Είναι παρόμοιες με τις παρεμβολές μιας μικρής ηλεκτρικής συσκευής, όπως μίξερ, ηλεκτρική σκούπα και ηλεκτρικός ανεμιστήρας. Είναι φυσιολογικό.
Χαμηλός φωτισμός φούρνου	Σε μαγείρεμα μικροκυμάτων χαμηλής ισχύος, το φως του φούρνου ενδέχεται να μειωθεί σε ένταση. Είναι φυσιολογικό.
Συσσωρεύεται ατμός στην πόρτα, ζεστός αέρας βγαίνει από τους αεραγωγούς	Κατά το μαγείρεμα, ενδέχεται να βγει ατμός από το φαγητό. Ο περισσότερος θα βγει από τις οπές εξαερισμού. Αλλά λίγος ατμός μπορεί να συσσωρευτεί σε κρύα μέρη όπως η πόρτα του φούρνου. Είναι φυσιολογικό.
Ο φούρνος ξεκίνησε κατά λάθος χωρίς φαγητό μέσα.	Απαγορεύεται να λειτουργεί ο φούρνος χωρίς να υπάρχει φαγητό μέσα. Είναι πολύ επικίνδυνο.

Πρόβλημα	Πιθανή αιτία	Λύση
Δεν είναι δυνατή η εκκίνηση του φούρνου.	1. Το καλώδιο ρεύματος δεν είναι συνδεδεμένο σφιχτά.	Αποσυνδέστε το. Ύστερα, συνδέστε το μετά από 10 δευτερόλεπτα.
	2. Κάψιμο της ασφάλειας ή πτώση αυτόματης ασφάλειας.	Αντικαταστήστε την ασφάλεια ή επαναφέρετε την αυτόματη ασφάλεια (επισκευασμένη από επαγγελματικό προσωπικό της εταιρείας μας)
	3. Πρόβλημα με την πρίζα.	Δοκιμάστε την πρίζα με άλλες ηλεκτρικές συσκευές.
Ο φούρνος δεν θερμαίνει.	4. Η πόρτα δεν έκλεισε καλά.	Κλείστε καλά την πόρτα.



Σύμφωνα με την οδηγία για τα Απόβλητα ηλεκτρικού και ηλεκτρονικού εξοπλισμού (ΑΗΗΕ), τα ΑΗΗΕ θα πρέπει να συλλέγονται και να διαχειρίζονται ξεχωριστά. Αν σε οποιαδήποτε στιγμή στο μέλλον χρειαστείτε να απορρίψετε αυτό το προϊόν, ΜΗΝ απορρίψετε αυτό το προϊόν μαζί με οικιακά απόβλητα. Παρακαλώ στείλτε αυτό το προϊόν σε σημεία συλλογής ΑΗΗΕ όπου είναι διαθέσιμα.