

Brandt



ΕΓΧΕΙΡΙΔΙΟ ΟΔΗΓΙΩΝ GR

Πλυντήριο ρούχων

Αγαπητέ πελάτη,

Μόλις αγοράσατε ένα προϊόν **BRANDT** και σας ευχαριστούμε για την εμπιστοσύνη που μας δείξατε.

Έχουμε σχεδιάσει και κατασκευάσει αυτό το προϊόν με γνώμονα εσάς, τον τρόπο ζωής σας, τις ανάγκες σας, έτσι ώστε να ανταποκρίνεται καλύτερα στις προσδοκίες σας. Έχουμε βάλει σε αυτό την τεχνογνωσία μας, το πνεύμα καινοτομίας μας και όλο το πάθος που μας οδηγεί για περισσότερα από 60 χρόνια.

Σε μια συνεχή προσπάθεια να ανταποκριθούμε καλύτερα στις απαιτήσεις σας, η εξυπηρέτηση πελατών μας είναι στη διάθεσή σας για να απαντήσει σε όλες τις ερωτήσεις ή προτάσεις σας.

Συνδεθείτε επίσης στην ιστοσελίδα μας www.brandt.gr, όπου θα βρείτε τις τελευταίες καινοτομίες μας, καθώς και χρήσιμες και συμπληρωματικές πληροφορίες.

Η BRANDT είναι στην ευχάριστη θέση να σας συνοδεύσει στην καθημερινότητά σας και σας εύχεται να απολαύσετε την αγορά σας στο έπακρο.

Σημαντικό: Πριν ενεργοποιήσετε τη συσκευή σας, διαβάστε προσεκτικά αυτές τις οδηγίες εγκατάστασης και χρήσης, ώστε να εξοικειωθείτε γρηγορότερα με τη λειτουργία της.



Αυτή η συσκευή, που προορίζεται αποκλειστικά για οικιακή χρήση, έχει σχεδιαστεί για πλύσιμο ρούχων.

ΣΥΝΙΣΤΩΜΕΝΑ ΦΟΡΤΙΑ:

— Η μέγιστη χωρητικότητα της συσκευής είναι 6,5 kg.

ΑΣΦΑΛΕΙΑ

Βεβαιωθείτε ότι ακολουθείτε αυτές τις οδηγίες:

ΕΓΚΑΤΑΣΤΑΣΗ:

— Αυτή η συσκευή προορίζεται για χρήση σε οικιακές και παρόμοιες εφαρμογές, όπως:

— Χώροι κουζίνας προσωπικού σε καταστήματα, γραφεία και άλλα περιβάλλοντα εργασίας.

-Αγροκτήματα

— Χρήση ξενοδοχείων, μοτέλ και άλλων οικιστικών περιβαλλόντων από τους επισκέπτες.

— Περιβάλλοντα τύπου bed and breakfast.

— Η πίεση του νερού πρέπει να κυμαίνεται μεταξύ 0,1 και 1 MPa (1 και 10 bar). — Μην χρησιμοποιείτε επέκταση, προσαρμογέα, πολλαπλή πρίζα ή προγραμματιζόμενη πρίζα.

— Η ηλεκτρική εγκατάσταση πρέπει να μπορεί να αντέξει τη μέγιστη ισχύ που αναφέρεται στην πινακίδα χαρακτηριστικών και η πρίζα πρέπει να διαθέτει σωστή γείωση.

— Μετά την εγκατάσταση της συσκευής σας, το βύσμα πρέπει να παραμείνει προσβάσιμο.

— Χρησιμοποιείτε μόνο τον νέο εύκαμπτο σωλήνα τροφοδοσίας και τις φλάντζες G που παρέχονται με τη συσκευή.

— Εάν το καλώδιο τροφοδοσίας υποστεί ζημιά, ζητήστε την αντικατάστασή του από την Υπηρεσία Τεχνικής Υποστήριξης ή από κάποιον εξειδικευμένο επαγγελματία, προκειμένου να αποφύγετε τυχόν κινδύνους.

— Δεν συνιστάται η εγκατάσταση της συσκευής σας σε δάπεδο με χαλί ή μοκέτα, ώστε να μην παρεμποδίζεται η κυκλοφορία του αέρα στη βάση της.

— Σε περίπτωση προβλήματος το οποίο δεν μπορείτε να επιλύσετε ο ίδιος μην κάνετε παρεμβάσεις στη συσκευή και καλέστε τεχνική υποστήριξη της αντιπροσωπίας ή του κατασκευαστή.

ΑΣΦΑΛΕΙΑ (συνέχεια)

ΧΡΗΣΗ:

- Η συσκευή αυτή μπορεί να χρησιμοποιηθεί από παιδιά 8 ετών και άνω, και από άτομα με μειωμένες σωματικές, αισθητήριες ή διανοητικές ικανότητες ή χωρίς εμπειρία και γνώση, εάν επιτηρούνται ή έλαβαν οδηγίες για την ασφαλή χρήση της συσκευής και κατανόησαν τον κίνδυνο που μπορεί να υπάρχει. Τα παιδιά δεν πρέπει να παίζουν με τη συσκευή. Απομακρύνετε τα παιδιά κάτω των 3 ετών εκτός εάν επιτηρούνται μονίμως.
- Ο καθαρισμός και η συντήρηση της συσκευής δεν πρέπει να πραγματοποιούνται από παιδιά χωρίς επίβλεψη.
- Μην τοποθετείτε στο πλυντήριο ρούχα τα οποία έχουν υποστεί επεξεργασία κατά των λεκέδων ή με διαλυτικό ή εύφλεκτο προϊόν αμέσως μετά την εν λόγω επεξεργασία (κίνδυνος έκρηξης).
- Αυτό το πλυντήριο διαθέτει ασφάλεια, προκειμένου να αποτραπεί οποιαδήποτε υπερχείλιση νερού.
- Στο τέλος του κύκλου, φροντίστε να κλείνετε την παροχή νερού και να αποσυνδέετε το ηλεκτρικό καλώδιο.

ΠΕΡΙΒΑΛΛΟΝ

Αυτό το πλυντήριο έχει σχεδιαστεί με γνώμονα το περιβάλλον.

ΠΡΟΣΤΑΣΙΑ ΤΟΥ ΠΕΡΙΒΑΛΛΟΝΤΟΣ

Προσαρμόστε τη δόση του απορρυπαντικού ανάλογα με το πόσο λερωμένα είναι τα ρούχα που θέλετε να πλύνετε και πόσο σκληρό είναι το νερό, χωρίς να υπερβαίνετε τη δόση που συνιστάται από τον κατασκευαστή του απορρυπαντικού.

Τα υλικά συσκευασίας αυτής της συσκευής είναι ανακυκλώσιμα.

Συμβάλλετε στην προστασία του περιβάλλοντος εναποθέτοντάς τα στους προβλεπόμενους γι' αυτό το σκοπό κάδους.



Το πλυντήριο σας περιέχει επίσης πολλά ανακυκλώσιμα υλικά, και φέρει αυτό το λογότυπο για να σας υπενθυμίσει ότι οι χρησιμοποιημένες συσκευές δεν πρέπει να απορρίπτονται μαζί με οικιακά απόβλητα.

Συνεπώς, η ανακύκλωση της συσκευής θα πραγματοποιείται σύμφωνα με την ευρωπαϊκή οδηγία 2012/19/ΕΕ σχετικά με τα απόβλητα ηλεκτρικού και ηλεκτρονικού εξοπλισμού.

Απευθυνθείτε στο δήμο σας ή στο κατάστημα λιανικής πώλησης για να μάθετε τα σημεία συλλογής μεταχειρισμένων συσκευών που βρίσκονται πιο κοντά στο σπίτι σας.

Σημεία συλλογής στο www.quefairedemesdechetsfr

ΕΞΟΙΚΟΝΟΜΗΣΗ ΕΝΕΡΓΕΙΑΣ

Προγραμματίστε την πρόπλυση μόνο όταν είναι



απολύτως απαραίτητο. Για ελαφρώς ή κανονικά λερωμένα ρούχα, αρκεί ένα πρόγραμμα χαμηλής θερμοκρασίας.



ΕΓΚΑΤΑΣΤΑΣΗ

1.1 - ΑΠΟΣΥΣΚΕΥΑΣΙΑ (Εκ. 1.1.2 έως 1.1.4)

Βεβαιωθείτε ότι ακολουθείτε αυτές τις οδηγίες:

- Αφαιρέστε τις σφήνες από το καπάκι και τα πορτάκια του τυμπάνου και, στη συνέχεια, ανοίξτε προσεκτικά και κλείστε ξανά το τύμπανο.
- Ανασηκώστε το πλυντήριο και αφαιρέστε τη βάση Α και τη σφήνα του μοτέρ Β (σχήμα 1.1.2).
- Αφαιρέστε την εγκάρσια μπάρα C και φράξτε τις οπές με τα καλύμματα D (σχήμα 1.1.3).
- Αφαιρέστε τους 3 σφιγκτήρες στήριξης σωλήνων Ε και φράξτε οπωσδήποτε τις 3 οπές με τα καλύμματα F (Εκ. 1.1.4).

1.2 - ΣΥΝΔΕΣΗ ΜΕ ΤΗΝ ΠΑΡΟΧΗ ΝΕΡΟΥ (Εκ. 12)

Συνδέστε τον εύκαμπο σωλήνα τροφοδοσίας με τις νέες ταιμouχες του στο ρακόρ στο πίσω μέρος του πλυντηρίου και στη βρύση σας, η οποία διαθέτει ακροφύσιο με σπείρωμα 0 20x27.

1.3 - ΕΚΚΕΝΩΣΗ (Εκ. 1.3)

Τοποθετήστε τον εύκαμπο σωλήνα αποστράγγισης, εξοπλισμένο με τον οδηγό Η, φροντίζοντας τηρήσετε

τις ενδείξεις του σχεδίου διασφαλίζοντας ότι η σύνδεση δεν είναι στεγανή: αφήστε την ελεύθερη διέλευση αέρα μεταξύ του σωλήνα αποστράγγισης και του αγωγού αποχέτευσης, προκειμένου να αποφευχθεί οποιαδήποτε αντίστροφη ροή λυμάτων στο μηχάνημα και τυχόν δυσάρεστες οσμές.

1.4 - ΑΛΦΑΔΙΑΣΜΑ (Εκ.14)

Η συσκευή πρέπει να εγκατασταθεί σε οριζόντιο δάπεδο. Εάν είναι απαραίτητο και εάν είναι εξοπλισμένη με ρυθμιζόμενα πόδια που βρίσκονται στο μπροστινό μέρος της συσκευής, σταθεροποιήστε το πλυντήριο σας αλφαδιάζοντάς τα. Εάν η συσκευή διαθέτει ροδάκια, μπορεί να μετακινηθεί τραβώντας μέχρι τέρμα αριστερά τον μοχλό που βρίσκεται στο κάτω μέρος της συσκευής.

1.5 - ΗΛΕΚΤΡΙΚΗ ΣΥΝΔΕΣΗ (Εκ.1.11)

Φροντίστε να τηρείτε τις οδηγίες που βρίσκονται στην πινακίδα χαρακτηριστικών της συσκευής.

1.6 - ΠΡΟΚΑΤΑΡΚΤΙΚΟ ΚΑΘΑΡΙΣΜΑ

Μετά την εγκατάσταση, είναι απαραίτητο να καθαρίσετε το πλυντήριο σας εκ των προτέρων προγραμματίζοντας έναν κύκλο πλύσης για βαμβάκερα, στους 90 ° C χωρίς ρούχα και με μισή δόση απορρυπαντικού.

2.2 - ΑΠΟΡΡΥΠΑΝΤΙΚΑ ΚΑΙ ΠΡΟΣΘΕΤΑ

(Εκ. 2.2)

Η σαπουνοθήκη διαθέτει 3 διαμερίσματα: πρόπλυση (σκόνη), Απορρυπαντικό κύριας πλύσης (σκόνη ή υγρό), Μαλακτικό

— Χρησιμοποιείτε απορρυπαντικά πιστοποιημένα για πλυντήρια ρούχων οικιακής χρήσης.

— Μην χρησιμοποιείτε υγρό απορρυπαντικό με τον κύκλο πρόπλυσης ή/και με καθυστέρηση έναρξης.

— Μην υπερβαίνετε τη στάθμη MAX (ΜΕΓΙΣΤΗ)..

2.3- ΣΥΝΕΠΕΙΕΣ ΛΑΝΘΑΣΜΕΝΗΣ ΔΟΣΟΛΟΓΙΑΣ

Προσαρμόστε την ποσότητα απορρυπαντικού στον τύπο και το φορτίο των ρούχων που επιθυμείτε. Η υπερδοσολογία μπορεί να οδηγήσει σε κακό ξέβγαλμα και υπολειμματικά απορρυπαντικού. Αντιθέτως, η υποδοσολογία μπορεί να οδηγήσει σε εσφαλμένα αποτελέσματα πλύσης.



ΣΥΣΤΑΣΕΙΣ :

- Πριν τοποθετήσετε ρούχα μέσα στο πλυντήριο, ξεχωρίστε τα σύμφωνα με τα χρώματα, το βαθμό λερώματος και τον τύπο υφάσματος. Αδειάστε τις τσέπες, κλείστε τα φερμουάρ, αφαιρέστε τα άγκιστρα από τις κουρτίνες, τοποθετήστε τα μικρά προς πλύσιμο τεμάχια σε ένα δίχτυ πλύσιματος.
- Αφαιρέστε τα κακώς ραμμένα κουμπιά, καρφίτσες και αγκράφες.
- Δέστε τις ζώνες, τις κορδέλες κ.λπ.

2.1 - ΦΟΡΤΩΣΗ ΤΟΥ ΠΛΥΝΤΗΡΙΟΥ (Εκ.2.1)

Χειριστείτε τη λαβή του καπακιού και ανοίξτε το τύμπανο πιέζοντας το κουμπί του τυμπάνου Α. Αφού τοποθετήσετε τα ρούχα, βεβαιωθείτε ότι το τύμπανο έκλεισε σωστά. Βεβαιωθείτε ότι το περιγράμμα του πιεζόμενου κουμπιού είναι ορατό.

3 - ΠΡΟΓΡΑΜΜΑΤΙΣΜΟΣ

3.1 - Ο ΠΙΝΑΚΑΣ ΕΛΕΓΧΟΥ

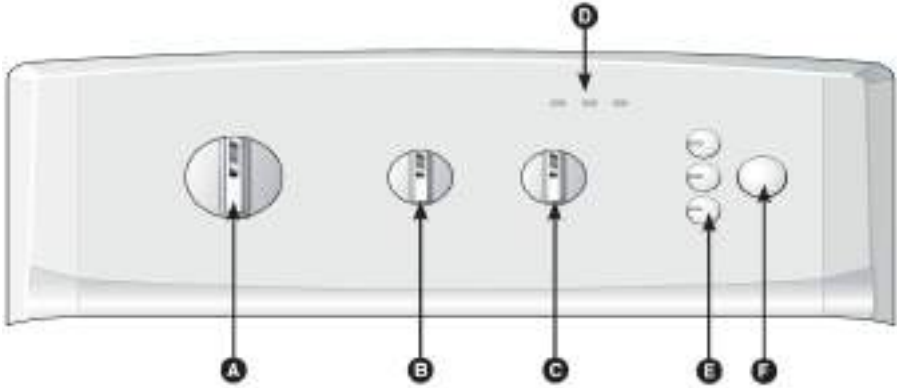

A Επιλογή προγραμμάτων

B Επιλογή ταχύτητας στυψίματος

C Επιλογή καθυστέρησης έναρξης

D Λυχνίες ένδειξης φάσης κύκλου

E Επιλέγες

F Έναρξη/Παύση

3.2 - ΠΡΟΓΡΑΜΜΑΤΙΣΤΕ ΈΝΑΝ ΚΥΚΛΟ ΠΛΎΣΗΣ

ΕΚΚΙΝΗΣΗ ΤΗΣ ΣΥΣΚΕΥΗΣ

— Επιλέξτε το πρόγραμμα και τη θερμοκρασία σας (βλ. "Πίνακας προγραμμάτων") περιστρέφοντας τον επιλογή προγράμματος A .

Η λυχνία "Πλύση" αναβοσβήνει (Εικ. 3.2.1). Εάν έχετε επιλέξει το πρόγραμμα Ξέβγαλμα ή Στύψιμο, η λυχνία "Ξέβγαλμα/Στύψιμο" θα αναβοσβήνει (Εικ. 3.2.2).

— Επιλέξτε την ταχύτητα στυψίματος σύμφωνα με το ύφασμα με τον επιλογή B (αυτόματος περιορισμός για ορισμένα προγράμματα).

— Μπορείτε να ορίσετε τις επιλέγες χρησιμοποιώντας τα πλήκτρα E και, στη συνέχεια, πατήστε το πλήκτρο "Έναρξη / Παύση" F . Η λυχνία "Πλύσιμο" είναι σταθερή. Οι λυχνίες ένδειξης φάσης κύκλου D ανάβουν διαδοχικά για να υποδείξουν σε ποια φάση βρίσκεται ο κύκλος.

ΚΑΘΥΣΤΕΡΗΣΗ ΈΝΑΡΞΗΣ ΠΡΟΓΡΑΜΜΑΤΟΣ

— Επιλέξτε το πρόγραμμά σας χρησιμοποιώντας τον επιλογή προγράμματος A .

— Επιλέξτε "Καθυστερήση έναρξης" χρησιμοποιώντας τον επιλογή C για να καθυστερήσετε την έναρξη του προγράμματός σας, μέχρι να επιτευχθεί ο επιλεγμένος χρόνος καθυστέρησης (μέγιστος χρόνος 19 ώρες).

— Επιβεβαιώστε πατώντας το πλήκτρο "Έναρξη / Παύση"

ΣΤ . Οι προειδοποιητικές λυχνίες του κύκλου D αναβοσβήνουν διαδοχικά. Μόλις τελειώσει ο χρόνος καθυστέρησης έναρξης, το πρόγραμμα θα ξεκινήσει.

Προσθήκη ή αφαίρεση ρούχου κατά τη διάρκεια του κύκλου πλυσίματος (αδύνατον κατά τη διάρκεια του στυψίματος)

Πατήστε παρατεταμένα το κουμπί "Έναρξη / Παύση" για να διακόψετε το πρόγραμμα.

Η λυχνία ένδειξης εξέλιξης του κύκλου D αναβοσβήνει. Ο χρόνος που απαιτείται για το ξεκλείδωμα του καπακιού εξαρτάται από την εσωτερική θερμοκρασία του μηχανήματος και μπορεί να διαρκέσει, για λόγους ασφαλείας, αρκετά λεπτά.

Τοποθετήστε ή αφαιρέστε το(τα) ρούχο(-ά). Πατήστε το κουμπί "Έναρξη / Παύση" F για επανεκκίνηση του προγράμματος. Η λυχνία εξέλιξης του κύκλου D παραμένει σταθερά αναμμένη.

Σημείωση: Εάν έχετε επιλέξει καθυστέρηση εκκίνησης, μπορείτε να αποκτήσετε άμεση πρόσβαση στο τύμπανο κατά την φάση πριν την έναρξη του κύκλου πλυσίματος.

3 - ΠΡΟΓΡΑΜΜΑΤΙΣΜΟΣ (συνέχεια)

ΑΚΥΡΩΣΗ ΠΡΟΓΡΑΜΜΑΤΟΣ

Πατήστε παρατεταμένα το κουμπί "Εναρξη / Παύση" F Όλες οι λυχνίες ενδείξεων θα σβήσουν.

Η ενέργεια αυτή μπορεί να πραγματοποιηθεί ανά πάσα στιγμή, κατά τη διάρκεια του κύκλου ή του προγραμματισμού, ακόμη και κατά τη διάρκεια μιας διακοπής.

Σημείωση: Σε κάθε περίπτωση, μετά την ακύρωση απαιτείται από εσάς να πραγματοποιήσετε επαναπρογραμματισμό (βλ. παράγραφο 3.2).

ΤΕΛΟΣ ΠΛΥΣΙΜΑΤΟΣ

Ορισμένα μοντέλα διαθέτουν μια λειτουργία η οποία στο τέλος του κύκλου τοποθετεί αυτομάτως το άνοιγμα του κάδου στην πάνω θέση διευκολύνοντας την πρόσβαση στα ρούχα (Posistor). Η ενέργεια αυτή μπορεί να διαρκέσει μέχρι 3 λεπτά τα οποία προστίθενται στη διάρκεια του κύκλου πλυσίματος. Η ενδεικτική λυχνία "Τέλος" ανάβει σταθερά και ένα ηχητικό σήμα υποδεικνύει το τέλος του προγράμματος. Αυτή η λυχνία θα σβήσει αυτόματα μετά από 5 λεπτά.

Ανοίξτε το καπάκι και αφαιρέστε τα ρούχα σας. Πατήστε παρατεταμένα το κουμπί "Εναρξη / Παύση" F για να απενεργοποιήσετε το πλυντήριο σας.

ΠΡΟΓΡΑΜΜΑ ΟΙΚ 40-60

Σας επιτρέπει να πλένετε κανονικά βρώμικα βαμβακερά υφάσματα, εξασφαλίζοντας παράλληλα βελτιστοποιημένη κατανάλωση ενέργειας και νερού.

ΓΡΗΓΟΡΟ ΠΡΟΓΡΑΜΜΑ 39'

Πρόγραμμα για να πλένετε σε 39 λεπτά κανονικό φορτίο βαμβακερών ή ανάμεικτων ρούχων που είναι κανονικά λερωμένα, το οποίο εξασφαλίζει άψογο αποτέλεσμα πλύσης.

25' FLASH ΠΡΟΓΡΑΜΜΑ

Για να πλένετε σε 25 λεπτά ένα μικρό φορτίο βαμβακερών ή ανάμεικτων ρούχων που δεν είναι πολύ λερωμένα.

Σημαντικό: Για αυτό το πρόγραμμα, οι δόσεις απορρυπαντικού πρέπει να μειωθούν στο ήμισυ.

ΠΡΟΓΡΑΜΜΑ 20°C

Πρόγραμμα πλύσης χαμηλής θερμοκρασίας που συνιστάται για πλύσιμο και προστασία χρωμάτων.

ΠΡΟΓΡΑΜΜΑ ΜΑΛΛΙΝΑ 30°C ΚΑΙ ΚΡΥΟ

Αυτά τα προγράμματα είναι κατάλληλα για ένα φορτίο ρούχων που αποτελείται από ευαίσθητες ίνες. Κατά τη διάρκεια της φάσης πλύσης, τα ρούχα «λικνίζονται» σαν να πλένονται στο χέρι και στη συνέχεια στύβονται απαλά. Επιλέξτε την κατάλληλη θερμοκρασία πλύσης για τα υφάσματα.

ΠΡΟΓΡΑΜΜΑ ΞΕΒΓΑΛΜΑΤΟΣ

Σας επιτρέπει να κάνετε ένα απλό ξέβγαλμα ακολουθούμενο από μια επιλογή:

-είτε ένα ξέβγαλμα με στύψιμο (επιλέξτε την επιθυμητή ταχύτητα στύψιματος)

-είτε μόνο αποστράγγιση (επιλέξτε την επιλογή "αποστράγγιση 100grm")

-είτε με το τύμπανο γεμάτο νερό (επιλέξτε « »)

ΠΡΟΓΡΑΜΜΑ ΣΤΥΨΙΜΑΤΟΣ

Επιτρέπει το στύψιμο μόνο με αποστράγγιση.

ΠΡΟΓΡΑΜΜΑ ΒΑΜΒΑΚΕΡΑ/ ΠΕΤΣΕΤΕΣ

Συνιστάται για μπουρνούζια και πετσέτες

ΜΙΚΤΟ ΠΡΟΓΡΑΜΜΑ

Αυτό το πρόγραμμα είναι ιδανικό για φορτίο που περιλαμβάνει ανάμεικτα υφάσματα και ανθεκτικά συνθετικά υφάσματα.

3 - ΠΡΟΓΡΑΜΜΑΤΙΣΜΟΣ (συνέχεια)

ΕΠΙΛΟΓΗ ΞΕΒΓΑΛΜΑ +

Αυτή η επιλογή σας επιτρέπει να επιλέξετε έναν επιπλέον κύκλο ξεβγάλματος, ώστε να ξεβγαθούν οποιαδήποτε υπολείμματα απορρυπαντικού, περιορίζοντας τον κίνδυνο αλλεργίας. Ιδανικό για ευαίσθητα δέρματα.

ΕΠΙΛΟΓΗ ΠΡΟΠΛΥΣΗ

Για να απομακρύνετε χώμα, άμμο, αίμα... δίνει τη δυνατότητα συνέχισης της πλύσης σε καθαρό νερό. Είναι επίσης απαραίτητο να εισαχθεί απορρυπαντικό (μόνο απορρυπαντικό σε σκόνη) στο χώρο πρόπλυσης της σαπουνοθήκης (εικ. 2.2)

ΕΥΚΟΛΗ ΕΠΙΛΟΓΗ ΣΙΔΕΡΩΜΑΤΟΣ

Ο ρυθμός πλύσης και η ταχύτητα στυψίματος προσαρμόζονται για να περιορισθεί το τσαλάκωμα των ρούχων, ώστε να διευκολυνθεί το σιδέρωμα.

ΛΕΙΤΟΥΡΓΙΑ ΑΠΟΤΡΑΓΙΣΗΣ (100 rpm)

Αυτή η λειτουργία, για πολύ ευαίσθητα ρούχα, σας επιτρέπει να περιορίσετε το στύψιμο σε 100rpm και να κάνετε αποστράγγιση του νερού.

ΛΕΙΤΟΥΡΓΙΑ ΑΠΟΦΥΓΗΣ ΣΤΥΨΙΜΑΤΟΣ

Αυτή η λειτουργία σας επιτρέπει να αφαιρέσετε τα ρούχα από το πλυντήριο πριν από τη φάση στυψίματος ή να αναβάλλετε στύψιμο. Αυτό επιτρέπει στα ρούχα σας να παραμείνουν στο νερό για να αποφύγετε το τσαλάκωμα. Όταν το πρόγραμμα πλύσης σταματήσει με τη δεξαμενή γεμάτη νερό, αναβοσβήνει η λυχνία προόδου κύκλου "Ξέβγαλμα/στύψιμο" (Εικ. 3.2.2).

Στη συνέχεια, μπορείτε να κάνετε αποστράγγιση (θέση "100 rpm") ή να επιλέξετε άλλη ταχύτητα στυψίματος. Το πρόγραμμα θα τερματιστεί αυτόματα.

Πίνακας προγραμμάτων							100 rpm	
Προγράμματα	Θερμοκρασία (°C)	Μέγιστο φορτίο στεγνών Ρούχων (kg)	Διάρκεια του κύκλου (*) h = ώρα min = λεπτά	Πρόπλυση	Ξέβγαλμα +	Εικόνα σιδέρωμα	Αποστράγγιση	Αποφυγή στυψίματος
ECO 40 - 60	40	6,5 kg	1h30 - 3h23					
ΒΑΜΒΑΚΕΡΑ/ΠΕΤΣΕΤΕΣ	Κρύο - 90	6,5 kg	1h50 - 2h30					
ΜΙΚΤΟ	Κρύο - 60	3 kg	1h20 - 1h50					
Ειδικά Προγράμματα								
Γρήγορο 39'	Κρύο - 40	3 kg	39 min					
Flash 25'	Κρύο - 40	2,5 kg	25 min					
Μάλλινα 30°C	30	1,5 kg	35 min					
Μάλλινα Κρύο	Κρύο	1,5 kg	32 min					
20°C	20	4 kg	2h00					
Ειδικά Προγράμματα								
Ξέβγαλμα	-	-	18 min					
Στύψιμο	-	-	10 min					



(*) Η διάρκεια των κύκλων που αναφέρεται είναι η μέση διάρκεια «χωρίς επιλογή». Ενδέχεται να διαφέρει ανάλογα με το φορτίο ρούχων, τη θερμοκρασία του νερού και τις λειτουργίες που επιλέγονται: για παράδειγμα πρέπει να προσθέσετε 16 λεπτά για την επιλογή «Ξέβγαλμα +» στον κύκλο για Βαμβακερά/ Πετσέτες, ή έως 3 λεπτά εάν το μοντέλο σας διαθέτει λειτουργία «Posistor».

3 - ΠΡΟΓΡΑΜΜΑΤΙΣΜΟΣ (συνέχεια)

Για να βελτιστοποιήσετε όσο το δυνατόν περισσότερο το χρόνο πλυσίματος, καθώς και την κατανάλωση νερού και ρεύματος, το πλυντήριο σας έχει τη δυνατότητα αυτόματης προσαρμογής των παραμέτρων του, σε κάθε χρήση της συσκευής σας.

- Προσαρμογή της ποσότητας των ρούχων:

Επειδή 1 κιλό ρούχων δεν πλένεται σαν πλήρες φορτίο, η συσκευή σας διαθέτει αισθητήρες που της επιτρέπουν τον προσδιορισμό της ποσότητας των ρούχων πλύσης που τοποθετούνται στον κάδο και τον αυτόματο υπολογισμό των σωστών επιπέδων νερού και ρεύματος που αντιστοιχούν, διασφαλίζοντας τη βέλτιστη ποιότητα πλυσίματος.

4 - ΚΑΘΗΜΕΡΙΝΗ ΣΥΝΤΗΡΗΣΗ

4.1 - ΓΙΑ ΤΗΝ ΑΠΟΦΥΓΗ ΔΥΣΑΡΕΣΤΩΝ ΟΣΜΩΝ

Τηρήστε τις συστάσεις εγκατάστασης του σωλήνα αποστράγγισης της παραγράφου 1.3, αφήνε-τε το καπάκι ανοικτό στο τέλος του κύκλου. Μία φορά το μήνα να λειτουργείτε το πλυντήριο για έναν κύκλο χωρίς ρούχα, με απορρυπαντικό, στους 60 °C ή στους 90 °C.

4.2 - ΣΑΠΟΥΝΟΘΗΚΗ (Εικ. 4.1)

— Απασφαλίστε τη θήκη πατώντας στις εξοχές A και τραβήξτε το προς το μέρος σας. Αφαιρέστε την τάπα B και διαχωρίστε το πλαίσιο C από το καπάκι D.

— Ξεπλύνετε με τρεχούμενο νερό.

— Επανασυναρμολογήστε όλα τα τμήματα της θήκης και, στη συνέχεια, και επανατοποθετήστε την κάτω από το καπάκι του πλυντηρίου.

4.3 - ΑΦΑΙΡΕΣΗ ΞΕΝΩΝ ΣΩΜΑΤΩΝ ΚΑΙ ΠΕΡΙΟΔΙΚΟΣ ΈΛΕΓΧΟΣ ΦΙΛΤΡΩΝ

Για τη σωστή λειτουργία του πλυντηρίου σας, συνιστάται να ελέγχετε τα φίλτρα τουλάχιστον μία φορά το χρόνο.

Για να γίνει αυτό,

— Αποσυνδέστε το πλυντήριο ρούχων σας

— Κλείστε τη βρύση παροχής νερού.

ΦΙΛΤΡΟ ΕΙΣΑΓΩΓΗΣ ΝΕΡΟΥ

— Ξεβιδώστε τον εύκαμπο σωλήνα εισόδου νερού από τη βρύση. Ελέγξτε το φίλτρο στο τέλος του εύκαμπτου σωλήνα. Απομακρύνετε τα απόβλητα. Καθαρίστε το φίλτρο με μια βούρτσα εάν είναι απαραίτητο. Βιδώστε ξανά τον εύκαμπο σωλήνα εισαγωγής νερού στη βρύση.

- Προσαρμογή ανάλογα με τον τύπο του υφάσματος:

Επειδή δεν πλένετε ένα βαμβακερό πουκάμισο όπως ένα κασμιρένιο πουλόβερ, το πλυντήριο σας προσαρμόζει το ρυθμό ανάμιξης σε κάθε τύπο υφάσματος.

ΦΙΛΤΡΟ ΑΝΤΛΙΑΣ (Εικ. 4.2)

— Ξεκλειδώστε το εξάρτημα A στο κάτω μέρος του τυμπάνου πιέζοντας με ένα μολύβι στην οπή B και σπρώχνοντας προς τα δεξιά.

— Αφαιρέστε τυχόν μικρά αντικείμενα που έχουν πέσει μεταξύ του τυμπάνου και της δεξαμενής.

— Περιστρέψτε το τύμπανο προς τα εμπρός.

— Αφαιρέστε το φίλτρο της αντλίας C, αφαιρέστε τυχόν αντικείμενα που μπορεί να υπάρχουν και ξεπλύνετε με τρεχούμενο νερό.

— Επανατοποθετήστε τα εξαρτήματα C και A.

— Σπρώξτε το εξάρτημα A προς τα αριστερά μέχρι ασφαλίσει καλά στη θέση του και να ακουστεί κλικ.

Μετά τη διενέργεια τη επαλήθευσης:

— Ανοίξτε τη βρύση εισόδου νερού.

— Συνδέστε ξανά το πλυντήριο ρούχων σας.

4.4 - ΠΕΡΙΒΛΗΜΑ

Μην χρησιμοποιείτε λιπαντικά προϊόντα ή σφουγγάρια. Χρησιμοποιήστε υγρό σαπούνι. Στεγνώστε με ένα μαλακό πανί.

4.5 - ΠΡΟΛΗΨΗ ΕΜΦΑΝΙΣΗΣ ΑΛΑΤΩΝ

Εάν η σκληρότητα του νερού στην περιοχή σας είναι υψηλή, συνιστάται να χρησιμοποιήσετε ένα καθαριστικό πλυντηρίου ρούχων κατά των αλάτων.

Ελέγχετε περιοδικά την παρουσία αλάτων στον κάδο. Εάν είναι απαραίτητο, εκτελέστε έναν κύκλο πλύσης με άδειο κάδο με ένα προϊόν κατά των αλάτων, ανατρέχοντας στις οδηγίες της συσκευασίας του προϊόντος κατά των αλάτων.

5 - ΔΥΣΛΕΙΤΟΥΡΓΙΕΣ

Ενδέχεται να προκύψουν περιστατικά κατά τη χρήση του πλυντηρίου σας:

Εάν αναβοσβήνει η λυχνία του πλήκτρου επιλογής:

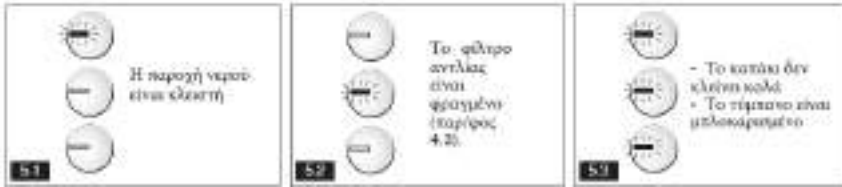

Εάν αναβοσβήνει διαφορετική λυχνία από αυτές που εμφανίζονται παραπάνω, επικοινωνήστε με το τμήμα Service, αναφέροντας την ή τις ενδεικτικές λυχνίες που είναι αναμμένες, προκειμένου να διευκολυνθεί η εργασία τους. Οποιαδήποτε παρέμβαση του χρήστη ή ενός μη επαγγελματία για την επισκευή της συσκευής θα μπορούσε να θέσει σε κίνδυνο την ασφάλεια του χρήστη και να τερματίσει την εγγύηση της συσκευής

Ακολουθούν μερικά πράγματα που πρέπει να ελέγξετε:

Προβλήματα:	Αιτίες / Προτεινόμενες λύσεις:
Το πλυντήριο δεν ξεκινά:	<ul style="list-style-type: none"> Η συσκευή δεν είναι συνδεδεμένη ή υπάρχει διακοπή ρεύματος Δεν πατήσατε το πλήκτρο "Έναρξη/Παύση". Έχετε προγραμματίσει καθυστέρηση έναρξης. Βλέπε δυσλειτουργίες 5.1 και 5.3.
Τα ρούχα είναι ανεπαρκώς ή καθόλου στεγνά:	<ul style="list-style-type: none"> - Έχετε επιλέξει ένα πρόγραμμα χωρίς στύψιμο ή με περιορισμένο στύψιμο. - Η ασφάλεια στυψίματος ανίχνευσε λάθος κατανομή των ρούχων μέσα στο τύμπανο : ξεδιπλώστε τα ρούχα και προγραμματίστε νέο στύψιμο. - Ελέγξτε το ύψος του οδηγού του σωλήνα αποστράγγισης Η (Σχήμα1.3).
Εμφανίστηκε κηλίδα νερό στο πάτωμα:	<ul style="list-style-type: none"> Καταρχάς αποσυνδέστε το φως από το ρεύμα και κλείστε την παροχή νερού. -Ελέγξτε την παρουσία των παρεμβυσμάτων G καθώς και το σφίξιμο των ρακόρ του σωλήνα τροφοδοσίας (Σχήμα1.2). -Ελέγξτε τη σωστή θέση του οδηγού του σωλήνα αποστράγγισης Η (Σχήμα1.3).
Ισχυρές δονήσεις κατά το στύψιμο:	<ul style="list-style-type: none"> -- Το πλυντήριο δεν έχει 'λυθεί' σωστά (Σχήμα1.1.3). -- Το δάπεδο δεν είναι τελείως οριζόντιο (παράγραφος 1.4).
Το πλυντήριο δεν αποστραγγίζει:	<ul style="list-style-type: none"> - Έχετε προγραμματίσει ένα κύκλο χωρίς στύψιμο/χωρίς αποστράγγιση -Ο σωλήνας αποστράγγισης είναι λυγισμένος ή τσακισμένος (Εικ.1.3). -Βλέπε δυσλειτουργία 5.2.
Το καπάκι δεν ανοίγει:	<ul style="list-style-type: none"> - Το πρόγραμμα δεν έχει ακόμη ολοκληρωθεί. -Περιμένετε να μειωθεί η εσωτερική θερμοκρασία της συσκευής
Το τύμπανο είναι μπλοκαρισμένο:	<ul style="list-style-type: none"> - Εάν έχετε πρόσβαση, ελέγξτε ότι δεν έχει βρεθεί κάποιο μικρό τεμάχιο ρούχων μεταξύ του κάδου και του τυμπάνου, αφαιρώντας το Α από τον πυθμένα του τυμπάνου (Σχήμα 4.2). - Βλέπε δυσλειτουργία 5.3.
Τα πορτάκια του τυμπάνου ανοίγουν πολύ αργά (για τα πλυντήρια που διαθέτουν πορτάκια με απαλό άνοιγμα):	<ul style="list-style-type: none"> - Το πλυντήριο σας έχει να λειτουργήσει πολύ καιρό - Έχει εγκατασταθεί σε πολύ κρύο δωμάτιο - Υπάρχουν υπολείμματα που μπλοκάρουν τους μεντεσέδες - Σε κάθε περίπτωση, όλα αποκαθίστανται κανονικά μετά το πρώτο άνοιγμα.
Αφού ολοκληρωθεί το πρόγραμμα, όλες οι ενδεικτικές λυχνίες έχουν σβήσει:	<ul style="list-style-type: none"> - Προκειμένου να κάνετε οικονομία ρεύματος, οι ενδεικτικές λυχνίες σβήνουν αυτόματα, αφού περάσουν το μέγιστο 5 λεπτά από την ολοκλήρωση του προγράμματός σας. Ένα απλό πάτημα σε οποιοδήποτε πλήκτρο επαναφέρει τις ενδείξεις σας.

6 - Πληροφορίες σχετικά με την Ευρωπαϊκή οδηγία 2019/2023

Σύμφωνα με τον κανονισμό (ΕΕ) 2019/2023, θα βρείτε επιπλέον πληροφορίες προϊόντος παρακάτω. Σκοπός των πληροφοριών: οδηγίες εξοικονόμησης ενέργειας με τις οποίες πρέπει να συμμορφώνονται όλες οι συσκευές που πωλούνται στην ΕΕ.

Πληροφορίες για το προϊόν

ΠΡΟΓΡΑΜΜΑ ΔΟΚΙΜΩΝ ΣΥΜΦΩΝΑ ΜΕ ΤΟΝ ΚΑΤ 'ΕΞΟΥΣΙΟΔΟΤΗΣΗ ΚΑΝΟΝΙΣΜΟ (ΕΕ) 2019/2014

- Πρόγραμμα ECO 40-60 - χωρίς επιλογή - στύψιμο μέγιστης ισχύος.

Το πρόγραμμα ECO 40-60 είναι κατάλληλο για πλύσιμο με κανονικά λερωμένα βαμβακερά ρούχα που πλένονται στους 40°C ή 60°C, στον ίδιο κύκλο Αυτό το πρόγραμμα χρησιμοποιείται για την αξιολόγηση της συμμόρφωσης με τη νομοθεσία της ΕΕ για τον οικολογικό σχεδιασμό.

Προγράμματα	Φορτίο	Πρόγραμμα Διάρκειας	Κατανάλωση ενέργειας	Κατανάλωση νερού	Μέγιστη θερμοκρασία	Υπολειμματική υγρασία	Ταχύτητα στύψιματος
	(kg)	(ω:λεπτό)	(kWh/κύκλο)	(l/κύκλος)	(°C)	(%)	(rpm)
DOK 40-60	6,5	3h23	1,010	55	40	54/52*	1100/1200*
	3,25	2h30	0,452	35	29	54/52*	1100/1200*
	1,5	1h50	0,351	30	30	55/55*	1100/1200*
20 °C	4	2h00	0,250	45	20	50	1100/1200*
Βαμβακερά/Πετσέτες60°C	6,5	2h25	1,300	47	60	50	1100/1200*
Μικτό 40°C	3	1h30	0,460	48	40	65	1000
Γρήγορο 39'	3	0h39	0,490	45	40	55	1100/1200*
Βαμβακερά/Πετσέτες 90°C	6,5	2h30	1,640	50	80	50	1100/1200*

(*) Ανάλογα με το μοντέλο.

Οι τιμές που δίνονται για προγράμματα εκτός του προγράμματος ECO 40-60 είναι καθαρά ενδεικτικές. Μπορεί να διαφέρουν ανάλογα με τις συνθήκες χρήσης της συσκευής και του περιβάλλοντός της.

Για λόγους εξοικονόμησης ενέργειας, η πραγματική θερμοκρασία πλύσης μπορεί να διαφέρει από την υποδεικνυόμενη θερμοκρασία προγράμματος.

Τα πιο αποτελεσματικά προγράμματα σε σχέση με την κατανάλωση ενέργειας και νερού είναι συνήθως εκείνα που λειτουργούν σε χαμηλές θερμοκρασίες για μεγαλύτερες χρονικές περιόδους.

Η φόρτωση του οικιακού πλυντηρίου στη μέγιστη χωρητικότητα που δηλώνει ο κατασκευαστής για κάθε πρόγραμμα βοηθά στην εξοικονόμηση ενέργειας και νερού.

Ο θόρυβος και η υπολειπόμενη υγρασία επηρεάζονται από την ταχύτητα στύψιματος: όσο υψηλότερη είναι η ταχύτητα στύψιματος κατά τη φάση στύψιματος, τόσο πιο δυνατός είναι ο θόρυβος και τόσο χαμηλότερο είναι το επίπεδο υπολειμματικής υγρασίας.

6 - ΠΛΗΡΟΦΟΡΙΕΣ ΣΧΕΤΙΚΑ ΜΕ ΤΟΝ ΚΑΝΟΝΙΣΜΟ (ΕΕ) 2019/2023 (συνέχεια)





Για να αποκτήσετε πρόσβαση στις πληροφορίες για το μοντέλο σας, οι οποίες είναι αποθηκευμένες στη βάση δεδομένων προϊόντων, σύμφωνα με τον Κανονισμό (ΕΕ) 2019/2014 και σχετικά με την ενεργειακή σήμανση, μεταβείτε στον ιστότοπο <https://eprel.ec.europa.eu/>

Βρείτε τον κωδικό της συσκευής σας στον ιστότοπο εισάγοντας τον κωδικό σέρβις που αναφέρεται στην πινακίδα σήμανσης της συσκευής σας.

Ένας άλλος τρόπος πρόσβασης σε αυτές τις πληροφορίες είναι μέσω του κωδικού QR στην ετικέτα ενεργειακών πληροφοριών του προϊόντος σας.

Επιλογή του κατάλληλου απορρυπαντικού πλυντηρίου

Το σύμβολο συντήρησης ορίζει την κατάλληλη επιλογή απορρυπαντικού, την κατάλληλη θερμοκρασία και την κατάλληλη επεξεργασία των ρούχων.

Τύπος κλωστοϋφαντουργίας	Πρόγραμμα	Απορρυπαντικό
Λευκά βαμβακερά ρούχα 	Βαμβακερά ≤ 90°C	Απορρυπαντικό εμπλουτισμένο με λευκαντικό προϊόν
Χρωματιστά βαμβακερά ρούχα 	Βαμβακερά ≤ 60°C	Απορρυπαντικό για χρωματιστά ρούχα χωρίς λευκαντικό προϊόν
Συνθετικά 	Συνθετικά ≤ 60°C	Απορρυπαντικό για χρωματιστά/ευαίσθητα ρούχα
Ευαίσθητα υφάσματα 	Λίκνισμα-μάλλινα ≤ 30°C	Απορρυπαντικό για ευαίσθητα ρούχα
Μάλλινα 	Λίκνισμα-μάλλινα ≤ 30°C	Απορρυπαντικό για ευαίσθητα ρούχα

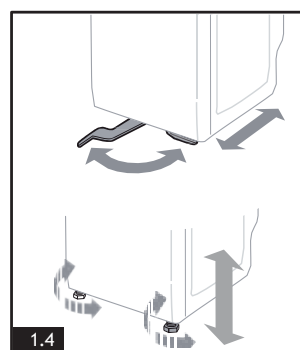
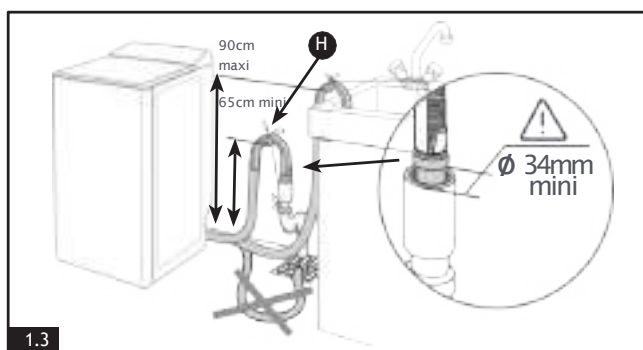
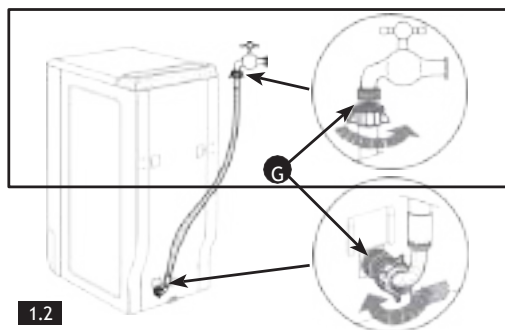
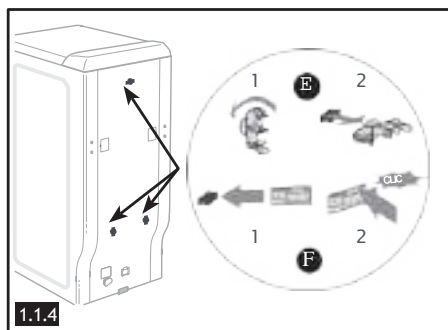
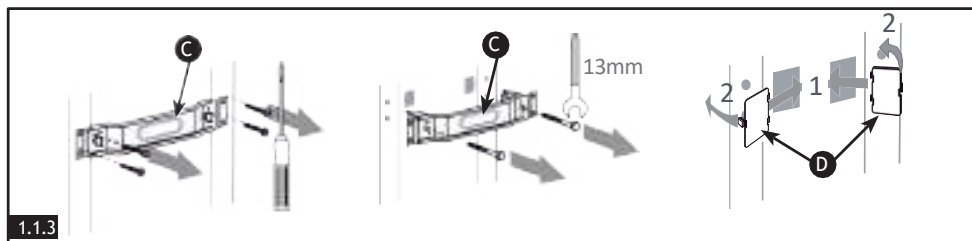
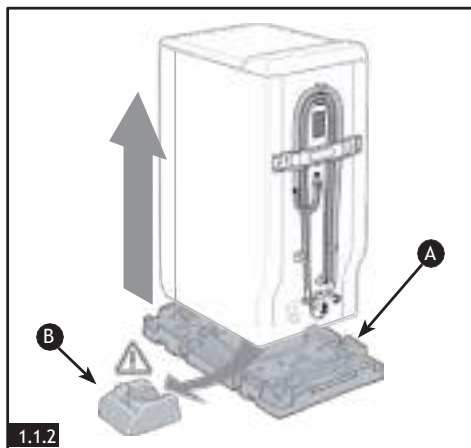

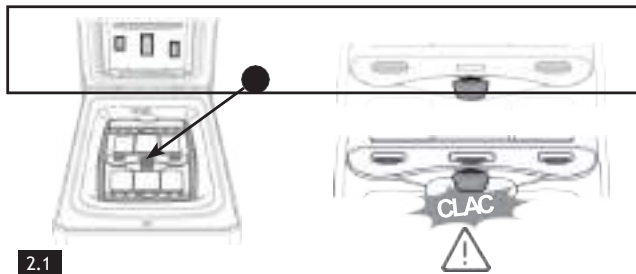

2.1

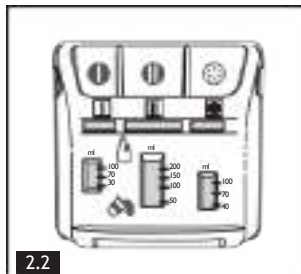

2.2

Ξέβγαλμα
Πλύση Στύψιμο Τέλος



3.2.1

Ξέβγαλμα
Πλύση Στύψιμο Τέλος



3.2.2

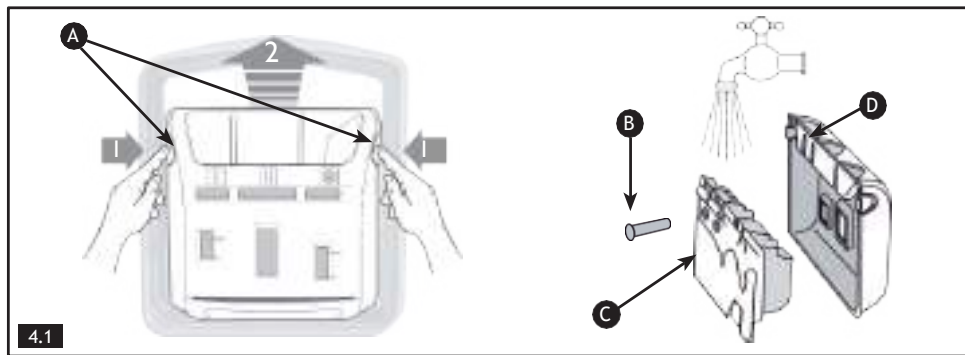

4.1

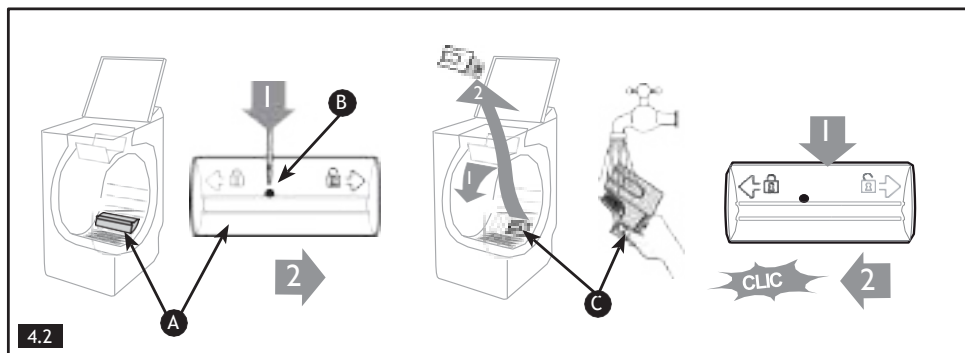

4.2

ΠΑΡΕΜΒΑΣΕΙΣ

Ενδεχόμενες παρεμβάσεις στη συσκευή σας θα πρέπει να πραγματοποιούνται από εξειδικευμένο προσωπικό εξουσιοδοτημένο από την εταιρεία. Όταν τηλεφωνείτε, έχετε πρόχειρους όλους τους κωδικούς αναφοράς της συσκευής σας (εμπορικό κωδικό, κωδικό σέρβις, σειριακό αριθμό), προκειμένου να διευκολύνετε τη διεκπεραίωση του αιτήματός σας. Αυτές οι πληροφορίες αναγράφονται στην πινακίδα σήμανσης.

Μπορείτε να επικοινωνείτε με το εξουσιοδοτημένο μας service από Δευτέρα έως Παρασκευή, από τις 8:00 έως τις 16:00 στον αριθμό:

2106293100

Γνήσια ανταλλακτικά:

Κατά τη διάρκεια των παρεμβάσεων, απαιτήστε την αποκλειστική χρήση γνήσιων συγκεκριμένων ανταλλακτικών.



**ΥΠΗΡΕΣΙΑ ΕΞΥΠΗΡΕΤΗΣΗΣ ΚΑΤΑΝΑΛΩΤΩΝ –
ΕΛΛΑΔΑ**



Για να μάθετε περισσότερα σχετικά με τα προϊόντα μας ή να επικοινωνήσετε μαζί μας, μπορείτε να επισκεφθείτε τον δικτυακό μας ιστότοπο:

www.brandt.gr